



# CUPRA FORMENTOR

Instrukcja obsługi



CUPRA

## Dane pojazdu

Typ pojazdu:
Numery rejestracyjne
Numer identyfikacyjny pojazdu:
Data pierwszej rejestracji lub data dostawy:
Autoryzowany partner SEAT:
Doradca serwisowy:
Telefon:

## Potwierdzenie odbioru dokumentów i kluczyków do pojazdu

Wraz z pojazdem wydano poniższe wyposażenie:	TAK	NIE
Instrukcja obsługi	<input type="checkbox"/>	<input type="checkbox"/>
Kluczyk główny	<input type="checkbox"/>	<input type="checkbox"/>
Kluczyk zapasowy	<input type="checkbox"/>	<input type="checkbox"/>
Sprawdzono poprawne funkcjonowanie kluczyków	<input type="checkbox"/>	<input type="checkbox"/>
Miejscowość:		
Data:		
Podpis posiadacza pojazdu:		

## Wprowadzenie

Dziękujemy, że okazali nam Państwo zaufanie i wybrali model CUPRA.

W nowym modelu CUPRA znajdują Państwo najnowocześniejsze technologie i wyposażenie najwyższej jakości.

Radzimy uważnie zapoznać się z niniejszą instrukcją obsługi, aby dowiedzieć się więcej o pojeździe i móc w pełni wykorzystywać jego możliwości w czasie codziennej jazdy.

Oprócz informacji na temat obsługi pojazdu w instrukcji znalazły się wskazówki dotyczące jego eksploatacji i konserwacji, istotne ze względu na bezpieczeństwo jazdy i zachowanie wartości pojazdu. Zamieściliśmy także cenne rady i wskazówki dotyczące ekonomicznej jazdy z poszanowaniem środowiska naturalnego.

Życzymy bezpiecznej i przyjemnej jazdy.

## CUPRA

### UWAGA

**Należy zapoznać się ze wskazówkami bezpieczeństwa dotyczącymi czołowej poduszki powietrznej pasażera i bezwzględnie ich przestrzegać»»»** strona 35, Montaż i korzystanie z fotelików dziecięcych.

## O niniejszej instrukcji

Niniejsza instrukcja opisuje **elementy wyposażenia** pojazdu aktualne w chwili przygotowania tekstu. Niektóre elementy wyposażenia opisane poniżej zostaną wprowadzone w przyszłości lub będą dostępne tylko na niektórych rynkach.

**Niektóre elementy wyposażenia opisane w niniejszej instrukcji nie są dostępne we wszystkich rodzajach lub wariantach danego modelu. Mogą też podlegać zmianom lub modyfikacjom zgodnie z wymogami technicznymi lub rynkowymi, co nie może być uznane za reklamę wprowadzającą w błąd.**

Niektóre szczegóły na **rysunkach** mogą wyglądać inaczej niż w pojeździe i należy je interpretować jako ogólne przedstawienie pojazdu.

**Określenia kierunków** (po lewej stronie, po prawej stronie, do przodu, do tyłu) odnoszą się do kierunku jazdy samochodu, o ile nie podano inaczej.

**Materiał audiowizualny** ma jedynie ułatwić zrozumienie niektórych funkcji pojazdu. Nie zastępuje on instrukcji obsługi. Wyczerpujące informacje i ostrzeżenia znajdują się w instrukcji obsługi.

**\* Funkcje oznaczone gwiazdką** stanowią część wyposażenia podstawowego tylko

w niektórych wersjach modelu, są oferowane jako wyposażenie dodatkowe tylko w niektórych wersjach lub są dostępne tylko w niektórych krajach.

- ® **Znaki towarowe** są oznaczone symbolem ®. Brak tego symbolu nie stanowi gwarancji, że dany termin nie jest zastrzeżonym znakiem towarowym.
- >> Oznaczca ciąg dalszy na następnej stronie.

Dostęp do informacji w niniejszej instrukcji można uzyskać za pomocą:

- tematycznego spisu treści odzwierciedlającego układ rozdziałów instrukcji
- graficznego spisu treści wskazującego na strony zawierające „istotne“ informacje przedstawione w wymienionych rozdziałach
- wyszukiwania w indeksie alfabetycznym, zawierającym dla ułatwienia liczne terminy i ich synonimy

### UWAGA

**Tekst po tym symbolu zawiera informacje dotyczące bezpieczeństwa i ostrzeżenia przed ryzykiem wypadku lub obrażeń.**

### OSTROŻNIE

**Tekst po tym symbolu zawiera informacje na temat możliwego uszkodzenia pojazdu.**

### Informacja dotycząca środowiska

**Tekst po tym symbolu zawiera informacje dotyczące ochrony środowiska.**

### Informacja

**Tekst po tym symbolu zawiera informacje dodatkowe.**



## Instrukcja obsługi w wersji cyfrowej

Aby uzyskać dostęp do instrukcji w wersji cyfrowej, należy odwiedzić oficjalną witrynę internetową CUPRA:



- zeskanować kod QR»» **rys. 1**
- **LUB** wpisać następujący adres w przeglądarce:

<http://www.cupraofficial.com/owners/cupra-car-model-manuals.html>

i wybrać odpowiedni pojazd.



# Spis treści

<b>Ogólny wygląd pojazdu</b> .....	7	Naprawy opon .....	46	<b>Siedzenia i zagłówki</b> .....	131
Widok zewnętrzny .....	7	Zmiana koła .....	49	Regulacja siedzeń .....	131
Widok wewnętrzny .....	8	Wymiana piór wycieraczek przedniej szyby .....	53	Zagłówek .....	133
Widok ogólny (lewostronny układ kierowniczy) .....	9	Uruchamianie silnika za pomocą przewodów rozruchowych .....	55	Funkcje siedzeń .....	135
Widok ogólny (prawostronny układ kierowniczy) .....	10	Uruchamianie przez zaciąganie oraz holowanie .....	56	<b>Wyposażenie przydatne podczas transportu i schowki</b> .....	138
Widok wnętrza .....	11	<b>Bezpieczniki i żarówki</b> .....	61	Przewożenie przedmiotów .....	138
<b>Bezpieczeństwo</b> .....	12	Bezpieczniki .....	61	Bagażnik .....	140
<b>Bezpieczna jazda</b> .....	12	Wymiana żarówek .....	64	Bagażnik dachowy .....	145
Porady dotyczące jazdy .....	12	<b>Czynność</b> .....	67	Schówek .....	147
Prawidłowa pozycja siedząca kierowcy i pasażerów .....	13	<b>Elementy sterowania i wyświetlacze</b> .....	67	Gniazda zasilania .....	149
Okolice pedałów .....	16	Widok wnętrza .....	67	<b>Klimatyzacja</b> .....	151
<b>Pasy bezpieczeństwa</b> .....	17	<b>Wskaźniki i lampki ostrzegawcze/kontrolne</b> .....	68	Ogrzewanie, wentylacja, klimatyzacja .....	151
Wszystko o pasach bezpieczeństwa .....	17	Tablica przyrządów .....	68	ogrzewanie pomocnicze (ogrzewanie dodatkowe)* .....	160
Jak prawidłowo wyregulować pasy bezpieczeństwa .....	20	Obsługa tablicy rozdzielczej .....	82	<b>System Infotainment</b> .....	164
Napinacze pasów bezpieczeństwa .....	22	Lampki kontrolne .....	84	<b>Wprowadzenie</b> .....	164
System PreCrash* .....	23	System Infotainment .....	87	Pierwsze kroki .....	164
<b>System poduszek powietrznych</b> .....	24	Kierownica wielofunkcyjna* .....	92	Widok i elementy obsługi .....	168
Krótkie wprowadzenie .....	24	<b>Otwieranie i zamykanie</b> .....	93	Ogólne wskazówki dot. obsługi .....	169
Działanie poduszek powietrznych .....	27	Kluczyki samochodowe .....	93	<b>Transmisja danych</b> .....	175
<b>Bezpieczne przewożenie dzieci</b> .....	33	Centralny zamek .....	96	CUPRA CONNECT .....	175
bezpieczeństwo dzieci .....	33	Alarm antykradzieżowy* .....	103	Full Link .....	180
<b>Sytuacje awaryjne</b> .....	44	Drzwi .....	105	Punkt dostępu WLAN* .....	185
<b>Poradnik</b> .....	44	Kłapa bagażnika .....	107	<b>Obsługa systemu Infotainment</b> .....	187
Informacja, pomoc i usługa numeru alarmowego* .....	44	Sterowanie szyb .....	112	sterowanie głosem* .....	187
Wyposażenie używane w sytuacjach awaryjnych .....	45	Dach otwierany* .....	114	Radio / Multimedia .....	189
		<b>Światła</b> .....	117	Nawigacja* .....	195
		Oświetlenie pojazdu .....	117	Interfejs telefonu .....	202
		Oświetlenie wnętrza .....	124	Multimedia .....	208
		<b>Widoczność</b> .....	126	<b>Jazda</b> .....	209
		Wycieraczki przedniej i tylnej szyby .....	126	<b>Uruchomienie i prowadzenie pojazdu</b> .....	209
		Lusterka .....	128	Rozruch i wyłączanie silnika .....	209
		Oslony przeciwsłoneczne .....	131	System Start-Stop .....	213

Automatyczna skrzynia biegów DSG .....	216	Tyłny czujnik parkowania* .....	286	<b>Uwagi dla użytkownika</b> .....	342
Zalecenia dotyczące zmiany biegu .....	222	System wspomagania z kamerą cofania* .....	287	<b>Uwagi dla użytkownika</b> .....	342
Asystent zjazdu (HDC) .....	223	<b>Zaczep holowniczy*</b> .....	290	Informacje przechowywane przez moduły sterujące .....	342
Układ kierowniczy .....	224	Tryb holowania przyczepy .....	290	Inne ważne informacje .....	342
Tryby jazdy (Drive Profile)* .....	225	Elektryczne odblokowanie* .....	297	Informacje dotyczące unijnej dyrektywy	
Wskazówki dotyczące jazdy .....	226	Doposażenie w hak holowniczy .....	299	2014/53/UE .....	343
<b>Systemy wspomagania kierowcy</b> .....	230	<b>Porady praktyczne</b> .....	301	<b>Dane techniczne</b> .....	347
Uwagi ogólne .....	230	<b>Kontrola i uzupełnianie płynów</b> .....	301	<b>Informacje o danych technicznych</b> .....	347
Czujniki i kamery systemów wspomagających kierowcy: .....	231	Tankowanie .....	301	Ważne informacje .....	347
Tempomat (CCS) .....	234	Rodzaje paliwa .....	302	<b>Indeks</b> .....	351
Ogranicznik prędkości .....	236	Zarządzanie pracą silnika i układ kontroli spalin .....	303		
układ wspomagania hamowania awaryjnego (Front Assist)* .....	238	Komora silnika .....	305		
ACC - Aktywny tempomat* .....	243	Olej silnikowy .....	308		
Aktywna regulacja prędkości .....	248	Układ chłodzenia .....	311		
Asystent pasa ruchu (Lane Assist)* .....	250	Płyn hamulcowy .....	313		
Asystent podróży (Travel Assist) .....	253	Zbiornik spryskiwacza przedniej szyby .....	314		
System Emergency Assist .....	255	Akumulator 12 V .....	315		
Ostrzeżenie o zjeżdżaniu z pasa ruchu (Side Assist) z systemem monitorowania ruchu poprzecznego przy cofaniu (RCTA) i ostrzeżeniem przy otwartych drzwiach (Exit Assist)* .....	257	Zarządzanie energią .....	318		
<b>Hamowanie i parkowanie</b> .....	264	<b>Koła</b> .....	320		
Układ hamulcowy .....	264	Koła i opony .....	320		
Układy stabilizacji i wspomagania hamowania .....	269	System monitorowania ciśnienia w oponach .....	327		
Parkowanie .....	273	Koło zapasowe .....	329		
<b>Wspomaganie parkowania i manewrowania</b> .....	274	<b>Konserwacja</b> .....	331		
Układ wspomagania parkowania (Park Assist)* .....	274	<b>Przegląd</b> .....	331		
Parkowanie i manewrowanie (Sygnalizacja przy parkowaniu) .....	282	Okresy między przeglądami .....	331		
System Parking Plus* .....	283	Oferta dodatkowych czynności serwisowych .....	333		
		Gwarancja .....	334		
		<b>Pielegnacja pojazdu</b> .....	334		
		Konserwacja i mycie .....	334		
		<b>Aksesoria i modyfikacje w pojeździe</b> .....	340		
		Aksesoria, części zamienne i naprawy .....	340		

## Widok zewnętrzny

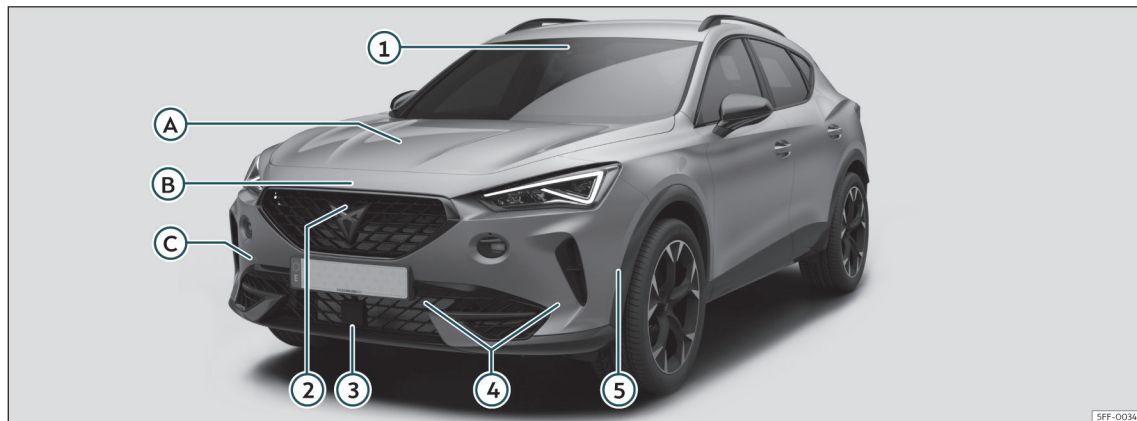

### A Kontrola poziomu

- Olej» strona 308
- Płyn hamulcowy» strona 313
- Akumulator» strona 315

### B Pokrywa silnika

- Dźwignia odblokowująca» strona 307
- Otwieranie / zamykanie» strona 307

### C Holowanie pojazdu

- Pierścień holowniczy» strona 59
- Uruchamianie przez zaciąganie » strona 57

### Czujniki wspomagania jazdy» strona 230

- 1 Wielofunkcyjna kamera przednia
- 2 „Widok obszaru“ z kamery przedniej
- 3 Radar przedni
- 4 Czujniki układu wspomagania parkowania
- 5 Czujnik Asystenta parkowania

## Widok zewnętrzny

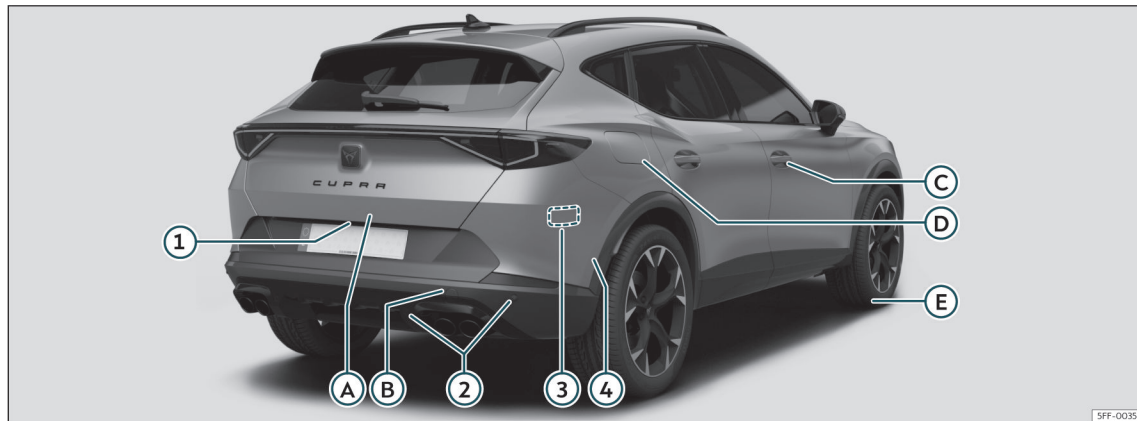

SFF-0035

### **A** Kłapa bagażnika

- Otwieranie z zewnątrz»»» strona 108
- Otwieranie awaryjne»»» strona 112

### **B** Holowanie pojazdu

- Pierścień holowniczy»»» strona 59
- Uruchamianie przez zaciąganie »»» strona 57

### **C** Otwieranie i zamykanie

- Drzwi»»» strona 105
- Centralny zamek»»» strona 96

- Ryglowanie awaryjne»»» strona 106

### **D** Zbiornik paliwa

- Pojemność zbiornika paliwa»»» strona 348
- Otwieranie / zamykanie klapki»»» strona 301

### **E** Postępowanie w przypadku przebicia opony

- Zestaw do naprawy uszkodzonych opon»»» strona 46
- Zmiana koła»»» strona 49

### Czujniki wspomagania jazdy»»» strona 230

- 1 Kamera cofania
- 2 Czujniki układu wspomagania parkowania
- 3 Radary tylne
- 4 Czujnik Asystenta parkowania

## Widok ogólny (lewostronny układ kierowniczy)

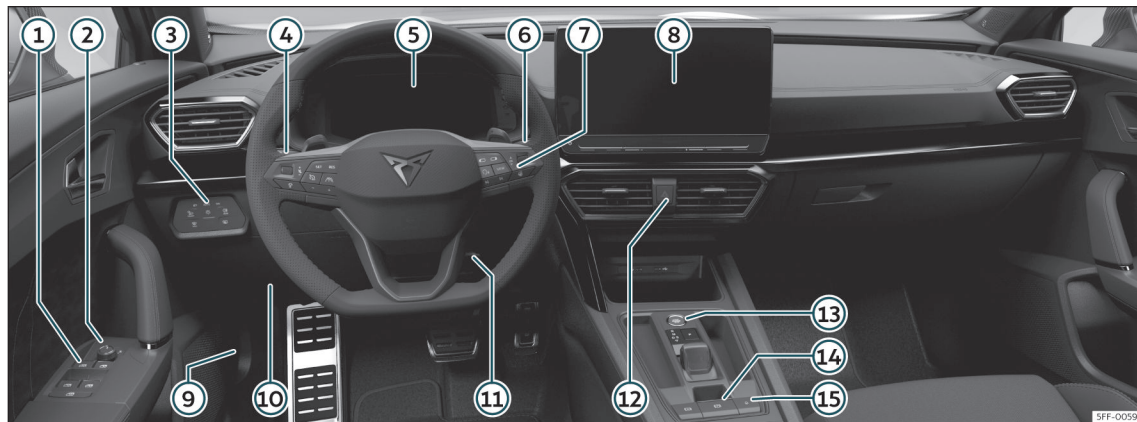

- ① Elektrycznie sterowane szyby»» strona 112
- ② Regulacja lusterek bocznych»» strona 128
- ③ Przełącznik świateł i odmgławiania szyb »» strona 117
- ④ Przełącznik kierunkowskazów i świateł drogowych»» strona 119
- ⑤ Lampki ostrzegawcze»» strona 84
- ⑥ Wycieraczki przedniej i tylnej szyby »» strona 126

- ⑦ System informowania kierowcy»» strona 82
- ⑧ System Infotainment»» strona 87, »» strona 164
- ⑨ Dźwignia otwierania bagażnika»» strona 307
- ⑩ Bezpieczniki»» strona 61
- ⑪ Regulacja ustawienia kierownicy»» strona 16
- ⑫ Światła awaryjne»» strona 123
- ⑬ Przycisk rozrusznika»» strona 209

- ⑭ Elektroniczny hamulec postojowy »» strona 266
- ⑮ Centralny zamek»» strona 96

## Widok ogólny (prawostronny układ kierowniczy)

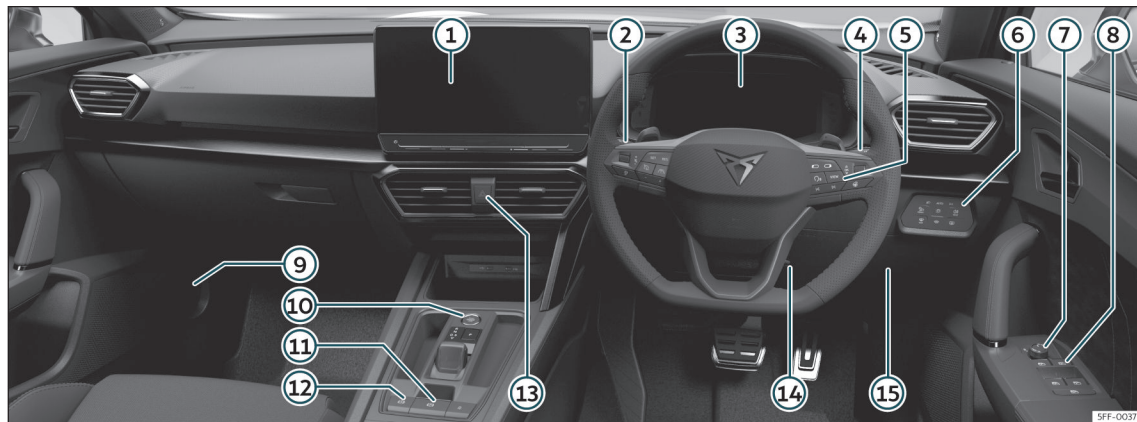

- |  |   |  |
|--|---|--|
| ① System Infotainment»» strona 87 ,<br>»» strona 164           | ⑥ Przełącznik świateł i odmgławiania szyby<br>»» strona 117 | ⑪ Centralny zamek»» strona 96                      |
| ② Przełącznik kierunkowskazów i świateł drogowych»» strona 119 | ⑦ Regulacja lusterek bocznych»» stro-<br>na 128             | ⑫ Elektroniczny hamulec postojowy<br>»» strona 266 |
| ③ Lampki ostrzegawcze»» strona 84                              | ⑧ Elektrycznie sterowane szyby»» stro-<br>na 112            | ⑬ Światła awaryjne»» strona 123                    |
| ④ Wycieraczki przedniej i tylnej szyby<br>»» strona 126        | ⑨ Dźwignia otwierania bagażnika»» stro-<br>na 307           | ⑭ Regulacja ustawienia kierownicy»» stro-<br>na 16 |
| ⑤ System informowania kierowcy»» stro-<br>na 82                | ⑩ Przycisk rozrusznika»» strona 209                         | ⑮ Bezpieczniki»» strona 61                         |



## Widok wnętrza

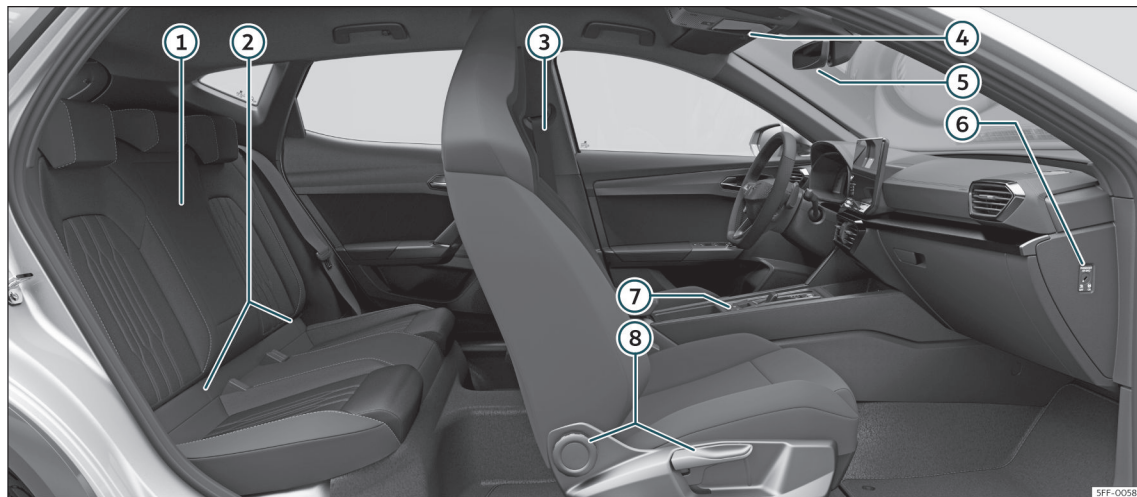

- ① Podłokietnik»» strona 144
- ② Punkty mocowania w systemie ISOFIX  
»» strona 37
- ③ Pasy bezpieczeństwa»» strona 17
- ④ Dach panoramiczny»» strona 114
- ⑤ Lusterko wewnętrzne»» strona 128
- ⑥ Odłączanie czołowej poduszki powietrznej pasażera»» strona 28

- ⑦ Elektroniczny hamulec postojowy  
»» strona 266
- ⑧ Regulacja siedzeń»» strona 131

## Bezpieczeństwo

### Bezpieczna jazda

#### Porady dotyczące jazdy

##### Bezpieczeństwo przede wszystkim!

###### UWAGA

- Niniejsza instrukcja zawiera ważne informacje na temat eksploatacji pojazdu istotne z punktu widzenia zarówno kierowcy, jak i pasażerów. Pozostałe rozdziały instrukcji również zawierają informacje istotne z punktu widzenia bezpieczeństwa kierowcy i pasażerów.
- Dokumentację pokładową należy zawsze przechowywać w pojeździe. Jest to szczególnie ważne w przypadku wypożyczenia pojazdu innej osobie lub jego sprzedaży.

##### Przed rozpoczęciem jazdy

Dla bezpieczeństwa własnego i pasażerów przed rozpoczęciem jazdy należy:

- Sprawdzić prawidłowe działanie świateł i kierunkowskazów pojazdu.
- Sprawdzić ciśnienie w oponach.

- Zapewnić dobrą widoczność otoczenia przez wszystkie szyby.
- Zabezpieczyć przewożony bagaż»» strona 138.
- Oczyścić przestrzeń pod pedałami.
- Wyregulować przednie siedzenie, zagłówek oraz lusterka, stosownie do wzrostu kierowcy.
- Sprawdzić, czy zagłówki pasażerów na tylnych siedzeniach znajdują się w pozycji „w użyciu”»» strona 133.
- Poinstruować pasażerów, by ustawili zagłówki stosownie do swojego wzrostu.
- Dzieci należy przewozić w specjalnych fotelikach z prawidłowo zapiętymi pasami bezpieczeństwa»» strona 33.
- Przyjąć prawidłową pozycję siedzącą. Poinstruować pasażerów, by uczynili to samo »» strona 13.
- Zapiąć pas bezpieczeństwa. Polecić pasażerem, by prawidłowo zapięli pasy»» strona 17.
- Zawsze należy skupiać uwagę na drodze i nie rozpraszać się rozmową z pasażerami, bądź rozmową przez telefon.
- Pod żadnym pozorem nie należy prowadzić w stanie osłabionej zdolności do kierowania pojazdem (np. na skutek leków, alkoholu, narkotyków).
- Należy przestrzegać przepisów ruchu drogowego i ograniczeń prędkości.
- Prędkość jazdy należy zawsze dostosować do stanu jezdni, natężenia ruchu i warunków atmosferycznych.
- Podczas długich podróży należy robić regularne postoje, przynajmniej raz na dwie godziny jazdy.
- W miarę możliwości unikać jazdy w stanie zmęczenia lub stresu.

##### Czynniki wpływające na bezpieczeństwo

Kierowca odpowiada zarówno za siebie, jak i za pasażerów.

###### UWAGA

Prowadzenie pojazdu pod wpływem alkoholu, narkotyków lub leków może być przyczyną poważnych wypadków, nawet ze skutkiem śmiertelnym.

- Alkohol, leki i narkotyki mogą znacząco zmieniać percepcję, wydłużać czas reakcji i pogarszać bezpieczeństwo jazdy, co z kolei może przełożyć się na utratę kontroli nad pojazdem.

### Wyposażenie bezpieczeństwa

Nigdy nie narażać na niebezpieczeństwo siebie ani pasażerów pojazdu. W razie wypadku wyposażenie bezpieczeństwa może przyczynić się do zmniejszenia ryzyka powstania obrażeń. Poniżej wymieniono większość wyposażenia bezpieczeństwa znajdującego się w Państwa modelu CUPRA<sup>1)</sup>:

- Trzypunktowe pasy bezpieczeństwa
- Ograniczniki napinaczy pasów bezpieczeństwa foteli przednich i bocznych siedzeń tylnej kanapy
- Napinacze pasów bezpieczeństwa foteli przednich i bocznych siedzeń tylnej kanapy
- Czołowe poduszki powietrzne
- Poduszka kolanowa\* i poduszka centralna\* kierowcy
- Boczne poduszki powietrzne w oparciach foteli przednich
- Boczne poduszki powietrzne w oparciach siedzeń tylnych\*
- Poduszki powietrzne chroniące głowę
- Punkty mocowania „ISOFIX“ na przednim siedzeniu pasażera i na bocznych siedzeniach tylnych z systemem „ISOFIX“

<sup>1)</sup> W zależności od wersji / rynku.

<sup>2)</sup> Przednie siedzenia z wbudowanymi zagłówkami nie wymagają regulacji.

- Przednie zagłówki z regulacją wysokości<sup>2)</sup>,
- Zagłówki tylne z położeniem „w użyciu” oraz „nie w użyciu”
- regulowana kolumna kierownicy

Wymienione wyżej elementy wyposażenia bezpieczeństwa współdziałają ze sobą w celu zapewnienia kierowcy i pasażerom możliwie najlepszej ochrony w razie wypadku. Systemy bezpieczeństwa są skuteczne tylko wówczas, gdy kierowca i pasażerowie zachowują prawidłową pozycję siedzącą oraz właściwie korzystają z wyposażenia.

**Bezpieczeństwo leży w interesie wszystkich!**

### Prawidłowa pozycja siedząca kierowcy i pasażerów

#### Prawidłowa pozycja na siedzeniu

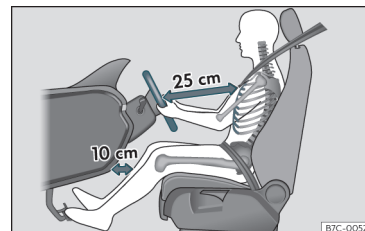

**Rys. 2** Prawidłowa odległość kierowcy od kierownicy musi wynosić przynajmniej 25 cm.



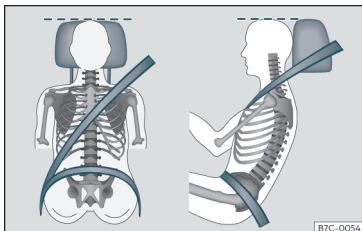

**Rys. 3** Prawidłowe ułożenie pasa bezpieczeństwa i pozycje zagłówka

Poniżej przedstawiono prawidłową pozycję siedzącą kierowcy i pasażerów.

Jeśli czyjaś budowa ciała nie pozwala na przyjęcie prawidłowej pozycji siedzącej, należy skontaktować się z serwisem w kwestii zamontowania wyposażenia specjalnego. Pasy bezpieczeństwa i poduszka powietrzna mogą zapewnić optymalną ochronę jedynie przy zachowaniu właściwej pozycji siedzącej. CUPRA zaleca wizytę w centrum serwisowym.

Dla bezpieczeństwa podróżujących oraz w celu zmniejszenia ryzyka obrażeń w razie wypadku, nagłego hamowania lub manewru CUPRA zaleca następujące pozycje:

**Wszyscy podróżujący powinni przestrzegać następujących zasad:**

- Ustawić zagłówki w pozycji, w której jego górna krawędź znajduje się na poziomie

czubka głowy pasażera lub możliwie najbliżej do niego zbliżonym, natomiast pod żadnym pozorem nie poniżej linii oczu. Kark osoby siedzącej powinien znajdować się możliwie najbliżej zagłówka» **rys. 3**.

- Osoby niskiego wzrostu powinny maksymalnie obniżyć zagłówki, nawet jeśli głowa będzie się znajdować poniżej jego górnej krawędzi.
- Osoby wysokie powinny maksymalnie podwyższyć zagłówki.
- Podczas jazdy należy zawsze trzymać stopy na podłodze.
- Wyregulować i prawidłowo zapiąć pas bezpieczeństwa» strona 20.

**Poniższe dotyczy również kierowcy:**

- Ustawić oparcie siedzenia w pozycji prawie pionowej, tak by móc całkowicie oprzeć się o nie plecami.
- Ustawić kierownicę tak, by odległość od mostka do kierownicy wynosiła przynajmniej 25 cm» **rys. 2**, a kierowca mógł uchwycić kierownicę po bokach obiema rękami przy lekko zgiętych łokciach.
- Kierownica zawsze musi znajdować się na przeciwko klatki piersiowej kierowcy, nigdy naprzeciwko twarzy.
- Kierowca powinien ustawić siedzenie tak, aby naciskać na pedały przy lekko zgiętych kolanach. Odległość między kolanami a de-

ską rozdzielczą powinna wynosić co najmniej 10 cm» **rys. 2**.

- Wyregulować wysokość siedzenia kierowcy tak, by móc dosięgnąć górnej krawędzi kierownicy.
- Zawsze trzymać obie stopy w przestrzeni przeznaczonej na nogi, aby przez cały czas zachować kontrolę nad pojazdem.

**Dla pasażera:**

- Ustawić oparcie siedzenia w pozycji prawie pionowej, tak by móc całkowicie oprzeć się o nie plecami.
- Przesunąć siedzenie jak najdalej do tyłu (aby odległość między klatką piersiową a deską rozdzielczą wynosiła co najmniej 25 cm). Jeśli odległość wynosi mniej niż 25 cm, system poduszek powietrznych nie zapewnia właściwej ochrony.

### Liczba siedzeń

Pojazd jest wyposażony w 5 miejsc siedzących: 2 dwa z przodu i 3 z tyłu. Wszystkie siedzenia są wyposażone w pasy bezpieczeństwa.

W niektórych wersjach pojazd posiada homologację **wyłącznie** na 4 miejsca siedzące. 2 z przodu i 2 z tyłu.

### UWAGA

Siedzenie w niewłaściwej pozycji zwiększa ryzyko ciężkich lub śmiertelnych obrażeń w razie nagłego hamowania, zmiany kierunku jazdy, kolizji, wypadku lub uruchomienia poduszek powietrznych.

- Przed rozpoczęciem jazdy wszyscy pasażerowie muszą siedzieć we właściwej pozycji i pozostawać tak przez całą podróż. Dotyczy to także prawidłowego zapięcia pasów.
- W pojeździe może podróżować maksymalnie tyle osób, ile jest siedzeń wyposażonych w pasy bezpieczeństwa.
- Dzieci muszą zawsze podróżować w certyfikowanym foteliku odpowiednim do wagi i wzrostu dziecka»» strona 33.
- Podczas jazdy należy zawsze trzymać stopy na podłodze. Nie należy kłaść nóg na siedzeniu ani na desce rozdzielczej, ani wystawiać ich przez okno. W takim przypadku pas bezpieczeństwa i poduszka powietrzna mogą nie zapewnić wystarczającego bezpieczeństwa, zwiększając ryzyko obrażeń, gdyby doszło do wypadku.

### Ryzyko wynikające z niewłaściwej pozycji siedzącej

Niewłaściwie zapięte lub niezapięte pasy bezpieczeństwa zwiększają ryzyko poważnych lub śmiertelnych obrażeń. Pasy bezpie-

czeństwa zapewniają optymalną ochronę tylko wówczas, gdy ich taśmy są prawidłowo ułożone. Niewłaściwa pozycja siedząca znacznie pogarsza działanie ochronne pasów bezpieczeństwa i tym samym zwiększa ryzyko poważnych lub nawet śmiertelnych obrażeń. Ryzyko odniesienia ciężkich obrażeń wzrasta szczególnie w przypadku, gdy w wyniku wyzwolenia się poduszki powietrznej uderza ona osobę siedzącą w niewłaściwej pozycji. Kierowca odpowiada za wszystkich pasażerów w samochodzie, w szczególności za dzieci.

Poniżej przedstawiono przykłady niewłaściwej pozycji siedzącej, która może zagrażać wszystkim użytkownikom pojazdu.

#### Podczas jazdy:

- Pod żadnym pozorem nie należy jechać w pojeździe na stojąco.
- Pod żadnym pozorem nie należy stawać na siedzeniu.
- Pod żadnym pozorem nie należy kłękać na siedzeniu.
- Pod żadnym pozorem nie należy odchyłać oparcia za daleko do tyłu.
- Pod żadnym pozorem nie należy opierać się o tablicę rozdzielczą.
- Pod żadnym pozorem nie należy kłaść się na tylnym siedzeniu.

- Pod żadnym pozorem nie należy siadać na skraju siedziska.
- Pod żadnym pozorem nie należy siadać bokiem na siedzeniu.
- Pod żadnym pozorem nie należy wychylać się przez okno.
- Pod żadnym pozorem nie należy wystawiać nóg za okno.
- Pod żadnym pozorem nie opierać stóp o tablicę rozdzielczą.
- Pod żadnym pozorem nie opierać stóp na siedzisku ani na oparciu siedzeń.
- Pod żadnym pozorem nie należy podróżować na podłodze.
- Pod żadnym pozorem nie należy siadać na podłokietnikach.
- Pod żadnym pozorem nie podróżować bez zapiętego pasa bezpieczeństwa.
- Pod żadnym pozorem nie podróżować w bagażniku.

### UWAGA

Siedzenie w niewłaściwej pozycji zwiększa ryzyko ciężkich lub śmiertelnych obrażeń w razie wypadku, nagłego hamowania lub manewru.

- Wszystkie osoby podróżujące w pojeździe muszą siedzieć prawidłowo i mieć zapięte pasy bezpieczeństwa.
- Osoby siedzące nieprawidłowo, bez zapiętego pasa bezpieczeństwa lub za blisko »

poduszki powietrznej są narażone na bardzo poważne lub śmiertelne obrażenia, w szczególności w przypadku uderzenia przez poduszkę powietrzną.

### Ustawianie położenia kierownicy

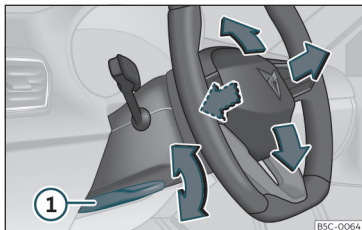

**Rys. 4** Dźwignia u dołu, po lewej stronie kolumny kierownicy.

Regulacji ustawienia kierownicy należy dokonać przed podróżą i tylko podczas postoju.

- Pociągnąć dźwignię»» rys. 4 ① u dołu, ustawić kierownicę w odpowiednim położeniu podnieść dźwignię z powrotem do momentu jej zatrzaśnięcia.

#### **⚠ UWAGA**

Niewłaściwe korzystanie z funkcji regulacji kierownicy oraz jej niewłaściwe ustawienie

może spowodować poważne obrażenia i zagrożenie życia.

- Po ustawieniu kolumny kierownicy podnieść dźwignię»» rys. 4 ① zdecydowanym ruchem do góry, aby zapobiec przypadkowej zmianie położenia przez kolumnę kierownicy w czasie jazdy.

- Nigdy nie należy regulować kolumny kierownicy podczas jazdy. Jeśli podczas jazdy zajdzie potrzeba wyregulowania położenia kierownicy, należy zatrzymać samochód w bezpieczny sposób i dokonać odpowiedniej regulacji.

- Wyregulowana kierownica powinna być ustawiona w kierunku klatki piersiowej kierowcy, a nie twarzy, aby zapewnić prawidłowe działanie przedniej poduszki powietrznej w razie wypadku.

- Podczas jazdy należy trzymać kierownicę obiema rękami od zewnątrz w pozycji na godzinie 9. i na godzinie 3., aby zmniejszyć ryzyko obrażeń w razie wyzwolenia przedniej poduszki powietrznej kierowcy.

- Nigdy nie należy trzymać kierownicy w położeniu na godzinie dwunastej ani w żaden inny sposób (np. trzymając ręce w jej centralnej części). Wyzwolenie poduszki powietrznej w takim wypadku może prowadzić do obrażeń ramion, rąk i głowy.

## Okolice pedałów

### Pedały

- Należy się zawsze upewnić, że pedały gazu, hamulca i sprzęgła można bez przeszkód wcisnąć do końca.
- Należy również sprawdzić, czy po zdjęciu z nich nogi pedały wracają swobodnie do położenia wyjściowego.
- Należy się upewnić, że na czas podróży dywaniki będą bezpiecznie przytwierdzone i nie przeszkadzają w dostępie do pedałów »» ⚠.

Używać wyłącznie takich dywaników, które pozostawiają wolną przestrzeń wokół pedałów i które nie przesuwają się. Odpowiednie dywaniki są dostępne w placówkach dealerskich. Zaczepy do mocowania dywaników\* są umieszczone na podłodze w przestrzeni na stopy.

W razie awarii obwodu hamulcowego trzeba do końca wcisnąć pedał hamulca, aby zatrzymać pojazd.

### Stosować odpowiednie obuwie

Należy prowadzić w butach, które odpowiednio trzymają stopę i dają należyte czucie pedałów.

**UWAGA**

- Ograniczenie możliwości operowania pedałami może prowadzić do krytycznych sytuacji podczas jazdy.
- Na oryginalnych dywanikach samochodowych nie należy umieszczać żadnych innych dywaników ani innych wykładzin. Zmniejsza to przestrzeń wokół pedałów i może stanowić przeszkodę w operowaniu nimi. Ryzyko wypadku.
- Nie umieszczać żadnych przedmiotów na podłodze przed kierowcą. Mogłyby one dostać się pod pedały i utrudnić ich obsługę.

## Pasy bezpieczeństwa

### Wszystko o pasach bezpieczeństwa

#### Lampki kontrolne



#### Zapala się na czerwono

Niezapięty pas kierowcy lub co najmniej jednego z pasażerów.

Lampka kontrolna  przypomina kierowcy o konieczności zapięcia pasów bezpieczeństwa.

Przed uruchomieniem pojazdu należy:

- Zapiąć pasy bezpieczeństwa.
- Przed rozpoczęciem jazdy kierowca powinien polecić pasażerom zapiąć pasy.
- Ochronę dzieci zapewnia się, przewożąc je w fotelikach odpowiednio dobranych do ich wzrostu i wagi»» strona 33.

Jeżeli po rozpoczęciu jazdy pojazd przekroczy prędkość ok. 25 km/h, a pasy bezpieczeństwa nie zostały zapięte lub zostaną odpięte podczas jazdy, przez kilka sekund słyszalny będzie ostrzegawczy sygnał dźwiękowy. Migać będzie również lampka ostrzegawcza .

Lampka  gaśnie, gdy zapłon jest włączony i wszyscy mają zapięte pasy bezpieczeństwa.

#### Informacja o zapięciu pasów bezpieczeństwa na tylnych siedzeniach\*



**Rys. 5** Tablica przyrządów: informacja o tym, czy lewe tylne siedzenie jest zajęte i czy pasażer na nim ma zapięte pasy.

W zależności od wersji modelu, w momencie włączenia zapłonu kontrolka zapięcia pasów bezpieczeństwa»» **rys. 5** na tablicy rozdzielczej informuje kierowcę o tym, czy pasażerowie na tylnych siedzeniach mają zapięte pasy.



Sygnalizuje, że dane siedzenie jest niezajęte.



Sygnalizuje, że siedzenie jest zajęte i osoba siedząca ma zapięty pas bezpieczeństwa.



Kontrolka pasa bezpieczeństwa miga przez maksymalnie 30 sekund, jeżeli pasy na tylnym siedzeniu zostaną odpięte w trakcie jazdy. Po przekroczeniu prędkości 25 km/h rozlega się również ostrzeżenie dźwiękowe.

Stan pasa bezpieczeństwa na tylnych siedzeniach (zapięty lub niezapięty) wyświetla się przez około 30 sekund. Komunikat ten można ukryć przyciskiem **[0.0/SET]** na tablicy rozdzielczej.

### Funkcja ochrona pasów bezpieczeństwa



**Rys. 6** Prawidłowo zapięty w pas kierowca nie zostanie wyrzucony do przodu w razie nagłego hamowania.

Prawidłowo zapięte pasy utrzymują pasażerów w prawidłowej pozycji. Zapobiegają również niekontrolowanemu przemieszczaniu się, które może doprowadzić do poważnych

obrażeń, i zmniejszają ryzyko wypadnięcia z samochodu w razie wypadku.

Pasażerowie zapięci w pasy bezpieczeństwa korzystają ze zdolności pasów to pochłaniania energii kinetycznej. Ponadto do pochłaniania energii kinetycznej powstającej przy zderzeniu służą również strefy kontrolowanego zgniotu w przedniej części samochodu oraz inne elementy bezpieczeństwa biernego (takie jak system poduszek powietrznych). Łącznie wszystkie te cechy zmniejszają wyzwalaną energię kinetyczną, zmniejszając tym samym ryzyko obrażeń. Dlatego też tak ważne jest zapinanie pasów bezpieczeństwa przed każdą podróżą, nawet jeśli jedziemy przystawioiwie „dwie ulice dalej”.

Należy dopilnować, by pasażerowie również zapięli pasy. Statystyki wypadków dowodzą, że prawidłowo zapięte pasy bezpieczeństwa stanowią skuteczny środek zmniejszający ryzyko poważnych obrażeń i zwiększają szanse na przeżycie w groźnym wypadku. Co więcej, prawidłowe zapięcie pasów poprawia działanie poduszek powietrznych w razie ich wyzolenia podczas wypadku. Z tego powodu w większości krajów używanie pasów bezpieczeństwa jest obowiązkowe.

Zapinanie pasów i pozostawanie w nich na czas podróży jest konieczne, nawet jeśli samochód jest wyposażony w poduszki powietrzne. Poduszki przednie, na przykład, są wyzwalane jedynie przy niektórych zderzeniach czołowych. Poduszka przednia nie za-

działa w razie niewielkiego zderzenia czołowego, lekkiego uderzenia bocznego, uderzenia z tyłu, dachowania i wypadków, w których nie przekroczono progu wyzwolenia ustawionego dla modułu poduszki.

### Ważne instrukcje bezpieczeństwa dotyczące pasów

- Należy zawsze zapinać pasy w sposób opisany w niniejszym rozdziale.
- Należy sprawdzić, czy pasy są sprawne i nieszkodzone.

#### **⚠ UWAGA**

- **Niewłaściwie zapięte lub niezapięte pasy bezpieczeństwa zwiększają ryzyko poważnych obrażeń. Pasy bezpieczeństwa zapewniają optymalną ochronę wyłącznie, gdy są używane prawidłowo.**
- **Z jednego pasa bezpieczeństwa może korzystać tylko jedna osoba (również w przypadku dzieci).**
- **Nigdy nie należy odpinać pasów w trakcie jazdy. Powstaje zagrożenie życia.**
- **Pas nie powinien przebiegać przez przedmioty twarde lub delikatne (okulary, długopisy itp.), ponieważ może to prowadzić do obrażeń.**
- **Nie można dopuszczać do uszkodzenia ani przytrzaśnięcia pasa bezpieczeństwa,**



ani do jego kontaktu z ostrymi krawędziami.

- Pasa nie wolno przekładać pod pachą, ani zapinać w innej nieprawidłowej pozycji.
- Grube, niezapięte ubrania (jak np. płaszcz lub sweter) osłabiają dopasowanie i działanie pasów bezpieczeństwa.
- Należy uważać, by do zatrzasku klamry nie dostał się papier ani inne przedmioty uniemożliwiające prawidłowe wpięcie klamry.
- Nie należy używać zapinek, obejm do pasów, ani podobnych przedmiotów w celu zmiany ułożenia taśmy pasa.
- Wystrzępione lub podarte pasy lub uszkodzone łączenia, zwijacze pasa lub elementy klamry mogą spowodować poważne obrażenia w razie wypadku. Dlatego też stan pasów bezpieczeństwa należy kontrolować w regularnych odstępach czasu.
- Pasy bezpieczeństwa użyte w czasie wypadku i rozciągnięte wymagają wymiany w specjalistycznym serwisie. Wymiana pasów może okazać się konieczna, nawet jeśli nie ma widocznych uszkodzeń. Należy również sprawdzić punkty zakotwienia pasa.
- Nie należy podejmować prób samodzielnej naprawy pasów. Nie wolno wymontować pasa ani wprowadzać w nim żadnych modyfikacji.
- Pasy muszą być utrzymywane w czystości, w przeciwnym razie zwijacze mogą działać nieprawidłowo.

### Zderzenia czołowe a prawa fizyki



**Rys. 7** Kierowca nieposiadający zapiętych pasów bezpieczeństwa zostaje wyrzucony gwałtownie do przodu.



**Rys. 8** Pasażer na tylnym siedzeniu nieposiadający zapiętych pasów bezpieczeństwa zostaje gwałtownie wyrzucony do przodu, uderzając kierowcę, który ma zapięty pas.

Działanie praw fizyki w przypadku zderzenia czołowego można łatwo wyjaśnić: z chwilą rozpoczęcia jazdy w samochodzie i w podró-

żujących nim osobach powstaje pewna ilość energii zwanej „energiją kinetyczną”.

Wartość „energiji kinetycznej” zależy od prędkości jazdy oraz masy samochodu i jego pasażerów. Im te wartości są większe, tym więcej energii musi zostać „pochłonięte” w przypadku zderzenia.

Najistotniejszym czynnikiem pozostaje jednak prędkość pojazdu. Na przykład, zwiększenie prędkości z 25 km/h do 50 km/h powoduje czterokrotny wzrost energii kinetycznej.

W naszym przykładzie pasażerowie nie mają zapiętych pasów, zatem przy uderzeniu w ścianę cała energia kinetyczna pasażerów zostanie pochłonięta przez uderzenie.

Nawet przy prędkościach od 30 km/h do 50 km/h siły działające na ciało w czasie zderzenia mogą z łatwością przekroczyć jedną tonę (1000 kg). Przy wyższych prędkościach siły te są jeszcze większe.

Pasażerowie nieprzyjęci pasami bezpieczeństwa nie są w żaden sposób „przytwierdzeni” do samochodu. W razie zderzenia czołowego przemieszczają się do przodu z taką samą prędkością, z jaką samochód poruszał się bezpośrednio przed uderzeniem. Podany przykład dotyczy nie tylko zderzeń czołowych, lecz wszystkich wypadków i zde-

»

Nawet przy małych prędkościach siły działające na ludzkie ciało są tak wielkie, że czołowiek nie ma szans zamortyzować uderzenia samymi rękami. Przy zderzeniu czołowym niezapięci pasażerowie zostają wyrzuceni do przodu i uderzają gwałtownie w koło kierownicy, deskę rozdzielczą, przednią szybę lub inne elementy znajdujące się na ich drodze »» rys. 7.

Prawidłowe zapięcie pasów jest równie ważne dla pasażerów jadących z tyłu, ponieważ bez tego w czasie wypadku mogliby zostać gwałtownie wyrzuceni do przedniej części kabiny. Pasażerowie jadący na tylnym siedzeniu nieprzyięci pasami stanowią zagrożenie nie tylko dla samych siebie, lecz również dla osób podróżujących na przednich siedzeniach »» rys. 8.

## Jak prawidłowo wyregulować pasy bezpieczeństwa

### Zapinanie i odpinanie pasa bezpieczeństwa

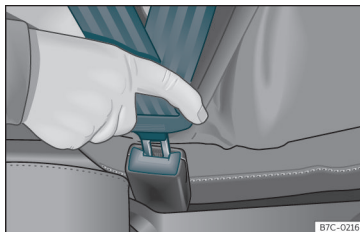

Rys. 9 Wsunąć klamrę pasa bezpieczeństwa do zatrzasku.

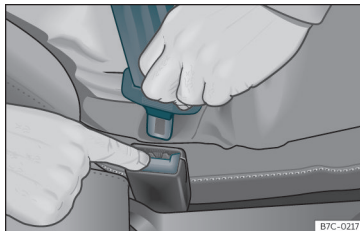

Rys. 10 Zwolnić zatrzask pasa bezpieczeństwa.

Prawidłowo zapięte pasy bezpieczeństwa utrzymują jadących pojazdem w pozycji, która najskuteczniej chroni ich w razie wypadku lub nagłego hamowania »» Δ.

### Zapinanie pasa bezpieczeństwa

Pas należy zapinać przed każdą podróżą.

- Należy ustawić przednie siedzenie i zagłówek w prawidłowym położeniu »» strona 13.
- Oparcie tylnego siedzenia należy ustawić w pozycji pionowej »» Δ.
- Pociągnąć za klamrę i przeprowadzić równo taśmę pasa przez klatkę piersiową i biodra. **Nie** należy skręcać pasa bezpieczeństwa »» Δ.
- Wpiąć klamrę w zatrzask należący do danego siedzenia »» rys. 9.
- Pociągnięciem za pas sprawdzić pewność zapięcia w klamrze.

### Odpinanie pasa bezpieczeństwa

Pas można odpiąć dopiero po zatrzymaniu pojazdu »» Δ.

- Nacisnąć czerwony przycisk na zatrzasku »» rys. 10. Powoduje to zwolnienie klamry z zatrzasku.
- Odprowadzić pas ręką do pełnego zwinięcia, by nie uszkodzić jego brzegów.

### ⚠ UWAGA

- Pas nie zapewnia pełnej ochrony, jeżeli oparcie nie jest ustawione pionowo, a sam pas nie jest prawidłowo założony z uwzględnieniem wzrostu pasażera.
- Odpinanie pasów podczas jazdy może, w razie wypadku lub nagłego hamowania, spowodować poważne obrażenia, a nawet stanowić zagrożenie życia.
- Luźny pas bezpieczeństwa lub pas przesunięty z twardych na miękkie części ciała (np. na brzuch) może spowodować poważne obrażenia.

### Prawidłowe ułożenie pasa bezpieczeństwa

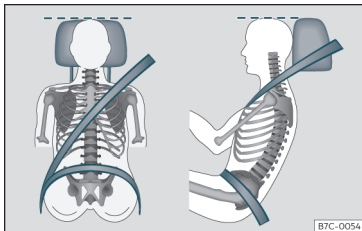

Rys. 11 Prawidłowe ułożenie pasa bezpieczeństwa i zagłówka, widok z przodu i z boku.

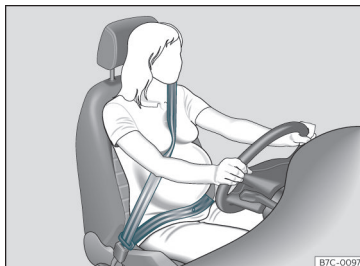

Rys. 12 Prawidłowe ułożenie pasa bezpieczeństwa u kobiet w ciąży.

Pasy bezpieczeństwa zachowują swoje właściwości ochronne, w razie wypadku zmniejszając ryzyko odniesienia ciężkich lub nawet śmiertelnych obrażeń tylko, jeśli są prawidłowo ułożone. Ponadto prawidłowo ułożona taśma pasa utrzyma pasażerów w optymalnej pozycji, w której działanie ochronne poduszek powietrznych będzie najskuteczniejsze. W tym celu należy mieć zawsze zapięty pas, z właściwie poprowadzoną taśmą.

Nieprawidłowo zapięte pasy mogą spowodować ciężkie obrażenia, a nawet stanowić zagrożenie życia»» strona 13, Prawidłowa pozycja siedząca kierowcy i pasażerów.

- Piersiowa część pasa musi przebiegać przez środek barku, nie przez szyję, ramię ani pod plecami.

- Biodrowa część pasa powinna przebiegać w poprzek miednicy, a nie brzucha.
- Pas musi przebiegać płasko i leżeć wygodnie. W razie luzu w dopasowaniu pasa należy go dociągnąć, aby ściśle przylegał do ciała.

U kobiet w ciąży taśma równo przez klatkę piersiową i możliwie najniżej przez miednicę, nie przez brzuch; będąc w ciąży, należy zawsze prawidłowo zapinać pas»» rys. 12.

### Dostosowanie ułożenia taśmy pasa do rozmiarów pasażera

Położenie pasa bezpieczeństwa można dopasować, regulując wysokość przednich siedzeń.

### ⚠ UWAGA

Niewłaściwie założona taśma pasa bezpieczeństwa może, w razie wypadku, spowodować ciężkie obrażenia lub nawet stanowić zagrożenie życia.

- Piersiowa część pasa musi przebiegać przez środek barku, nie przez szyję lub ramię.
- Pas musi przebiegać płasko i leżeć wygodnie na klatce piersiowej.
- Biodrowa część pasa powinna przebiegać w poprzek miednicy, a nie brzucha. Pas musi przebiegać płasko i leżeć wygodnie w poprzek miednicy.

»

- Kobiety w ciąży powinny mieć odcinek biodrowy pasa umieszczony możliwie najniżej, płasko „wokół” brzucha»» rys. 12.
- Nie należy skręcać zapiętego pasa bezpieczeństwa.
- Po prawidłowym ułożeniu pasa bezpieczeństwa nie należy go odciągać ręką od ciała.
- Nie należy prowadzić pasa przez twarde lub kruche przedmioty, takie jak, np. okulary, długopisy lub klucze.
- Nie należy używać zapinek, obejm do pasów, ani podobnych przedmiotów w celu zmiany ułożenia taśmy pasa.

### Informacja

Jeśli budowa fizyczna pasażera nie pozwala na prawidłowe ułożenie pasa, należy skontaktować się z serwisem, aby zapewnić optymalną ochronę przy pomocy zarówno pasów bezpieczeństwa, jak i poduszek powietrznych. CUPRA zaleca wizytę w centrum serwisowym.

## Napinacze pasów bezpieczeństwa

### Jak działają napinacze pasów bezpieczeństwa

Pasy bezpieczeństwa foteli przednich i bocznych siedzeń tylnych są wyposażone w napinacze.

Napinacze są uruchamiane przez czujniki, ale tylko w wypadku mocnego zderzenia czołowego, bocznego lub uderzenia w tył, a także w razie przewrócenia się pojazdu w wersjach hybrydowych plug-in.

Powoduje to zwinięcie i napięcie pasów, ograniczając w ten sposób przemieszczanie się pasażerów do przodu.

Napinacz wstępny pasa bezpieczeństwa działa w połączeniu z systemem poduszek powietrznych. Napinacze pasów uaktywniają się w połączeniu z niektórymi poduszkami powietrznymi, w zależności od rodzaju kolizji.

### Informacja

- Podczas uruchomienia napinaczy pasów pojawia się obłok pyłu. Jest to zjawisko normalne i nie oznacza, że w samochodzie wybuchł pożar.
- W razie złomowania samochodu lub składników tego systemu należy przestrze-

gać odnośnych przepisów bezpieczeństwa. Przepisy te są dobrze znane warsztatom, mogą się również z nimi zapoznać właściciele samochodów.

### Serwisowanie i utylizacja napinaczy pasów

Napinacze pasów bezpieczeństwa są elementem pasów zainstalowanym w siedzeniach pojazdu. Wykonywanie we własnym zakresie prac przy napinaczach pasów, usuwanie lub montowanie części systemu przy okazji innych napraw może doprowadzić do uszkodzenia pasów bezpieczeństwa. W rezultacie, w razie wypadku, napinacz pasa może nie zadziałać lub zadziała nieprawidłowo.

Aby skuteczność napinacza pasa bezpieczeństwa nie została zmniejszona, a zdemontowane części nie spowodowały żadnych obrażeń lub zanieczyszczenia środowiska, konieczne jest przestrzeganie przepisów, z którymi zaznajomione są wyspecjalizowane warsztaty.

### UWAGA

- Niewłaściwe użytkowanie lub wykonywanie napraw przez osoby nie będące wykwalifikowanymi mechanikami zwiększa ryzyko poważnych obrażeń, a nawet zagrożenia życia. Napinacz pasa może nie zadziałać

w ogóle lub zadziałać w niewłaściwych okolicznościach.

- Napinacze pasów, pasy bezpieczeństwa ani związce nie podlegają naprawom.
- Wszelkie prace związane z napinaczami pasów i pasami bezpieczeństwa, obejmujące również wymontowanie i ponowne zamontowanie części układu w związku z innymi naprawami, mogą być wykonywane jedynie w specjalistycznym serwisie.
- Napinacze pasów bezpieczeństwa spełniają swoje zadanie ochronne tylko jednoznacznie w razie wypadku i po takim zadziałaniu podlegają wymianie.

### Informacja dotycząca środowiska

Moduły poduszek powietrznych i napinacze pasów mogą zawierać nadchlorany. Należy zatem przestrzegać przepisów dotyczących tego rodzaju odpadów.

## System PreCrash\*

### Jak to działa

System PreCrash to układ wspomagający kierowcę, który uruchamia szereg środków mających na celu ochronę pasażerów w sytuacji zagrożenia. Nie może jednak zapobiec zderzeniu.

Działa prawidłowo jedynie wtedy, gdy nie wybrano specjalnego trybu jazdy i nie występują anomalie dotyczące działania.

### Podstawowe cechy

W zależności od przepisów prawa obowiązujących w danym kraju oraz od wyposażenia pojazdu w sytuacjach krytycznych (np. w niektórych przypadkach gwałtownego hamowania lub utraty kontroli nad pojazdem przez kierowcę) mogą zostać uruchomione następujące funkcje, osobno lub łącznie, gdy pojazd porusza się z prędkością większą niż około 30 km/h.

- Odwracalne napinanie zapiętych pasów bezpieczeństwa na siedzeniach przednich.
- Obsługa świateł awaryjnych.
- Automatyczne zamykanie okien oraz dachu (zależnie od wyposażenia) do położenia bliskiego zamknięciu.
- Aktywacja napinaczy pasa bezpieczeństwa w przypadku przewrócenia (zależnie od wyposażenia).

W zależności od tego, jak krytyczna jest sytuacja podczas jazdy, jest napinany albo jeden pas albo oba jednocześnie.

### Dodatkowo względem systemu Front Assist

W samochodach z systemem Front Assist >>> strona 238, w granicach działania syste-

mu, informacje są wykorzystywane do oceny ryzyka zderzenia z poprzedzającym pojazdem. Jeżeli istnieje duże ryzyko zderzenia tylnego lub uruchomi się system Front Assist, mogą także włączyć się funkcje systemu PreCrash.

### Dodatkowo względem systemu Emergency Assist

W pojazdach z systemem Emergency Assist są oceniane informacje o stanie kierowcy, w ramach ograniczeń tego systemu. W przypadku wykrycia braku aktywności kierowcy mogą zostać włączone następujące systemy PreCrash:

- Odwracalne napinanie pasów bezpieczeństwa siedzenia kierowcy.
- Automatyczne zamykanie okien oraz dachu (zależnie od wyposażenia) do położenia bliskiego zamknięciu.

### Włączanie systemu PreCrash

System PreCrash może zostać częściowo wyłączony poprzez wyłączenie systemu kontroli trakcji i / lub stabilizacji toru jazdy (zależnie od wyposażenia). Gdy te urządzenia kontrolujące bezpieczeństwo pojazdu są włączone (domyślnie, przy każdym włączeniu zapłonu), system jest w pełni aktywny. »

### Ustawienia wyboru profilu jazdy

W pojazdach z wyborem profilu jazdy system PreCrash dostosowuje się do specjalnej konfiguracji pojazdu o odpowiednim profilu »» strona 225.

### Ograniczone działanie

System PreCrash jest niedostępny lub jego dostępność jest ograniczona w następujących sytuacjach:

- Gdy systemy TCS i / lub ESC są odłączone.
- Podczas jazdy do tyłu.
- Gdy układ sterujący poduszkami powietrznymi nie działa prawidłowo.
- W przypadku usterki systemu ESC lub Front Assist.

### Problemy i rozwiązania

Jeżeli system PreCrash nie działa poprawnie, na desce rozdzielczej pojawi się niegasnący komunikat **System niedostępny** lub **Ograniczone działanie systemu**. Należy udać się do specjalistycznego serwisu CUPRA lub autoryzowanego serwisu SEAT-a i zlecić sprawdzenie systemu.

#### UWAGA

System PreCrash nie może działać wbrew prawom fizyki, ponadto ma też własne ograniczenia systemowe. Korzystanie z systemu nie usprawiedliwia podejmowania ryzy-

ka zagrażającego bezpieczeństwu. System nie zastąpi uwagi kierowcy i nie może zapobiec zderzeniu.

- Należy zawsze dostosować prędkość i odstęp od poprzedzającego pojazdu do widoczności i warunków drogowych, atmosferycznych oraz ruchu.
- System nie zawsze rozpoznaje wszystkie obiekty.
- Może nie reagować na ludzi, zwierzęta lub przedmioty poruszające się w poprzek lub trudne do wykrycia.
- Przedmioty metaliczne (np. ogrodzenia), inne elementy infrastruktury drogowej lub niekorzystne warunki pogodowe mogą pogorszyć działanie systemu i jego zdolność do wykrywania ryzyka zderzenia.
- Pod żadnym pozorem nie należy ignorować lampek ostrzegawczych ani komunikatów pojawiających się na desce rozdzielczej.

#### UWAGA

Odwrocenie uwagi kierowcy od sytuacji na drodze może prowadzić do wypadków i obrażeń ciała.

- Nie wolno zmieniać ustawień systemu Infotainment w czasie jazdy.

## System poduszek powietrznych

### Krótkie wprowadzenie

#### Dlaczego ważne jest zapinanie pasów bezpieczeństwa i zachowanie prawidłowej pozycji siedzącej?

Aby poduszki powietrzne mogły jak najlepiej chronić podróżnych, należy zawsze mieć prawidłowo zapięty pas bezpieczeństwa i znajdować się w prawidłowej pozycji siedzącej.

System poduszek powietrznych nie zastępuje pasów bezpieczeństwa – stanowi on integralną część całościowego systemu biernego bezpieczeństwa pojazdu. Należy pamiętać, że system poduszek powietrznych działa skutecznie wyłącznie, jeżeli osoby podróżujące pojazdem mają prawidłowo zapięte pasy bezpieczeństwa oraz właściwie ustawione zagłówki. Dlatego istotne jest, by przez cały czas mieć prawidłowo zapięte pasy bezpieczeństwa, nie tylko ze względu na wymóg prawny istniejący w wielu krajach, ale również ze względu na własne bezpieczeństwo »» strona 17, Wszystkie o pasach bezpieczeństwa.

Poduszka powietrzna napełnia się w ułamku sekundy, więc jeśli nie zajmuje się

prawidłowej pozycji, przy wyzwalaniu można doznać obrażeń zagrażających życiu. Dlatego niezwykle istotne jest, by wszystkie osoby jadące pojazdem siedziały w prawidłowej pozycji.

Gwałtowne hamowanie przed wypadkiem może spowodować wyrzucenie pasażera z niezapiętym pasem bezpieczeństwa do przodu w obszar działania poduszki powietrznej. W takim przypadku napełniająca się poduszka powietrzna stwarza poważne zagrożenie dla zdrowia lub życia. Dotyczy to również dzieci.

Należy zawsze zachowywać jak największą odległość od przedniej poduszki powietrznej. Dzięki temu przednie poduszki powietrzne mogą się całkowicie napełnić po aktywacji, zapewniając maksymalną ochronę.

Najważniejszymi czynnikami powodującymi aktywację poduszki powietrznej są: rodzaj wypadku, kąt uderzenia oraz prędkość pojazdu.

Wyzwolenie poduszek powietrznych zależy głównie od opóźnienia pojazdu w wyniku zderzenia, wykrywanego przez moduł sterujący. Jeżeli opóźnienie w momencie zderzenia nie przekroczy określonych wartości progowych, nie nastąpi wyzwolenie poduszek czołowych, bocznych lub chroniących głowę. Należy pamiętać, że widoczne uszkodzenia pojazdu uczestniczącego w wypadku,

niezależnie od tego jak poważnie mogą one wyglądać, nie są decydującym czynnikiem aktywacji poduszek powietrznych.

### UWAGA

- Niewłaściwie zapięty pas bezpieczeństwa lub nieprawidłowa pozycja siedząca mogą stanowić zagrożenie dla zdrowia lub życia.
- Wszystkie osoby podróżujące samochodem, w tym dzieci, które nie mają prawidłowo zapiętych pasów bezpieczeństwa, są narażeni na poważne, a nawet zagrażające życiu obrażenia w razie wyzwolenia poduszek powietrznych. Dzieci do lat 12 powinny zawsze podróżować na tylnym siedzeniu. Nie wolno przewozić dzieci bez odpowiedniego fotelika lub w foteliku niewłaściwym do wieku, wzrostu lub wagi dziecka.
- Aby zmniejszyć ryzyko obrażeń spowodowanych poduszką powietrzną, należy zawsze mieć prawidłowo zapięty pas bezpieczeństwa»» strona 17.

### Opis systemu poduszek powietrznych

Poduszki powietrzne zapewniają dodatkową ochronę kierowcy i pasażerów w połączeniu z działaniem pasów bezpieczeństwa.

**W skład systemu poduszek powietrznych wchodzi następujące elementy (w zależności od wyposażenia pojazdu):**

- Elektroniczny moduł sterujący
- Czołowe poduszki powietrzne kierowcy i pasażera
- Poduszka chroniąca kolana kierowcy
- Boczne poduszki powietrzne
- Środkowa poduszka powietrzna kierowcy
- Poduszka powietrzna chroniąca głowę
- Lampka kontrolna poduszki powietrznej  na tablicy rozdzielczej»» strona 27
- Przełącznik kluczykowy czołowej poduszki powietrznej pasażera
- Lampka sygnalizacyjna stanu działania czołowej poduszki powietrznej pasażera

System poduszek powietrznych jest monitorowany elektronicznie. Lampka sygnalizacyjna poduszki powietrznej zapala się na kilka sekund przy każdym włączeniu zapłonu (autodiagnostyka).

**W systemie występuje błąd, jeśli lampka kontrolna :**

- nie zapala się przy włączonym zapłonie »» strona 27;
- gaśnie po 4 sekundach od włączenia zapłonu;
- gaśnie, a następnie zapala się ponownie po włączeniu zapłonu,

- zapala się lub miga w czasie jazdy.

**System poduszek powietrznych nie zostanie wyzwolony w następujących przypadkach:**

- Zapłon jest wyłączony
- Nastąpi zderzenie czołowe o niewielkiej sile
- Nastąpi zderzenie boczne o niewielkiej sile
- Nastąpi uderzenie w tył

### UWAGA

- Pasy bezpieczeństwa i poduszki powietrzne mogą zapewnić maksymalną ochronę pod warunkiem, że użytkownicy siedzą w prawidłowej pozycji»» strona 13.
- W przypadku stwierdzenia usterki układu poduszek powietrznych należy niezwłocznie oddać samochód do sprawdzenia przez Serwis Techniczny. W przeciwnym razie przy zderzeniu system może nie wyzwolić poduszek lub zrobić to niewłaściwie.

### Wyzwolenie poduszki powietrznej

Wyzwolenie poduszek powietrznych następuje niezwykle szybko, w tysięcznych sekundach, umożliwiając dodatkową ochronę pasażerów w razie wypadku. Wyzwoleniu poduszki może towarzyszyć obtok drobnego pyłu.

Jest to zjawisko normalne i nie oznacza, że w samochodzie wybuchł pożar.

System poduszek powietrznych jest gotowy do działania tylko przy włączonym zapłonie.

W szczególnych okolicznościach w wypadku jednocześnie może zostać wyzwolonych kilka poduszek powietrznych.

Poduszki powietrzne **nie aktywują się** w przypadku niewielkich zderzeń czołowych i bocznych oraz kolizji tylnych. Poduszki są aktywowane w momencie przewrócenia wyłącznie w przypadku pojazdów z napędem hybrydowym plug-in.

### Czynniki powodujące wyzwolenie poduszek

Nie można uogólnić warunków, które doprowadzą do wyzwolenia systemu poduszek powietrznych w każdej sytuacji. Ważną rolę odgrywa kilka czynników, takich jak właściwości obiektu, z którym nastąpiło zderzenie (twardy/miękki), kąt uderzenia, prędkość itp.

Zasadnicze znaczenie dla wyzwolenia poduszki powietrznej ma trajektoria opóźnienia.

Moduł sterujący analizuje trajektorię kolizji i uruchamia odpowiedni układ bezpieczeństwa biernego.

Jeśli opóźnienie pojazdu jest mniejsze niż określona wartość odniesienia zapisana w sterowniku, poduszki nie zostaną wyzwolo-

ne, chociaż samochód może zostać poważnie uszkodzony w czasie wypadku.

**Następujące poduszki powietrzne są wyzwalane w poważnych zderzeniach czołowych:**

- Poduszka powietrzna kierowcy
- Czołowa poduszka powietrzna pasażera
- Poduszka chroniąca kolana kierowcy\*
- Poduszki powietrzne chroniące głowę (zależnie od siły uderzenia)

**W przypadku poważnych kolizji bocznych mogą zostać aktywowane niektóre (lub wszystkie) z poniższych poduszek powietrznych (zależnie od siły uderzenia):**

- Kurtyna powietrzna (chroniąca głowę) po stronie zderzenia
- Przednia poduszka powietrzna po stronie zderzenia
- Tylna poduszka powietrzna po stronie zderzenia\*
- Środkowa poduszka powietrzna\*

**W następstwie wypadku powodującego wyzwolenie poduszki powietrznej:**

- włącza się oświetlenie wnętrza (jeśli włącznik światła wnętrza jest w pozycji oświetlenia dodatkowego),
- włączają się światła awaryjne,



- wszystkie drzwi zostają odryglowane,
- odcięte zostaje podawanie paliwa do silnika,
- w pojazdach hybrydowych zostaje wyłączony układ wysokiego napięcia,
- wybierany jest numer alarmowy\*.

## Działanie poduszek powietrznych

### Lampki kontrolne systemu poduszek powietrznych



#### Zapala się na desce rozdzielczej

Awaria układu poduszek powietrznych i napinaczy pasów.

Niezwłocznie zleć kontrolę systemu w serwisie.

OFF



#### Zapala się na konsoli w podsu- fitce

Czołowa poduszka powietrzna pasażera wyłączona. Sprawdź, czy poduszka powietrzna powinna pozostać wyłączona



ON







#### Zapala się na konsoli w podsu- fitce

Czołowa poduszka powietrzna pasażera włączona. Lampka kontrolna gaśnie automatycznie po 60 sekundach od włączenia zapłonu

W momencie włączenia zapłonu na kilka sekund zapala się kilkanaście lampek ostrzegawczych i kontrolnych, sygnalizując przeprowadzenie testu funkcji. Lampki kontrolne gasną po kilku sekundach.

Jeżeli lampka kontrolna systemu poduszek i napinaczy pasów  pozostaje włączona lub miga, oznacza to awarię tego systemu >>> . Niezwłocznie zleć kontrolę systemu w serwisie.

Jeśli wyłączono czołową poduszkę powietrzną pasażera, lampka kontrolna **PASSENGER AIR BAG OFF** , pozostaje zapalona na tablicy rozdzielczej, aby przypominać kierowcy, że poduszka została wyłączona. Jeżeli czołowa poduszka powietrzna pasażera została wyłączona, a lampka **ta nie pali się** lub zapala się razem z lampką kontrolną  na tablicy rozdzielczej, oznacza to błąd w systemie poduszek powietrznych >>> . Miganie lampki sygnalizacyjnej oznacza błąd w systemie poduszek powietrznych >>> . Niezwłocznie zleć kontrolę systemu w serwisie.

### UWAGA

W razie wystąpienia błędu w systemie poduszek powietrznych i napinaczy pasów elementy te mogą nie zostać wyzwolone lub też mogą wyzwolić się nieprawidłowo lub w nieoczekiwanym momencie.

- **Może to powodować ryzyko odniesienia ciężkich obrażeń i zagrożenia życia. Nie-**

zwłocznie zleć kontrolę systemu w serwisie.

- **Nie należy montować fotelika dla dzieci na przednim siedzeniu pasażera ani wyjmować zamontowanego fotelika! Może dojść do wyzwolenia przedniej poduszki powietrznej pasażera podczas wypadku, pomimo występowania błęd.**

### OSTROŻNIE

Należy zawsze zwracać uwagę na świecące się lampki kontrolne oraz odpowiadające im opisy i komunikaty, aby uniknąć uszkodzenia pojazdu lub sytuacji zagrożenia zdrowia podróżujących.

### Czołowe poduszki powietrzne

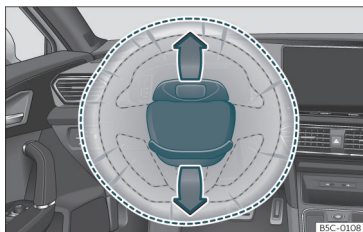

Rys. 13 Poduszka powietrzna kierowcy umieszczona w kierownicy.

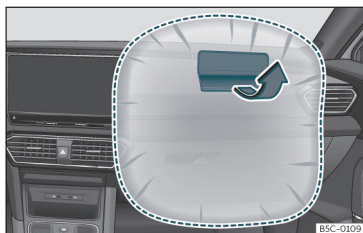

Rys. 14 Czołowa poduszka powietrzna pasażera umieszczona w desce rozdzielczej.

Czołowa poduszka powietrzna kierowcy znajduje się w kierownicy, a poduszka pasażera z przodu umieszczona jest w tablicy rozdzielczej. Poduszki powietrzne są oznaczone napisem „AIRBAG”.

W momencie wyzwolenia czołowych poduszek powietrznych kierowcy i pasażera ich pokrywy pozostają przytwierdzone, odpowiednio, do kierownicy i deski rozdzielczej >>> rys. 13 >>> rys. 14.

W połączeniu z pasami bezpieczeństwa system przednich poduszek powietrznych dodatkowo chroni głowę i klatkę piersiową jadących z przodu w razie silnego zderzenia czołowego >>> ⚠.

Poduszka powietrzna została specjalnie zaprojektowana tak, by w momencie nacisku wypełniający ją gaz uchodził w sposób kontrolowany. W ten sposób poduszka chroni głowę i klatkę piersiową pasażera. Po zderzeniu z poduszki uchodzi gaz, przywracając w ten sposób widoczność.

#### ⚠ UWAGA

- Strefa wyzwolenia poduszek pomiędzy siedzącymi z przodu a samymi poduszkami nie może być w żadnym wypadku zajęta przez innego pasażera, zwierzęta ani przedmioty.
- Poduszki powietrzne zapewniają ochronę tylko podczas jednego wypadku – po aktywacji należy je wymienić.
- Nie wolno mocować żadnych przedmiotów, takich jak uchwyty na kubki lub na telefon, do pokryw modułów poduszek powietrznych.

### Włączanie i wyłączanie poduszki powietrznej pasażera z przodu\*

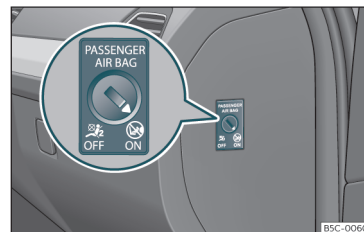

Rys. 15 Przełącznik czołowej poduszki powietrznej pasażera.



Rys. 16 Na konsoli w podsufitce: lampka kontrolna wyłączenia przedniej poduszki powietrznej pasażera.

Czołową poduszkę powietrzną pasażera należy wyłączać tylko w sytuacji, gdy na przednim siedzeniu pasażera ma zostać zamontowany fotelik dziecięcy skierowany tyłem do kierunku jazdy.



CUPRA zaleca montowanie fotelika z tyłu, aby nie trzeba było wyłączać czołowej poduszki powietrznej pasażera.

Jeżeli czołowa poduszka powietrzna pasażera została **wyłączona**, oznacza to wyłączenie nie jedynie czołowej poduszki powietrznej pasażera z przodu. Wszystkie inne poduszki powietrzne w pojeździe pozostają aktywne.

### Włączanie i wyłączanie czołowej poduszki powietrznej pasażera

- Wyłączyć zapłon.
- Otworzyć drzwi przednie po stronie pasażera.
- Wsunąć kluczyk w szczelinę wyłącznika w celu wyłączenia czołowej poduszki powietrznej pasażera» **rys. 15**. Około 3/4 kluczyka należy wsunąć do oporu.
- Następnie ostrożnie przekręcić kluczyk do położenia **OFF** (wyłączanie) lub **ON** (włączanie). W razie oporu przy przekręcaniu należy sprawdzić, czy kluczyk został wsunięty do końca.
- Zamknąć prawe przednie drzwi.
- Przy wyłączeniu poduszki powietrznej włączyć zapłon i sprawdzić, czy pali się lampka

kontrolna **OFF** ; z napisem **PASSENGER AIR BAG** na konsoli w podsufitce» **rys. 16**.

- Przy ponownym włączeniu poduszki sprawdzić, czy po włączeniu zapłonu nie zapala się lampka kontrolna **OFF** ; i czy lampka kontrolna **ON**  świeci się przez około 60 sekund, a następnie gaśnie.

### UWAGA

- Za wyłączenie lub włączenie poduszki powietrznej odpowiada kierowca pojazdu.
- Przed wyłączeniem czołowej poduszki pasażera należy zawsze wyłączyć zapłon! Nieprzestrzeganie tego zalecenia może skutkować poważnym uszkodzeniem systemu dezaktywacji poduszki.
- Pod żadnym pozorem nie zostawiać kluczyka w wyłączniku poduszki powietrznej, bowiem może ulec on uszkodzeniu lub włączyć albo wyłączyć poduszkę powietrzną w czasie jazdy.
- Jeżeli z jakiegoś powodu wyłączono poduszkę powietrzną, należy ją z powrotem włączyć, kiedy tylko będzie to możliwe, aby mogła spełniać swoją funkcję ochronną.

### Kolanowa poduszka powietrzna\*



**Rys. 17** Po stronie kierowcy: umieszczenie kolanowej poduszki powietrznej

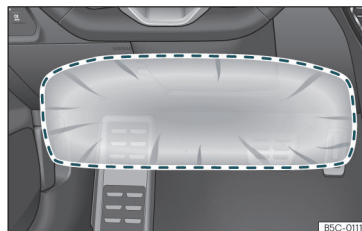

**Rys. 18** Po stronie kierowcy: promień działania poduszki chroniącej kolana.

Kolanowa poduszka powietrzna znajduje się po stronie kierowcy, pod deską rozdzielczą » **rys. 17**. Poduszki powietrzne są oznaczone napisem „AIRBAG”.

»

Obszar zaznaczony kolorem czerwonym (strefa wyzwalania poduszki)»» rys. 18 oznacza przestrzeń zajmowaną przez kolanową poduszkę powietrzną w razie jej wyzolenia. W tej strefie nie należy umieszczać ani montować żadnych przedmiotów.

### ⚠ UWAGA

- Kolanowa poduszka powietrzna wyzwała się na wysokości kolan kierowcy. Przestrzeń, w której wyzwała się kolanowa poduszka powietrzna powinna być zawsze wolna.
- Do pokrywy poduszki powietrznej nie należy mocować żadnych przedmiotów; to samo dotyczy przestrzeni, w której wyzwała się poduszka kolanowa.
- Ustawić siedzenie kierowcy w taki sposób, by odległość pomiędzy kolanami kierowcy a poduszką wynosiła przynajmniej 10 cm. Jeżeli budowa ciała kierowcy uniemożliwia takie ustawienie, należy się skontaktować z serwisem.

### Śródkowa poduszka powietrzna\*

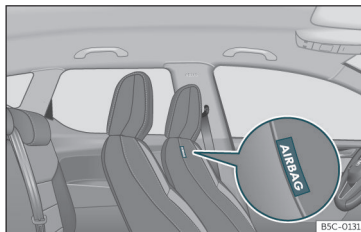

Rys. 19 W wewnętrznym obiciu oparcia siedzenia kierowcy: śródkowa poduszka powietrzna.

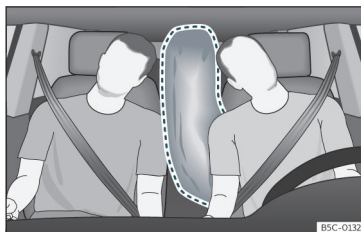

Rys. 20 Całkowicie napęczniona śródkowa poduszka powietrzna (strefa zadziałania).

Śródkowa poduszka powietrzna chroni osoby podróżujące na przednich siedzeniach i znajduje się w wewnętrznym obiciu oparcia siedzenia kierowcy.

Lokalizacja środkowej poduszki powietrznej jest wskazana napisem „AIRBAG”»» rys. 19.

Po wystrzeleniu środkowa poduszka powietrzna wypełnia strefę oznaczoną na czerwono (strefa zadziałania)»» rys. 20. Z tego powodu nigdy nie należy umieszczać ani mocować w tej strefie żadnych przedmiotów »» ⚠.

Śródkowa poduszka powietrzna uruchamia się w przypadku zderzenia bocznego lub przewrócenia się\* pojazdu, zmniejszając ryzyko odniesienia obrażeń przez osoby znajdujące się w pojeździe.

### ⚠ UWAGA

Po uruchomieniu poduszka powietrzna wypełnia się z dużą szybkością w ciągu milisekund.

- Strefa zadziałania środkowej poduszki powietrznej musi być zawsze wolna od przedmiotów.
- Nigdy nie należy mocować przedmiotów do osłony środkowej poduszki powietrznej ani w strefie jej zadziałania.
- Dopilnować, aby w strefie zadziałania poduszki powietrznej oraz między pasażerami przednich siedzeń nigdy nie znajdowały się żadne osoby, zwierzęta ani przedmioty. Dopilnować, aby tej zasady przestrzegali wszyscy pasażerowie pojazdu, również dzieci.

- Nie używać tapicerki ani pokrowców, które nie zostały wyraźnie zatwierdzone do stosowania w danym pojeździe. W przeciwnym razie boczna poduszka powietrzna nie będzie mogła się napełnić po ewentualnym uruchomieniu.

### ⚠ UWAGA

Nieprawidłowa obsługa siedzeń kierowcy i pasażera z przodu może uniemożliwić prawidłowe zadziaływanie środkowej poduszki powietrznej i spowodować poważne obrażenia.

- Nigdy nie wyjmować przednich siedzeń z pojazdu ani nie modyfikować ich elementów.
- Jeśli boczna część oparcia zostanie poddana działaniu dużej siły, środkowa poduszka powietrzna może nie zadziaływać prawidłowo, może nie zadziaływać wcale albo może zadziaływać niespodziewanie.
- Należy niezwłocznie zlecić specjalistę naprawę wszelkich uszkodzeń oryginalnej tapicerki siedzeń oraz szwów w obszarze środkowej poduszki powietrznej.

### Boczne poduszki powietrzne\*



Rys. 21 Boczna poduszka powietrzna w siedzeniu kierowcy.



Rys. 22 Umieszczenie całkowicie napełnionych poduszek powietrznych z lewej strony pojazdu

W zależności od konfiguracji pojazdu boczne poduszki powietrzne umieszczone są w oparciach siedzeń przednich i w bocznej części tylnych siedzeń» rys. 21, » rys. 22.

Jej lokalizacja jest oznaczona napisem „AIRBAG“ w górnej części oparcia siedzeń lub w dolnych obiciach z napisem AIRBAG.

W połączeniu z pasami bezpieczeństwa system bocznych poduszek powietrznych dodatkowo chroni górne części ciała jadących z przodu w razie silnego zderzenia bocznego »» ⚠.

Przy uderzeniu bocznym boczne poduszki zmniejszają ryzyko obrażeń pasażerów, chroniąc części ciała zwrócone w stronę uderzenia. Oprócz zwykłej funkcji ochronnej, pasy bezpieczeństwa utrzymują również pasażerów na siedzeniach w przypadku zderzenia bocznego, dzięki czemu boczne poduszki powietrzne zapewniają pasażerom maksymalną ochronę.

### ⚠ UWAGA

- Niezapięty pas bezpieczeństwa, pochYLENIE DO PRZODU LUB NIEWŁAŚCIWA POZYCJA SIĘDZĄCA PODCZAS JAZDY ZNACZĄCO ZWIĘKSZAJĄ RYZYKO ODNIESIENIA OBRZEŃ W PRZYPADKU ZADZIAŁANIA BOCZNYCH PODUSZEK POWIETRZNYCH PODCZAS WYPADKU.
- Aby boczne poduszki powietrzne mogły zapewnić jak najlepszą ochronę, należy podczas jazdy zawsze mieć prawidłowo zapięty pas bezpieczeństwa i siedzieć w prawidłowej pozycji.
- Przy kolizji bocznej boczne poduszki powietrzne nie zadziałyają, jeśli czujniki nie zmierzają prawidłowo wzrostu ciśnienia od

wewnątrz drzwi spowodowanego wytłoczeniem powietrza z części posiadającej otwory w panelu drzwiowym.

- Nie należy prowadzić pojazdu ze zdemontowanymi lub nieprawidłowo zamocowanymi panelami wewnętrznymi drzwi.
- Nie należy prowadzić pojazdu z usuniętymi głośnikami w panelach drzwiowych, o ile otwory po głośnikach nie zostały odpowiednio zaślepione.
- Jeżeli w panelach wewnętrznych drzwi są zamontowane głośniki lub inne elementy, zawsze należy sprawdzać czy otwory zostały zaślepione lub zakryte.
- Pasażerowie zajmujący boczne siedzenia nie powinni trzymać żadnych przedmiotów ani zwierząt domowych w przestrzeni pomiędzy nimi a poduszka powietrzna, nie wolno też pozwalać na to dzieciom ani innym pasażerom. Ważne jest również, by nie mocować żadnych akcesoriów (takich jak uchwyty na kubki) do drzwi. Osłabiłyby to ochronne działanie bocznych poduszek powietrznych.
- Na wieszakach stanowiących wyposażenie samochodu należy wieszać wyłącznie lekkie ubrania. W kieszeniach nie należy zostawiać ciężkich ani ostrych przedmiotów.
- Nie wolno mocno uderzać ani kopać oparcia, ponieważ może to spowodować uszkodzenie systemu. W takim przypadku boczna poduszka powietrzna może nie zadziałać.

- Pod żadnym pozorem nie wolno zakładać pokrowców na siedzenia wyposażone w boczne poduszki powietrzne, chyba że pokrowce są dopuszczone do stosowania w danym samochodzie. Ponieważ poduszka powietrzna rozwija się z bocznej części oparcia, założenie tradycyjnego pokrowca na siedzenie mogłoby zakłócić napełnienie poduszki, znacząco osłabiając skuteczność jej działania.
- Wszelkie uszkodzenia oryginalnej tapicerki siedzeń lub szwów wokół bocznych poduszek powietrznych należy niezwłocznie naprawiać w serwisie.
- Poduszki powietrzne zapewniają ochronę tylko podczas jednego wypadku – po aktywacji należy je wymienić.
- Wszelkie prace przy systemie bocznych poduszek powietrznych lub usuwanie bądź instalowanie elementów tego systemu przy okazji innych napraw (np. demontażu przedniego siedzenia) powinny być wykonywane w serwisie. W przeciwnym razie układ poduszek powietrznych może działać nieprawidłowo.

### Poduszki powietrzne chroniące głowę\*

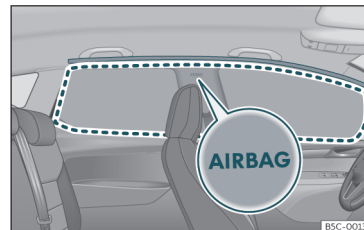

**Rys. 23** Umiejscowienie poduszek powietrznych chroniących głowę.

Poduszki powietrzne chroniące głowę są umiejscowione w kabinie po obu stronach nad drzwiami» **rys. 23** i są oznaczone napisem „AIRBAG”.

W połączeniu z pasami bezpieczeństwa system bocznych kurtynowych poduszek powietrznych Side Curtain Protection® dodatkowo chroni górne części ciała osób jadących z przodu w razie silnego zderzenia boczego oraz dachowania\* » **Δ**.

Obszar zaznaczony kolorem czerwonym oznacza przestrzeń, w której wyzwala się poduszka powietrzna chroniąca głowę (obszar wyzwolenia poduszki powietrznej» **rys. 23**. Z tego powodu nie należy w tej strefie umieszczać ani montować żadnych przedmiotów » **Δ**.

W momencie uderzenia bocznego po stronie uderzenia wyzwała się poduszka powietrzna chroniąca głowę.

Przy uderzeniu bocznym poduszki chroniące głowę zmniejszają ryzyko obrażeń pasażerów na przednich siedzeniach i bocznych fotelach kanapy tylnej, chroniąc części ciała zwrócone w stronę uderzenia.

### UWAGA

- Aby poduszki powietrzne chroniące głowę mogły w jak największym stopniu chronić pasażerów, podczas jazdy należy utrzymywać prawidłową pozycję siedzącą i mieć zapięte pasy.
- Z przyczyn bezpieczeństwa poduszki powietrzne chroniące głowę należy dezaktywować w samochodach, w których przetrzeń pasażerska jest oddzielona specjalną szybą. W tym celu należy się skontaktować z centrum serwisowym.
- Pomiędzy pasażerami na zewnętrznych siedzeniach a polem działania poduszek powietrznych chroniących głowę nie mogą się znajdować żadne inne osoby, zwierzęta ani przedmioty, aby poduszka powietrzna mogła się wyzwolić całkowicie i zapewnić pasażerowi najlepszą ochronę. Z tego powodu nie należy montować w bocznych oknach żaluzji, które nie zostały oficjalnie dopuszczone w samochodzie.
- Na wieszakach stanowiących wyposażenie samochodu należy wieszac wyłącznie

lekkie ubrania. W kieszeniach nie należy zostawiać ciężkich ani ostrych przedmiotów. Nie należy umieszczać ubrań na wieszakach niestanowiących wyposażenia pojazdu.

- Poduszki powietrzne zapewniają ochronę tylko podczas jednego wypadku – po aktywacji należy je wymienić.
- Wszelkie prace przy systemie poduszek powietrznych chroniących głowę, usuwanie lub instalowanie elementów tego systemu przy okazji innych napraw (np. demontażu podsufitki) powinny być wykonywane w wyspecjalizowanym warsztacie. W przeciwnym razie układ poduszek powietrznych może działać nieprawidłowo.
- Poduszki czołowe i boczne są monitorowane przez czujniki umieszczone we wnętrzu drzwi przednich. Aby zapewnić prawidłowe działanie czołowych poduszek powietrznych i poduszek chroniących głowę, nie należy zmieniać w żaden sposób paneli drzwiowych, ani samych drzwi (np. poprzez montowanie głośników). Uszkodzenie przednich drzwi może uniemożliwić prawidłowe działanie systemu poduszek powietrznych. Wszelkie prace przy drzwiach przednich powinny być wykonywane w serwisie.

## Bezpieczne przewożenie dzieci

### bezpieczeństwo dzieci

#### Wprowadzenie

Ze względów bezpieczeństwa, na podstawie wniosków wyciągniętych ze statystyk wypadkowych zaleca się przewożenie dzieci do lat 12 na tylnym siedzeniu. W zależności od wieku, wzrostu i wagi dzieci na tylnym siedzeniu należy przewozić w foteliku lub zapiętych pasach bezpieczeństwa. Ze względów bezpieczeństwa, fotelik dziecięcy należy zamontować na środkowym siedzeniu tylnej kanapy lub na jej prawym siedzeniu, za fotelem pasażera.

Prawa fizyki i siły działające przy zderzeniu dotyczą również dzieci»» strona 19 . Jednak w przeciwieństwie do osób dorosłych, mięśnie i układ kostny dzieci nie są jeszcze w pełni rozwinięte. Oznacza to, że dzieci są narażone na większe ryzyko obrażeń.

Aby zmniejszyć ryzyko obrażeń, dzieci powinny zawsze podróżować w fotelikach dziecięcych.

Zalecamy stosowanie produktów dla dzieci z Programu Oryginalnych Akcesoriów, który obejmuje produkowane przez firmę „Pekke“ foteliki dla dzieci w każdym przedziale »

wiekowym (nie dotyczy wszystkich krajów) (zob. [www.seat.com](http://www.seat.com)).

Foteliki te zostały specjalnie zaprojektowane i zatwierdzone jako spełniające normę ECE-R44.

CUPRA zaleca stosowanie następujących fotelików dziecięcych pokazanych na stronach internetowych:

- Foteliki dziecięce skierowane tyłem do kierunku jazdy (grupa 0+): ISOFIX i noga podpierająca (ROMER BABY SAFE PLUS SHR II + BAZA ISOFIX / PEKE GO I-SIZE + BAZA I-SIZE).
- Foteliki dziecięce skierowane przodem do kierunku jazdy (grupa 1): ISOFIX i Top Tether (ROMER DUO PLUS + TOP TETHER / PEKE G1 TRIFIX I-SIZE).
- Foteliki dziecięce skierowane przodem do kierunku jazdy (grupa 2): pas bezpieczeństwa i ISOFIX (ROMER BRITAX KIDFIX<sup>2</sup> S).
- Foteliki dziecięce skierowane przodem do kierunku jazdy (grupa 3): pas bezpieczeństwa (TAKATA MAXI).

Podczas montowania i używania fotelików dziecięcych należy stosować się do instrukcji dostarczonej przez producenta fotelika i przestrzegać obowiązujących przepisów. Przeczytać i zapamiętać»» strona 35.

Zalecamy posiadanie wydanej przez producenta Instrukcji Fotelika Dziecięcego w dokumentacji pokładowej.

### Klasyfikacja grup fotelików dziecięcych



Rys. 24 Przykłady fotelików dziecięcych.

Należy używać wyłącznie fotelików, które są atestowane i odpowiednie dla danego dziecka.

Foteliki te podlegają normie ECE-R44 lub ECE-R129. ECE-R oznacza: Regulację Europejskiej Komisji Gospodarczej przy Organizacji Narodów Zjednoczonych.

### Foteliki dziecięce wg grup wagowych

Foteliki dziecięce dzielą się na 5 kategorii:

Grupa wiekowa	Masa ciała dziecka
Grupa 0	Do 10 kg
Grupa 0+	Do 13 kg
Grupa 1	Od 9 do 18 kg
Grupa 2	Od 15 do 25 kg
Grupa 3	Od 22 do 36 kg

Foteliki dziecięce, które zostały zbadane i zatwierdzone wg normy ECE R44 lub ECE-R129, mają specjalne oznaczenie ECE-R44 lub ECE-R129 (literę E w kółku i numer testu pod nią).

Podczas montowania i używania fotelików dziecięcych należy stosować się do instrukcji dostarczonej przez producenta fotelika i przestrzegać obowiązujących przepisów.

Zalecamy stałe przewożenie w pojeździe instrukcji obsługi fotelika dziecięcego wydanej przez jego producenta.

CUPRA zaleca stosowanie fotelików dziecięcych z **Katalogu Oryginalnych Akcesoriów**. Foteliki z tego programu zostały zaprojektowane i przetestowane pod kątem używania ich w naszych pojazdach. Właściwy fotelik dziecięcy do danego modelu samochodu oraz grupy wiekowej dziecka można znaleźć u naszych dealerów.



### Foteliki dziecięce wg kategorii aprobaty

Według kategorii aprobaty, foteliki dziecięce dzielą się na: uniwersalne, półuniwersalne, do konkretnego samochodu (wszystko według normy ECE-R44) oraz i-Size (według normy ECE-R129).

- **Uniwersalne:** uniwersalne foteliki dziecięce można instalować we wszystkich samochodach. Nie ma potrzeby kierowania się żadną listą modeli. W przypadku uniwersalnej aprobaty ISOFIX fotelik ma jeszcze dodatkowy pasek Top Tether.
- **Półuniwersalne:** w kategorii półuniwersalnej, oprócz spełnienia standardowych wymogów dla kategorii uniwersalnej, fotelik musi posiadać urządzenia mocujące, które wymagają dodatkowych testów. Foteliki w kategorii półuniwersalnej mają określoną listę modeli samochodów, w których można je instalować.
- **Foteliki do konkretnych pojazdów:** kategoria przeznaczona do konkretnych samochodów wymaga testu dynamicznego fotelika dla każdego modelu samochodu osobno. Foteliki w kategorii przeznaczonej do konkretnych samochodów również mają określoną listę modeli, w których można je instalować.
- **i-Size:** foteliki w kategorii i-Size muszą spełniać wymogi określone normą ECE-R129 w zakresie montażu i bezpieczeństwa. Producenci fotelików określają, które foteliki

posiadają aprobatę i-Size do danego modelu samochodu.

### Montaż i korzystanie z fotelików dziecięcych



Rys. 25 Naklejka z symbolem poduszki powietrznej: na osłonie przeciwsłonecznej pasażera



Rys. 26 Naklejka z symbolem poduszki powietrznej: w tylnej części ramy drzwi po stronie pasażera

### Ostrzeżenia dotyczące montażu fotelika dziecięcego

Przy montażu fotelika dziecięcego należy wziąć po uwagę następujące ogólne kwestie bezpieczeństwa. Dotyczą one wszystkich fotelików dziecięcych niezależnie od systemu montażu.

- Należy zapoznać się z instrukcjami producenta fotelika i przestrzegać ich.
- Fotelik dziecięcy najlepiej zamontować na tylnym siedzeniu za fotelem pasażera, tak aby dziecko opuszczało pojazd po stronie chodnika.
- Wysokość pasa bezpieczeństwa ustawić w taki sposób, aby pas sam dopasował się do fotelika, bez skręcania taśmy. W przypadku fotelików tyłem do kierunku jazdy pas bezpieczeństwa należy ustawić w najniższym położeniu.
- W celu prawidłowego zamontowania fotelika dziecięcego na tylnym siedzeniu konieczne jest ustawienie oparcia przedniego fotela tak, by nie stykało się ono z fotelikiem zamontowanym tyłem do kierunku jazdy. W przypadku zamontowania fotelika przodem do kierunku jazdy dziecko nie może dotykać stopami oparcia przedniego fotela.
- Aby prawidłowo zamontować fotelik na tylnym siedzeniu, należy zdjąć zagłówki lub ustawić go tak, aby nie dotykał fotelika.
- Przy montowaniu fotelika półuniwersalnego, mocowanego za pomocą pasa

bezpieczeństwa oraz podparcia dolnego, nie należy umieszczać fotelika na środkowym siedzeniu z tyłu, ponieważ odległość do podłogi jest tam mniejsza, niż na bocznych siedzeniach, przez co podparcie dolne nie zapewni fotelikowi należytej stabilności.

- W przypadku montażu fotelika na siedzeniu pasażera z przodu fotel należy odsunąć możliwie najdalej do tyłu i ustawić w najwyższym położeniu. Oparcie należy ustawić w pozycji pionowej<sup>1)</sup>.

### Ważne informacje dotyczące czołowej poduszki powietrznej pasażera

Naklejka z ważnymi informacjami na temat poduszki powietrznej pasażera znajduje się na osłonie przeciwsłonecznej pasażera i/lub na ramie drzwi po stronie pasażera »» rys. 25.

Należy zapoznać się i bezwzględnie przestrzegać wskazówek dotyczących bezpieczeństwa zawartych w kolejnych rozdziałach:

- Bezpieczna odległość od poduszki powietrznej po stronie pasażera »» strona 24 .
- Przedmioty znajdujące się pomiędzy pasażerem a poduszką powietrzną po stronie pa-

sażera »»  zob. Czołowe poduszki powietrzne na stronie 28.

Poduszka powietrzna po stronie pasażera z przodu może stanowić poważne zagrożenie dla dziecka siedzącego tyłem do kierunku jazdy, ponieważ w razie wyzwolenia poduszka powietrzna może uderzyć fotel z siłą, która spowoduje poważne obrażenia, mogące stanowić zagrożenie dla życia. Dzieci do lat 12 powinny zawsze podróżować na tylnym siedzeniu.

Z tego powodu stanowczo zalecamy przewożenie dzieci na tylnym siedzeniu. Jest to najbezpieczniejsze miejsce dla dzieci w samochodzie. Ewentualnie można wyłączyć czołową poduszkę powietrzną pasażera za pomocą kluczyka »» strona 28 . Przewożąc dzieci w samochodzie, należy używać fotelika odpowiedniego do wieku i wzrostu dziecka »» strona 34 .

### UWAGA

- Zamontowanie fotelika dziecięcego na przednim fotelu pasażera zwiększa ryzyko poważnych lub nawet śmiertelnych obrażeń w razie wypadku.

- Wyzwalająca się poduszka powietrzna może uderzyć ustawiony przeciwnie do kierunku jazdy fotelik dziecięcy i rzucić go z wielką siłą na drzwi, dach lub na oparcie fotela.

- Nie należy montować fotelika dziecięcego zwróconego tyłem do kierunku jazdy na przednim siedzeniu bez dezaktywacji czołowej poduszki powietrznej pasażera. Ryzyko poważnego zagrożenia życia dziecka! Jeżeli taki fotelik musi być jednak zamontowany z przodu, należy wyłączyć czołową poduszkę powietrzną pasażera »» strona 28. Jeżeli fotel pasażera jest regulowany na wysokość, należy ustawić go w najwyższym położeniu, z oparciem ustawionym pionowo. Na stałych siedzeniach nie należy mocować fotelika dziecięcego.

- Jeżeli samochód nie jest wyposażony w kluczykowy wyłącznik poduszki powietrznej, należy udać się do serwisu. Należy pamiętać o ponownym włączeniu czołowej poduszki powietrznej, gdy zamiast dziecka na przednim fotelu będzie podróżować osoba dorosła.

- Nie wolno przewozić dzieci bez odpowiedniego zabezpieczenia, ani pozwalać im na stawanie lub kłęknięcie na siedzeniu podczas jazdy. W razie wypadku dziecko może

<sup>1)</sup> Foteliki dziecięce muszą być użytkowane i montowane zgodnie z krajowymi przepisami prawa o ruchu drogowym oraz instrukcjami producenta.

zostać wyrzucone w powietrze we wnętrzu kabiny, odnosząc bardzo poważne obrażenia i powodując je u innych użytkowników pojazdu.

- Pod żadnym pozorem nie należy pozostawiać dzieci samych w foteliku ani w pojeździe.
- Dzieci o wzroście poniżej 150 cm nie mogą korzystać z normalnego pasa bezpieczeństwa, ponieważ mógłby on spowodować obrażenia okolic brzucha i szyi przy gwałtownym hamowaniu lub w razie wypadku.
- Jeśli fotelik jest zamontowany na tylnej kanapie, należy włączyć blokadę drzwi przed dziećmi»» strona 107.

### Systemy mocowania

W zależności od kraju do instalowania fotelików dziecięcych stosuje się różne systemy mocowania.

#### Przegląd systemów mocowania

• **ISOFIX:** ISOFIX jest znormalizowanym systemem mocowania pozwalającym na szybkie i bezpieczne zamontowanie fotelika dziecięcego w samochodzie. Mocowanie ISOFIX za-

pewnia sztywne połączenie fotelika z karoserią samochodu.

Fotelik dziecięcy posiada dwa sztywne uchwyty, zwane zaczepami. Zaczepy wpina się w uchwyty ISOFIX znajdujące się pomiędzy siedziskiem a oparciem tylnego siedzenia w samochodzie (po obu bokach). System ISOFIX jest stosowany głównie w Europie »» strona 38. Może istnieć konieczność uzupełnienia mocowania ISOFIX paskiem Top Tether lub uchwytem dolnym.

• **Automatyczne trzypunktowe pasy bezpieczeństwa.** Jeżeli jest to możliwe, preferuje się mocowanie fotelika dziecięcego z systemem ISOFIX, zamiast mocowania za pomocą automatycznych trzypunktowych pasów bezpieczeństwa»» strona 42

Dodatkowe mocowanie:

- **Top Tether:** pasek Top Tether przebiega nad oparciem tylnego siedzenia i jest przytwierdzony haczykiem do punktu mocowania. Punkty mocowania znajdują się za oparciem tylnego siedzenia, od strony bagażnika »» strona 40. Uchwyty do zapięcia paska Top Tether są oznaczone symbolem kotwicy.
- **Podparcie dolne:** niektóre foteliki dziecięce mają podparcie dolne, które opiera się

o podłogę samochodu. Podparcie zapobiega przechyleniu fotelika do przodu w razie uderzenia. Foteliki z podparciem dolnym należy montować jedynie na przednim fotelu pasażera oraz na bocznych siedzeniach tylnych »» Δ. Montaż tego rodzaju fotelika wymaga sprawdzenia listy zatwierdzonych samochodów, znajdującej się w instrukcji fotelika dziecięcego.

### Zalecane systemy mocowania fotelików dziecięcych

CUPRA zaleca mocowanie fotelików dziecięcych w następujący sposób:

- **Nosidełko niemowlęce lub fotelik dziecięcy montowany tyłem do kierunku jazdy:** ISOFIX oraz podparcie dolne albo i-Size.
- **Foteliki dziecięce skierowane przodem do kierunku jazdy:** ISOFIX i Top Tether.

### ⚠ UWAGA

Nieprawidłowe użycie podparcia dolnego może spowodować poważne obrażenia, a nawet stanowić zagrożenie życia.

- Należy sprawdzić, czy podparcie dolne zostało prawidłowo i bezpiecznie zamontowane.

## Montaż fotelika dziecięcego za pomocą systemu ISOFIX / i-Size oraz Top Tether

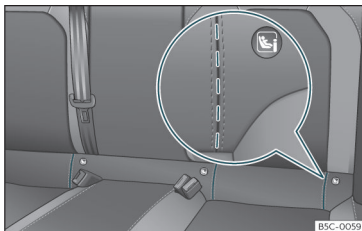

**Rys. 27** Tylne siedzenie: wycięcia umożliwiające dostęp do uchwytych ISOFIX / i-Size.

Foteliki w systemach „ISOFIX” i Top Tether można szybko, łatwo i bezpiecznie zamocować na bocznych siedzeniach tylnej kanapy.

Na każdym bocznym tylnym siedzeniu znajdują się po dwa zaczepy mocujące „ISOFIX”. W niektórych samochodach zaczepy te są



**Rys. 28** Przednie siedzenie pasażera: uchwyty mocujące ISOFIX / i-Size.

przymocowane do ramy siedzenia, w innych są przymocowane do podłogi z tyłu. Uchwyty mocujące „ISOFIX” znajdują się pomiędzy oparciem tylnego siedzenia a siedziskiem >>> **rys. 27**. Uchwyty Top Tether są umiejscowione za zagłówkami tylnego siedzenia (za

oparciem siedzenia lub w bagażniku) >>> strona 40.

W celu zapoznania się z kompatybilnością systemów „ISOFIX” w pojeździe należy posłużyć się poniższą tabelą.

## Bezpieczne przewożenie dzieci

### Miejsce ISOFIX w pojeździe

Grupa wagowa	Kategoria rozmiaru <sup>a)</sup>	Wyposażenie elektryczne	Przednie siedzenie pasażera		Siedzenie tylne boczne	Siedzenie tylne środkowe
			poduszka powietrzna włączona	poduszka powietrzna wyłączona		
Grupa 0 do 10 kg	E	ISO/R1	X	IL	IL	X
Grupa 0+ do 13 kg	E	ISO/R1	X	IL	IL	X
	D	ISO/R2	X	IL	IL	X
	C	ISO/R3	X	IL	IL	X
Grupa I od 9 do 18 kg	D	ISO/R2	X	IL	IL	X
	C	ISO/R3	X	IL	IL	X
	B	ISO/F2	X	IL, IUF	IL, IUF	X
	B1	ISO/F2X	X	IL, IUF	IL, IUF	X
	A	ISO/F3	X	IL, IUF	IL, IUF	X
Grupa II od 15 do 25 kg	B2 B3	ISO/B3 <sup>b)</sup>	X	IL	IL	X
Grupa III od 22 do 36 kg	B2 B3	ISO/B3 <sup>b)</sup>	X	IL	IL	X

IUF: Odpowiednie dla uniwersalnych systemów fotelików dziecięcych mocowanych w systemie ISOFIX atestowanych do stosowania w danej grupie wagowej i montowanych przodem do kierunku jazdy.

IL: Odpowiednie dla określonych fotelików ISOFIX w kategorii przeznaczonej do konkretnych samochodów, ograniczonej lub półuniwersalnej. Należy wziąć pod uwagę listę samochodów wymienionych przez producenta fotelika dziecięcego.

X: Położenie ISOFIX niewłaściwe dla fotelików dziecięcych ISOFIX w tej grupie wagowej lub klasie wielkości.

<sup>a)</sup> Klasa według wielkości odpowiada dopuszczalnej masie dziecka dla danego fotelika. W przypadku fotelików uniwersalnych lub półuniwersalnych klasa według wielkości jest oznaczona na naklejce ECE. Klasa według wielkości jest podana na foteliku.

<sup>b)</sup> Aby zainstalować go na przednich siedzeniach, należy zdjąć zagłówki i złożyć oparcie.



## Umiejscowienie i-Size w samochodzie

Przednie siedzenie pasażera		Siedzenie tylne boczne	Siedzenie tylne środkowe
poduszka powietrzna włączona	poduszka powietrzna wyłączona		
X	i-U	i-U	X

i-U: Umiejscowienie urządzeń chroniących dzieci i-Size z uniwersalnym certyfikatem, odpowiednie do ustawienia przodem lub tyłem do kierunku jazdy.

X: Nieodpowiednie umiejscowienie urządzeń chroniących dzieci i-Size.

### Mocowanie fotelika dziecięcego za pomocą systemu „ISOFIX / i-Size“

Należy przestrzegać instrukcji producenta fotelika.

- Otworzyć oznaczone wycięcia, aby uzyskać dostęp do uchwytów mocujących >>> rys. 27.
- Wcisnąć fotelik w zaczepy „ISOFIX/i-Size“ do momentu słyszalnego zakleszczenia fotelika. Jeżeli fotelik posiada mocowanie Top Tether, należy go zamocować do odpowiedniego zaczepu >>> strona 40. Postępuj zgodnie z instrukcjami producenta fotelika dziecięcego.
- Pociągnąć fotelik, trzymając go z obu stron, aby sprawdzić, czy jest prawidłowo zamocowany.

Foteliki z systemami mocowania „ISOFIX“ i Top Tether są dostępne w Centrach Serwisowych.

### ⚠ UWAGA

Uchwyty mocujące zaprojektowano wyłącznie do stosowania z fotelikami w systemie „ISOFIX“ i Top Tether.

- Do uchwytów nie wolno mocować fotelików bez systemu „ISOFIX“ lub Top Tether ani też żadnych innych pasów przytrzyma-jących lub innych przedmiotów, ponieważ może to spowodować poważne zagrożenie dla życia dziecka.
- Sprawdzić, czy fotelik dziecięcy jest prawidłowo przymocowany do punktów mocowania „ISOFIX“ i Top Tether.

### Paski mocujące Top Tether

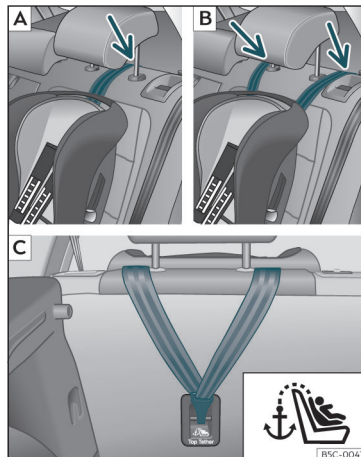

Rys. 29 Siedzenia tylne: regulacja i montaż paska Top Tether.

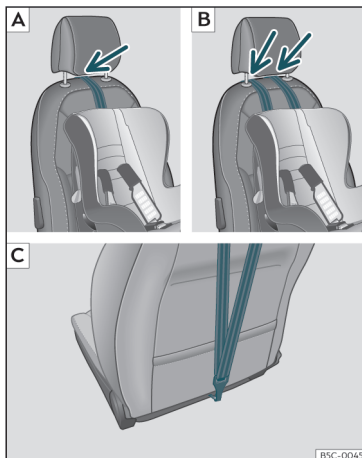

**Rys. 30** Przednie siedzenie pasażera: regulacja i montaż paska Top Tether.

Foteliki dziecięce z systemem Top Tether są wyposażone w pasek mocujący fotelik do uchwyty mocującego go w pojeździe, znajdując

cego się za oparciem tylnego siedzenia, co dodatkowo ogranicza ruch fotelika.

Pasek ten ma za zadanie ograniczenie ruchu fotelika do przodu przy zderzeniu, w ten sposób zmniejszając ryzyko obrażeń głowy, które mogą być spowodowane uderzeniem o element wnętrza pojazdu.

### Stosowanie systemu Top Tether w fotelikach montowanych tyłem do kierunku jazdy

W chwili obecnej na rynku znajduje się bardzo niewiele fotelików dziecięcych montowanych tyłem do kierunku jazdy wyposażonych w system Top Tether. Należy uważnie zapoznać się z instrukcją dostarczoną przez producenta, aby właściwie zamocować pasek Top Tether.

### Mocowanie paska mocującego

- Przy mocowaniu paska Top Tether należy przestrzegać instrukcji producenta.
- Przełożyć pasek pod zagłówkiem (w zależności od instrukcji samego fotelika: unieść

lub wyjąć zagłówek w razie potrzeby) »» rys. 29 [A]/[B], »» rys. 30 [A]/[B].

- Pasek przymocować do punktu mocowania znajdującego się w oparciu »» rys. 29 [C], »» rys. 30 [C].
- Mocno ściągnąć pasek według instrukcji producenta fotelika.

### Odpinanie paska mocującego

- Poluzować pasek mocujący według instrukcji producenta.
- Nacisnąć zatrzask i wyjąć pasek z uchwytu mocującego go.

### ⚠ UWAGA

Nieprawidłowy montaż fotelika dziecięcego zwiększa ryzyko obrażeń podczas wypadku.

- Pod żadnym pozorem nie mocować paska mocującego do zaczepu w bagażniku.
- Do dolnych punktów mocujących ISOFIX ani do górnych punktów Top Tether nie należy pod żadnym pozorem mocować ani przywiązywać żadnego bagażu.

## Mocowanie fotelika dziecięcego za pomocą pasa bezpieczeństwa

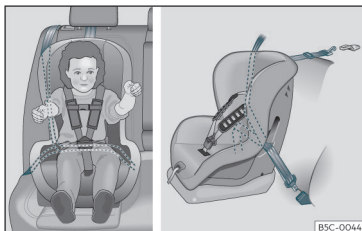

Rys. 31 Na tylnych siedzeniach: montaż fotelika dziecięcego.

Aby zamontować fotelik dziecięcy z homologacją w kategorii uniwersalnej (U), trzeba najpierw sprawdzić, czy fotelik jest dopuszczony do danego pojazdu. Niezbędne informacje znajdują się na pomarańczowej naklejce z homologacją ECE umieszczonej na foteliku. Poniższa tabela pokazuje różne opcje montażu.

Grupa wagowa	Przednie siedzenie pasażera <sup>a)</sup>		Siedzenie tylne boczne	Siedzenie tylne środkowe <sup>b)</sup>
	poduszka powietrzna włączona	poduszka powietrzna wyłączona <sup>c)</sup>		
Grupa 0 do 10 kg	X	U	U	U
Grupa 0+ do 13 kg	X	U	U	U
Grupa I od 9 do 18 kg	X	U	U	U
Grupa II od 15 do 25 kg	X	UF	UF	UF

X: Nie można zamontować fotelika w tej konfiguracji.

U: Odpowiednie dla uniwersalnych systemów fotelików dziecięcych w danej grupie wagowej.

UF: Dopuszczone dla uniwersalnych fotelików dziecięcych montowanych przodem do kierunku jazdy zatwierdzonych w danej grupie wagowej.



## Bezpieczne przewożenie dzieci

Grupa wagowa	Przednie siedzenie pasażera <sup>a)</sup>		Siedzenie tylne boczne	Siedzenie tylne środkowe <sup>b)</sup>
	poduszka powietrzna włączona	poduszka powietrzna wyłączona <sup>c)</sup>		
Grupa III od 22 do 36 kg	X	UF	UF	UF

X: Nie można zamontować fotelika w tej konfiguracji.

U: Odpowiednie dla uniwersalnych systemów fotelików dziecięcych w danej grupie wagowej.

UF: Dopuszczone dla uniwersalnych fotelików dziecięcych montowanych przodem do kierunku jazdy zatwierdzonych w danej grupie wagowej.

- a) Foteliki dziecięce muszą być użytkowane i montowane zgodnie z krajowymi przepisami prawa o ruchu drogowym oraz instrukcjami producenta.
- b) W przypadku fotelików półuniwersalnych, mocowanych za pomocą pasa bezpieczeństwa i podparcia dolnego, nie należy ich umieszczać na środkowym tylnym siedzeniu.
- c) Siedzenia **bez** regulacji wysokości siedziska należy odsunąć maksymalnie do tyłu. Siedzenia z regulacją wysokości siedziska należy odsunąć maksymalnie do tyłu i ustawić w najwyższym położeniu siedziska.

### Mocowanie fotelika dziecięcego za pomocą pasa bezpieczeństwa

- Wysokość pasa bezpieczeństwa ustawić w taki sposób, aby pas sam dopasował się do fotelika, bez skręcania taśmy. W przypadku fotelików tyłem do kierunku jazdy pas bezpieczeństwa należy ustawić w najniższym położeniu.
- Wyciągnąć pas i przełożyć przez fotelik zgodnie z instrukcjami producenta fotelika.
- Pas nie może być skręcony.
- Włożyć klamrę pasa do zatrzasku do słyszalnego zablokowania.

#### UWAGA

Dzieci muszą być przewożone w fotelikach samochodowych odpowiednich do ich wieku, wagi i wzrostu.

- Należy zapoznać się z informacjami oraz ostrzeżeniami dotyczącymi używania fotelików dziecięcych i zawsze ich przestrzegać
- >>> strona 35.

## Sytuacje awaryjne

### Poradnik



## Informacja, pomoc i usługa numeru alarmowego\*

### Jak to działa



Rys. 32 Na konsoli w podsufitce: przyciski obsługi głosowej

W zależności od wersji wyposażenia na konsoli w podsufitce znajdują się przyciski.

Naciśnięcie przycisków ,  i  >>> rys. 32 wywołuje następujące usługi głosowe:

- Numer informacji

<sup>1)</sup> Usługa ta jest dostępna tylko w niektórych krajach.

- Wezwanie pomocy
- Usługa numeru alarmowego.

Wbudowany moduł sterujący nawiązuje połączenie.

Kiedy włączona jest usługa głosowa, nawiązane zostanie połączenie za pomocą linii telefonicznej.

### Lampka kontrolna

Na przycisku znajduje się lampka kontrolna >>> rys. 32 (strzałka). Sygnalizuje następujące stany działania:

- **Nie świeci się:** usługa eCall jest niedostępna.
- **Miga na czerwono przez ok. 20 sekund po włączeniu zapłonu:** usługa eCall jest włączona.
- **Zapala się na czerwono:** usterka systemu. Usługa eCall jest dostępna z pewnymi ograniczeniami. CUPRA zaleca wizytę w specjalistycznym warsztacie.
- **Świeci się na zielono:** usługa eCall jest dostępna. System działa prawidłowo.
- **Miga na zielono:** Trwa połączenie głosowe.

### Numer informacji<sup>1)</sup>

Numer informacji łączy z obsługą klienta SEAT, S.A.

### Wezwanie pomocy<sup>1)</sup>

Za pomocą numeru zgłaszania awarii można bezpośrednio wezwać pomoc w przypadku awarii.

Jednocześnie z połączeniem głosowym przekazywane są niektóre dane pojazdu, np. jego aktualne położenie.

### Usługa numeru alarmowego<sup>1)</sup>

Kiedy połączenie alarmowe zostanie zainicjowane ręcznie lub włączone automatycznie w sytuacji wypadku z uruchomieniem poduszek powietrznych, przesłane zostaną informacje dotyczące sytuacji awaryjnej, np. aktualne położenie pojazdu >>> strona 342.

Jeżeli połączenie jest publiczne, osoba po drugiej stronie będzie mówić w języku kraju, w którym znajduje się pojazd.

Jeżeli połączenie jest prywatne, osoba po drugiej stronie będzie mówić w języku ustawionym w systemie Infotainment. Jeżeli ustawiony język jest niedostępny, rozmowa będzie prowadzona w języku angielskim.

## Przekierowanie na numer alarmowy 112

Jeżeli usługa numeru alarmowego jest ograniczona lub nie może być zrealizowana, zostanie wykonane połączenie na numer 112.

W następujących sytuacjach usługa numeru alarmowego może działać w sposób ograniczony lub może nastąpić przekierowanie na numer alarmowy 112:

- Połączenie nawiązywane jest na obszarze, gdzie zasięg sieci komórkowej i GPS jest słaby lub w ogóle zanika, np. w tunelach, między wysokimi budynkami, w garażach, przejściach podziemnych, w górach i w dolinach.
- Na obszarze o wystarczającym pokryciu sygnałem telefonii komórkowej i GPS sieć komórkowa danego operatora telekomunikacyjnego jest niedostępna.
- W niektórych krajach usługa połączenia alarmowego może być niedostępna w przyczyn prawnych. Brak jest uprawnień do korzystania z usługi numeru alarmowego.
- Podzespoły pojazdu niezbędne do wykonania połączenia alarmowego zostały uszkodzone lub pozbawione zasilania.
- W niektórych krajach usługa numeru alarmowego może nie być dostępna oraz, w zależności od położenia pojazdu, lampki kontrolne lub usługa nawiązywania określonych rodzajów połączeń mogą działać inaczej.

### Informacja

Rozmowy z pomocą drogową i informacją mogą spowodować powstanie dodatkowych kosztów za połączenia.

## Wyposażenie używane w sytuacjach awaryjnych

### Zestaw narzędzi samochodowych

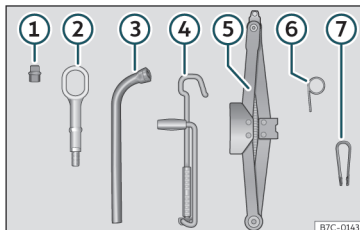

Rys. 33 Pod płytą podłogi w bagażniku: zestaw narzędzi samochodowych.

Zestaw narzędzi samochodowych znajduje się pod podłogą bagażnika. Dostęp do narzędzi samochodowych» strona 140.

Zestaw narzędzi samochodowych zawiera:

- 1 Adapter do śrub zabezpieczających przed kradzieżą koła\*

- 2 Pierścień holowniczy, zdejmowany
- 3 Klucz do kół\*
- 4 Korba do podnośnika
- 5 Podnośnik\*
- 6 Hak do ściągania osłon piasty\*
- 7 Klips do zdejmowania nasadek śrub kół

Niektóre z przedstawionych tutaj elementów są w wyposażeniu tylko określonych modeli lub stanowią wyposażenie dodatkowe.

### UWAGA

Jeżeli zestaw narzędzi samochodowych, zestaw do naprawy opon i koło zapasowe nie są zamocowane we wnętrzu, mogą zostać gwałtownie wyrzucone w przypadku nagłego manewru lub hamowania, zwłaszcza w razie wypadku, i spowodować poważne obrażenia.

- Schować i zabezpieczyć zestaw narzędzi samochodowych, zestaw do naprawy opon i koło zapasowe lub dojazdowe koło zapasowe w bagażniku.

### UWAGA

Nieodpowiedni lub uszkodzony zestaw narzędzi może spowodować obrażenia lub wypadki.

- Pod żadnym pozorem nie używać nieodpowiednich lub uszkodzonych narzędzi.

»

**i** Informacja

Podnośnik zasadniczo nie wymaga konserwacji. W razie potrzeby można użyć do niego smaru uniwersalnego.

## Naprawy opon

### TMS (zestaw do naprawy uszkodzonych opon)\*

Zestaw do naprawy uszkodzonych opon\* (Tyre Mobility System) zapewni niezawodne uszczelnienie uszkodzenia spowodowanego wbiciem się w oponę ciała obcego o średnicy do ok. **4 mm**. **Nie usuwać z opony przedmiotów obcych, np. śrub lub gwoździ.**

Po wprowadzeniu środka uszczelniającego do opony należy ponownie sprawdzić ciśnienie w oponach po ok. 10 minutach od uruchomieniu silnika.

Przed przystąpieniem do korzystania z zestawu do naprawy opon należy zaparkować samochód w bezpiecznym miejscu, zapoznać się z odpowiednią procedurą i sprawdzić, czy w samochodzie znajduje się niezbędny zestaw do naprawy opon! W przeciwnym razie należy uzyskać fachową pomoc.

**Nie używać środka uszczelniającego oponę w następujących przypadkach:**

- Jeśli doszło do uszkodzenia felgi.
- W temperaturach poniżej  $-20^{\circ}\text{C}$ .
- W przypadku rozcięć lub perforacji opony przekraczających 4 mm.
- W przypadku jazdy z bardzo niskim ciśnieniem w oponie lub po całkowitym ujściu gazu.
- Jeśli upłynął termin przydatności uszczelnacza podany na opakowaniu.

### **⚠ UWAGA**

Korzystanie z zestawu naprawczego do opon może być niebezpieczne, zwłaszcza gdy wykonuje się czynności na poboczu drogi. Aby ograniczyć ryzyko obrażeń, należy przestrzegać następujących zasad:

- Należy niezwłocznie zatrzymać pojazd w bezpiecznym miejscu. Zaparkować go w bezpiecznej odległości od otaczającego ruchu w celu uszczelnienia opony.
- Sprawdzić, czy nawierzchnia, na której pojazd został zaparkowany jest płaska i odpowiednio twarda.
- Wszyscy pasażerowie, a zwłaszcza dzieci, muszą znajdować się w bezpiecznej odległości od obszaru roboczego.
- Włączyć światła awaryjne, aby ostrzec innych użytkowników drogi.
- Zestawu naprawczego do opon należy używać tylko, gdy zna się sposób postępo-

wania w takich przypadkach. W przeciwnym razie należy uzyskać fachową pomoc.

- Zestaw do naprawy opon jest przeznaczony jedynie do napraw doraźnych, na czas dojazdu do serwisu.
- Należy możliwie najszybciej wymienić oponę tymczasowo naprawioną przy użyciu zestawu naprawczego.
- Uszczelniacz jest szkodliwy dla zdrowia i należy niezwłocznie oczyścić skórę w przypadku bezpośredniego kontaktu z preparatem.
- Zestaw do naprawy uszkodzonych opon należy przechowywać w miejscu niedostępnym dla małych dzieci.
- Aby zmniejszyć ryzyko przypadkowego przemieszczenia się samochodu, należy zawsze wyłączyć silnik, włączyć elektroniczny hamulec postojowy i ustawić dźwignię zmiany biegów w położeniu P.

### **⚠ UWAGA**

Opona wypełniona uszczelniaczem nie ma takich samych właściwości, jak zwykła opona.

- Nie przekraczać prędkości 80 km/h.
- Unikać gwałtownego przyspieszania, gwałtownego hamowania i pokonywania zakrętów z dużą prędkością.
- Jechać najwyżej 10 minut z maksymalną prędkością 80 km/h, a następnie sprawdzić oponę.

**Informacja dotycząca środowiska**

Zużyty lub przeterminowany uszczelniacz usuwać zgodnie z wymaganiami prawa.

**Informacja**

Nowy uszczelniacz można kupić u specjalistycznych dealerów CUPRA bądź w dowolnym salonie SEAT-a.

**Informacja**

Należy zapoznać się z odrębną instrukcją obsługi zestawu do naprawy opon dostarczoną\* przez producenta.

**Zawartość zestawu do naprawy uszkodzonych opon\***

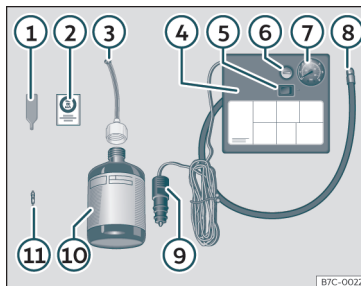

**Rys. 34** Widok standardowy: zawartość zestawu do naprawy uszkodzonych opon.

Zestaw do naprawy uszkodzonych opon znajduje się pod wykładziną podłogi bagażnika. Zawiera on następujące elementy »» **rys. 34:**

- ① Przyrząd do usuwania gniazda zaworu
- ② Naklejka przyczepiana na desce rozdzielczej, w polu widzenia kierowcy, w celu przypomnienia, że maksymalna zalecana prędkość to „maks. 80 km/h” lub „maks. 50 m/h”
- ③ Rurka zespołu napełniającego z korkiem
- ④ Sprężarka (w zależności od wersji model może się różnić)

- ⑤ Włącznik / Wyłącznik
- ⑥ Zawór odpowietrzający (ewentualnie zintegrowany z rurką zespołu napełniającego)
- ⑦ Ostrzeżenie z systemu monitorowania ciśnienia w oponach (ewentualnie zintegrowane z rurką zespołu napełniającego)
- ⑧ Rurka do pompowania opon
- ⑨ Wtyczka 12 V
- ⑩ Butelka uszczelniacza
- ⑪ Zapasowy zawór opony

**Przyrząd do usuwania gniazda zaworu ①** ma szczelinę w dolnej części na gniazdo zaworu. Gniazdo można wkręcić lub wykręcić wyłącznie za pomocą tego przyrządu. Odnosi się to także do części zamiennej ⑪.

**Uszczelnianie i napełnianie opony**

**Uszczelnianie opony**

- Odkręcić nasadkę zaworu opony. Za pomocą narzędzia»» **rys. 34** ① należy wyjąć wentyli. Umieścić wentyli na czystej powierzchni.
- Mocno potrząsnąć pojemnikiem z uszczelniaczem»» **rys. 34** ⑩.
- Nakręcić rurkę zespołu napełniającego »» **rys. 34** ③ na pojemnik uszczelniacza. »

Plomba pojemnika zostanie automatycznie zerwana.

- Zdjąć zamknięcie z rurki wlewu»» **rys. 34 ③** i nakręcić jej otwarty koniec na zawór opony.
- Wpuścić **całą** zawartość odwróconego pojemnika do opony.
- Odłączyć pojemnik z uszczelniaczem od wentyla.
- Założyć wentyl z powrotem za pomocą narzędzia»» **rys. 34 ①**.

### Pompowanie opony

- Nakręcić końcówkę kompresora»» **rys. 34 ⑧** na zawór opony.
- Sprawdzić, czy zakręcona jest śruba upustowa»» **rys. 34 ⑥**.
- Uruchomić silnik i nie wyłączać go.
- Podłączyć złączkę»» **rys. 34 ⑨** do gniazda 12 V w pojeździe»» strona 149.
- Włączyć kompresor przełącznikiem WŁ / WYŁ»» **rys. 34 ⑤**.
- Przy włączonym kompresorze odczekać, aż ciśnienie osiągnie wartość od 2,0 do 2,5 bar (29-36 psi / 200-250 kPa). **Maksymalnie przez 8 minut.**
- Odłączyć kompresor.
- Jeżeli ciśnienie nie osiągnie wskazanej wartości, należy odłączyć końcówkę kompresora od zaworu.

- Przenieść pojazd o 10 metrów tak, by uszczelniacz rozłożył się równomiernie wewnątrz opony.
- Podłączyć końcówkę kompresora do zaworu.
- Powtórzyć proces pompowania opony.
- Jeśli nadal nie można osiągnąć podanego ciśnienia, uszkodzenie opony jest zbyt poważne. Należy zatrzymać samochód i zwrócić się o pomoc do autoryzowanego warsztatu.
- Odłączyć kompresor. Wykręcić przewód kompresora z zaworu.
- Po osiągnięciu ciśnienia w oponach rzędu 2,5 - 2,0 bar, należy kontynuować jazdę z prędkością nieprzekraczającą 80 km/h.
- Przyczepić naklejkę»» **rys. 34 ②** na desce rozdzielczej, w polu widzenia kierowcy.
- Ponownie sprawdzić ciśnienie w oponie po 10 minutach jazdy»» strona 48.

### UWAGA

Podczas pompowania koła kompresor i przewód giętki zespołu napełniającego mogą się nagrzać.

- Chronić ręce i skórę przed gorącymi częściami.
- Nie umieszczać gorącego przewodu rurki zespołu napełniającego lub rozgrzanego kompresora na materiałach łatwopalnych.

- Począkać, aż ostygną, zanim urządzenie zostanie schowane.

- Jeśli napompowanie opony do ciśnienia przynajmniej 2,0 bar (29 psi / 200 kPa) jest niemożliwe, należy uznać, że uszkodzenie opony jest zbyt poważne. Uszczelniacz nie jest w stanie uszczelnić opony. Przerwać jazdę. Zwrócić się o specjalistyczną pomoc.

### OSTROŻNIE

Wyłączyć kompresor maksymalnie po 8 minutach działania, aby uniknąć przegrzania! Przed ponownym włączeniem kompresora należy odczekać kilka minut, aż ostygnie.

### Kontrola po 10 minutach jazdy

Nakręcić rurkę zespołu napełniającego »» **rys. 34 ⑤** ponownie i sprawdzić ciśnienie na manometrze ⑥.

**1,3 bar (19 psi / 130 kPa) i niższe:**

- **Zatrzymać pojazd!** Opony nie można dostatecznie uszczelnić za pomocą zestawu naprawczego do opon.

- Należy uzyskać specjalistyczną pomoc »» .

**1,4 bar (20 psi / 140 kPa) i wyższe:**

- Przywrócić prawidłowe ciśnienie w oponach.

- Ostrożnie podjąć dalszą podróż, kierując się do najbliższego specjalistycznego warsztatu. Nie przekraczać prędkości 80 km/h.
- Zlecić wymianę uszkodzonej opony.

**UWAGA**

Jazda z nieuszczelnioną oponą jest niebezpieczna i może doprowadzić do wypadków i poważnych obrażeń.

- Przerwać jazdę, gdy ciśnienie w oponach wynosi 1,3 bar (19 psi / 130 kPa) lub mniej.
- Zwrócić się o specjalistyczną pomoc.

## Zmiana koła

### Co zrobić w pierwszej kolejności

- Zaparkować pojazd na płaskim terenie, w bezpiecznym miejscu, jak najdalej od ruchu drogowego.
- Włączyć elektroniczny hamulec postojowy.
- Włączyć światła awaryjne.
- Włączyć blokadę parkowania, naciskając przycisk P.
- W przypadku holowania przyczepy, odczepić ją.
- Przygotować samochodowy zestaw narzędziowy»»» strona 45 oraz koło zapasowe\* w gotowości»»» strona 329.

- Należy przestrzegać obowiązujących miejscowo przepisów (kamizelka odblaskowa, trójkąt ostrzegawczy itp.).
- Wszyscy pasażerowie powinni opuścić pojazd i czekać w bezpiecznym miejscu (na przykład za barierą ochronną przy drodze).

**UWAGA**

- Należy przestrzegać powyższych zaleceń, chroniąc w ten sposób siebie i innych użytkowników drogi.
- Przy zmianie koła na odcinku drogi o znacznym nachyleniu, zablokować koło po przeciwnej stronie pojazdu za pomocą kamienia lub podobnego przedmiotu, aby unieruchomić samochód.

### Nasadki śrub kół



Rys. 35 Koło: śruby kół z nasadkami.

### Zdejmowanie

- Nałożyć plastikowy klips (z narzędzi samochodowych»»» rys. 33) na nasadkę, aż wskończy z kliknięciem na miejsce»»» rys. 35.
- Wyjąć nasadkę za pomocą klipsa.

Nasadki chronią śruby kół i powinny być ponownie zamontowane po wymianie opony.

**Śruba zabezpieczająca przed kradzieżą kół** ma inną nasadkę. Nasadka taka pasuje tylko do śruby zabezpieczającej przed kradzieżą koła i nie jest przeznaczona do stosowania ze standardowymi śrubami kół.

### Śruby zabezpieczające przed kradzieżą kół\*

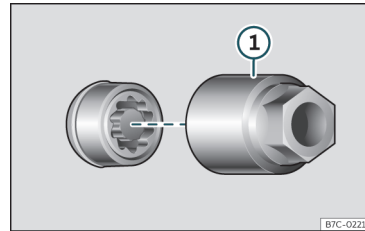

Rys. 36 Śruba przeciwkradzieżowa do koła z nasadką i adapterem.

»

### Odkręcanie śruby zabezpieczającej przed kradzieżą koła

- Zdjąć kołpak\* lub nasadkę\*.
- Nałożyć specjalny adapter >>> **rys. 36** ① (z narzędzi samochodowych >>> strona 45) na śrubę przeciwkradzieżową koła i wepchnąć go do oporu.
- Nałożyć końcówkę do śrub kół (z narzędzi samochodowych) na adapter do oporu.
- Wyjąć śrubę koła >>> strona 50.

#### **i** Informacja

Zanotować numer kodu śruby przeciwkradzieżowej i umieścić w bezpiecznym miejscu poza samochodem. Jeżeli potrzebny jest nowy adapter, można go otrzymać w specjalistycznym warsztacie CUPRA lub w Autoryzowanym Serwisie SEAT, podając numer kodu.

### Luzowanie śrub kół



**Rys. 37** Zmiana koła: poluzować śruby koła.

Do odkręcania śrub używać wyłącznie klucza do kół należącego do wyposażenia pojazdu.

Poluzować śruby koła o jeden obrót przed podniesieniem pojazdu.

Jeśli śruba stawia duży opór, ostrożnie nacisnąć stopą na koniec klucza do kół. W trakcie wykonywania tej czynności należy przytrzymać się pojazdu i uważać, aby się nie poślizgnąć.

#### Luzowanie śrub kół

- Nałożyć do oporu klucz nasadowy na śrubę >>> **rys. 37**.
- Trzymając za koniec klucza do kół, przekręcić śrubę o mniej więcej *jeden* obrót w lewo >>> ⚠.

### Ważna informacja na temat śrub kół

Fabrycznie zamontowane obręcze i śruby kół są odpowiednio dobrane na etapie konstrukcji pojazdu. W przypadku zamontowania innych felg należy użyć właściwych śrub o odpowiedniej długości i z odpowiednim łbem. Dzięki temu koła będą solidnie zamocowane, a układ hamulcowy będzie działał prawidłowo.

W niektórych okolicznościach nie można nawet zastosować śrub kół od innego pojazdu należącego do tego samego modelu.

#### **⚠ UWAGA**

Jeżeli śruby nie są odpowiednio dokręcone, mogą się poluzować podczas jazdy i spowodować wypadek, poważne obrażenia oraz utratę kontroli nad pojazdem.

- Stosować tylko śruby odpowiadające danej obręczy koła.
- Nie wolno używać różnych śrub kół.
- Śruby i gwinty powinny być czyste, wolne od oleju i smaru, a przy wkręcaniu nie powinny stawiać oporu.
- Do odkręcania i przykręcania śrub należy używać tylko klucza do kół stanowiącego fabryczne wyposażenie pojazdu.
- Poluzować śruby koła (mniej więcej o jeden obrót) przed podniesieniem pojazdu podnośnikiem. Ryzyko wypadku!
- W żadnym wypadku nie wolno nakładać smaru ani oleju na śruby kół lub na gwint



piasty. Nawet jeśli śruby zostaną dokręcone wymaganym momentem, mogą się wówczas poluzować podczas jazdy.

- Nie wolno luzować połączeń śrubowych kołpaków z pierścieniami mocowanymi za pomocą śrub.
- Jeżeli śruby kół zostały dokręcone z mniejszym momentem niż wymagany, mogą się poluzować podczas jazdy. Jeśli moment dokręcania jest za wysoki, śruby kół lub gwinty mogą ulec uszkodzeniu.

## Unoszenie pojazdu

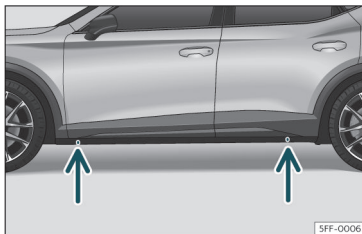

Rys. 38 Punkty unoszenia.

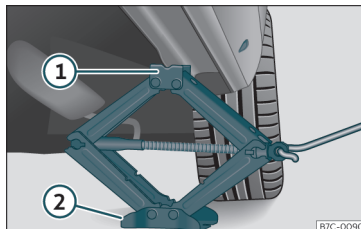

Rys. 39 Belka poprzeczna: podstawianie podnośnika pod pojazdem.

- Umieścić podnośnik\* (z zestawu narzędzi samochodowych) na twardym podłożu. Jeżeli to konieczne, zastosować szeroką, mocną deskę lub inną podporę. Na śliskiej powierzchni (np. na kafelkach) należy podłożyć gumową matę lub podobny materiał, który zapobiegnie ześlizgnięciu się podnośnika »» » ⚠.
- Znaleźć punkt podstawienia w progu (względnie) najbliżej koła, które ma zostać wymienione »» » rys. 38.
- Obracać korba podnośnika\* umieszczonego pod punktem podparcia, aż podnośnik podniesie się na tyle, by zaczep ① »» » rys. 39 znalazł się pod obsadą.
- Ustawić podnośnik\* tak, by zaczep ① „uchwylił” obsadę w progu, natomiast ruchoma podstawa ② spoczywała na ziemi. Płytkę podstawy ② powinna być ustawiona

pionowo w stosunku do punktu podparcia ①.

- Obracać korba podnośnika\* do momentu, gdy koło nieznacznie uniesie się nad ziemię.

## ⚠ UWAGA

Dostarczony fabrycznie podnośnik\* jest przeznaczony wyłącznie do zmiany koła w danym modelu pojazdu. W żadnym wypadku nie należy dokonywać prób podniesienia cięższych pojazdów lub innych ładunków. Powstaje ryzyko odniesienia obrażeń.

- Sprawdzić, czy podnośnik\* jest stabilny. Na śliskich lub miękkich powierzchniach podnośnik\* może się ześlizgnąć lub zapaść, stwarzając ryzyko obrażeń.
- Unosić\* pojazd wyłącznie za pomocą podnośnika dostarczonego przez producenta. Z innego podnośnika, nawet zatwierdzonego do innych modeli CUPRA, pojazd może się zsunąć, stwarzając ryzyko obrażeń.
- Podnośnik\* należy podstawiać wyłącznie w przeznaczonych do tego celu punktach na progu i zawsze pamiętać o jego prawidłowym podstawieniu. W przeciwnym wypadku samochód może się zsunąć z nieprawidłowo podstawionego podnośnika\*: ryzyko obrażeń!
- Należy uważać, by nie wkładać ręki ani nogi pod pojazd, który opiera się jedynie na podnośniku.

»

- Jeśli konieczne jest wykonanie czynności pod pojazdem, należy skorzystać z odpowiednich stanowisk, a dodatkowo samochód podeprzeć.
- Nie unosić pojazdu przechylonego na jedną stronę lub z uruchomionym silnikiem.
- Pod żadnym pozorem nie uruchamiać silnika samochodu znajdującego się na podnośniku! Drgania silnika mogą spowodować zsuniecie się samochodu z podnośnika. Drgania silnika mogą spowodować zsuniecie się pojazdu z podnośnika.

### ① OSTROŻNIE

Pojazdu nie należy unosić na poprzeczce. Umieścić podnośnik\* wyłącznie w przeznaczonych do tego punktach na progu. W przeciwnym wypadku można uszkodzić pojazd.

### Zdejmowanie i zakładanie koła

Po poluzowaniu śrub koła i podniesieniu pojazdu należy zmienić koło.

Przy zdejmowaniu/zakładaniu koła obręcz może uderzyć w tarczę hamulcową i uszkodzić ją. z tego powodu należy zachować ostrożność i zapewnić sobie pomoc drugiej osoby.

### Zdejmowanie koła

- Odkręcić śruby koła za pomocą klucza nasadowego i położyć je na czystej powierzchni.
- Zdjąć koło.

### Zakładanie koła zapasowego

Sprawdzić kierunek obrotu opony»» stro- na 52.

- Założyć koło zapasowe lub dojazdowe koło zapasowe.
  - Wkręcić śruby koła w odpowiednich miejscach i dokręcić je lekko kluczem nasadowym.
  - Aby dokręcić śruby przeciwkradzieżowe, zastosować odpowiedni adapter.
  - Ostrożnie opuścić pojazd za pomocą podnośnika\*.
  - Dokręcić wszystkie śruby kół w prawo za pomocą klucza do kół. Śruby dokręcać parami po przekątnej (nie w porządku kolistym).
  - Umieścić nasadki, osłonę piasty lub kołpak.
- Śruby koła powinny być czyste i łatwo się dokręcać. Przed założeniem koła zapasowego sprawdzić jego stan i powierzchnie montażowe piasty. Powierzchnie te muszą być czyste przed zamontowaniem koła.

### Moment dokręcania śrub kół

Przepisany moment dokręcania śrub w przypadku kół stalowych i ze stopów wynosi **140 Nm**. Po zmianie koła należy niezwłocznie sprawdzić moment dokręcania przy użyciu klucza dynamometrycznego działającego bez zarzutu.

**Przed sprawdzeniem momentu** dokręcania należy wymienić zardzewiałe śruby, które trudno dokręcić, i oczyścić gwint piasty.

W żadnym wypadku nie wolno nakładać smaru ani oleju na śruby kół lub na gwint piasty. Nawet jeśli śruby zostaną dokręcone wymaganym momentem, mogą się wówczas poluzować podczas jazdy.

### Opony z bieżnikiem kierunkowym

Opony z bieżnikiem kierunkowym zostały zaprojektowane w taki sposób, aby uzyskać ich najlepszą skuteczność podczas obracania się tylko w jednym kierunku. Strzałka na ścianie bocznej opony wskazuje kierunek obrotu opon o bieżniku kierunkowym. Zawsze przestrzegać wskazanego kierunku obrotu w celu zagwarantowania optymalnej przyczepności i uniknięcia poślizgu hydrodynamicznego, nadmiernego hałasu i zużycia.

Jeśli opona jest zamontowana w kierunku przeciwnym do kierunku obrotu, należy prowadzić samochód z zachowaniem

najwyższej ostrożności, bowiem opona nie jest wówczas eksploatowana prawidłowo. Jest to szczególnie ważne przy mokrej nawierzchni drogi. Wymienić oponę możliwie najszybciej lub zamontować ją zgodnie z poprawnym kierunkiem obrotu.

### Czynności do wykonania po zmianie koła

- Nałożyć z powrotem nasadki śrub kół.
- Odłożyć wszystkie narzędzia na odpowiednie miejsce ich przechowywania.
- Jeżeli zdjęte koło nie mieści się w miejscu koła zapasowego, należy je umieścić w bezpiecznym miejscu w bagażniku» strona 138.
- Możliwie najszybciej sprawdzić ciśnienie w oponie nowo zamontowanego koła.
- W samochodach wyposażonych we wskaźnik ciśnienia w oponach, wyregulować ciśnienie i zapisać odczyt w pamięci» strona 327.
- Możliwie najszybciej sprawdzić moment obrotowy dokręcenia śrub koła kluczem dynamometrycznym» strona 52. Do tego czasu jechać ostrożnie.
- Możliwie najszybciej wymienić uszkodzoną oponę.

## Wymiana piór wycieraczek przedniej szyby

### Wycieraczki w położeniu serwisowym

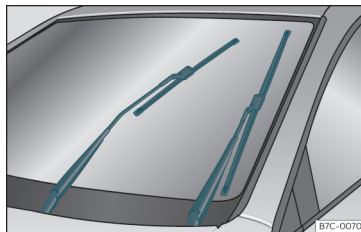

Rys. 40 Wycieraczki w położeniu serwisowym.

Sprawdzić, czy wycieraczki nie przymarzły do szyby.

W położeniu serwisowym można unieść ramiona wycieraczek» rys. 40.

- Zamknąć pokrywę silnika» strona 305.
- Włączyć i wyłączyć zapłon.
- Na krótko przesunąć w dół przełącznik wycieraczek» strona 126 ④.

Przed rozpoczęciem jazdy należy koniecznie opuścić wycieraczki. Ustawić ramiona wycieraczek szyby przedniej w pierwotnym położeniu za pomocą dźwigni przełącznika wycieraczek.

### Informacja

- Wycieraczki szyby przedniej można przesunąć do pozycji serwisowej wyłącznie po prawidłowym zamknięciu maski silnika.
- Z pozycji serwisowej można skorzystać również wówczas, gdy zamierza się przykryć przednią szybę w zimie, aby zabezpieczyć ją przed oblodzeniem.

### Wymiana pióra wycieraczki szyby tylnej

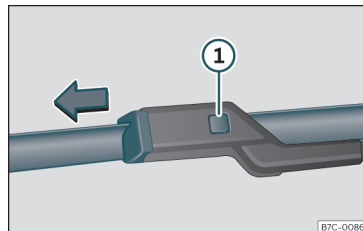

Rys. 41 Wymiana piór wycieraczek przedniej szyby

Pióra wycieraczek szyby przedniej są standardowo dostarczane z warstwą grafitu. Warstwa ta zapewnia cichą pracę wycieraczek. Jeżeli warstwę grafitu ulegnie uszkodzeniu, hałas wywołany ścieraniem wody z szyby będzie większy. »

Regularnie sprawdzać stan piór wycieraczek. **Jeśli wycieraczki drapią szybę**, należy je wymienić w przypadku uszkodzenia, lub oczyścić, jeśli są zabrudzone »» ❶.

Jeśli to nie przynosi oczekiwanych rezultatów, kąt ustawienia ramion wycieraczek może być nieprawidłowy. Należy je sprawdzić w wyspecjalizowanym warsztacie, a w razie potrzeby skorygować.

Uszkodzone pióra wycieraczek szyby przedniej należy niezwłocznie wymienić. Są one dostępne w serwisach.

### Podnoszenie i opuszczanie ramion wycieraczek

- Ustawić ramiona wycieraczek przedniej szyby w położeniu serwisowym»» strona 53.
- Ramiona wycieraczek należy chwycić **wyłącznie** za punkt mocowania pióra.

### Czyszczenie piór wycieraczek szyby przedniej

- Unieść ramiona wycieraczek.
- Przy użyciu miękkiej szmatki usunąć kurz i brud z piór wycieraczek szyby przedniej.
- Jeśli pióra są bardzo zabrudzone, można użyć gąbki lub wilgotnej ściereczki »» ❶.

### Wymiana piór wycieraczek przedniej szyby

- Podnieść i rozłożyć ramiona wycieraczek.

- Nacisnąć i przytrzymać przycisk zwalnający»» **rys. 41** ❶, jednocześnie delikatnie pociągając pióro wycieraczki w kierunku strzałki.

- Założyć nowe pióro wycieraczki o **tej samej długości i konstrukcji** na ramię wycieraczki i zaczepić na miejsce.

- Opuścić ramiona wycieraczek z powrotem na przednią szybę.

### Wymiana pióra wycieraczki szyby tylnej

- Podnieść ramię wycieraczki z szyby.
- Wyjąć pióro z mocowania poniżej środkowej części. Podczas wyjmowania mocno przytrzymać ramię wycieraczki.
- Założyć nowe pióro (tej samej długości i tego samego rodzaju), wciskając w odpowiednie mocowanie. Ramię wycieraczki trzymać wtedy za górny koniec.
- Odgiąć z powrotem ramię wycieraczki i położyć na szybie.

### ⚠ UWAGA

Zużyte lub brudne pióra wycieraczek ograniczają widoczność i zwiększają ryzyko wypadku i poważnych obrażeń.

- Należy zawsze wymieniać uszkodzone lub zużyte pióra wycieraczek oraz takie, których stan nie pozwala prawidłowo oczyścić przedniej szyby.

### ❶ OSTROŻNIE

- Uszkodzone lub brudne wycieraczki mogą porysować szybę.
- Jeśli do czyszczenia piór używane są produkty zawierające rozpuszczalniki, szorstkie gąbki lub ostre przedmioty, uszkodzona zostanie warstwa grafitowa.
- Do czyszczenia szyb nie używać paliwa, zmywacza do paznokci, rozcieńzalnika ani innych podobnych produktów.
- Podczas mrozów należy sprawdzić przed użyciem wycieraczek, czy nie przymarzły one do szyby. W niskich temperaturach, pomocne może okazać się zostawienie samochodu z wycieraczkami w położeniu serwisowym»» strona 53.

### ❶ OSTROŻNIE

- Aby zapobiec uszkodzeniu pokrywy silnika i ramion wycieraczek należy zostawiać te ostatnie w położeniu serwisowym.
- Przed rozpoczęciem jazdy należy koniecznie opuścić wycieraczki.

## Uruchamianie silnika za pomocą przewodów rozruchowych

### Przewody rozruchowe

Przewody rozruchowe muszą mieć odpowiedni przekrój.

Jeśli silnik nie uruchamia się z powodu rozładowanego akumulatora, do uruchomienia silnika można użyć akumulatora innego pojazdu.

Przewody rozruchowe muszą spełniać normę **DIN 72553** (zob. instrukcje producenta przewodów). Przekrój przewodu musi wynosić co najmniej 25 mm<sup>2</sup> dla silników benzynowych i co najmniej 35 mm<sup>2</sup> dla silników wysokoprężnych.

### Informacja

- Pojazdy nie mogą stykać się ze sobą, w przeciwnym razie prąd może zacząć płynąć zaraz po połączeniu zacisków dodatnich.
- Rozładowany akumulator powinien być prawidłowo podłączony do instalacji elektrycznej pojazdu.

### Rozruch za pomocą przewodów: opis

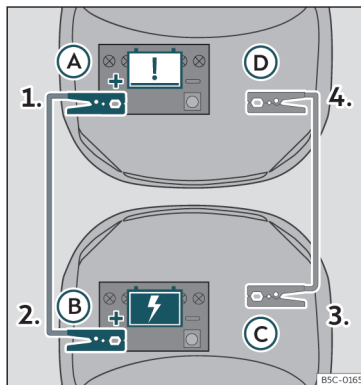

Rys. 42 Schemat połączeń dla pojazdów z systemem Start-Stop.

### Podłączenie końcówek przewodów rozruchowych

1. Wyłączyć zapłon obu pojazdów »»» ⚠.
2. Podłączyć jeden koniec **czerwonego** przewodu rozruchowego do dodatniego (+) zacisku rozładowanego akumulatora (A).
3. Podłączyć drugi koniec **czerwonego** przewodu rozruchowego do zacisku dodatniego (+) akumulatora pojazdu wspomagającego rozruch (B).

4. Podłączyć jeden koniec **czarnego** przewodu rozruchowego (C) do odpowiedniego zacisku masowego, elementu z litego metalu na bloku silnika lub do samego bloku silnika.
5. Podłączyć drugi koniec **czarnego** przewodu rozruchowego (D) do elementu z litego metalu przykrytego do bloku silnika lub do samego bloku silnika samochodu z rozładowanym akumulatorem. Nie należy podłączać go do punktu w pobliżu akumulatora.
6. Umieścić przewody rozruchowe w taki sposób, aby nie stykały się z ruchomymi częściami w komorze silnika.

### Rozruch

7. Uruchomić silnik pojazdu z akumulatorem zewnętrznym i pozwolić, aby przez pewien czas pracował na biegu jałowym.
8. Uruchomić silnik pojazdu z rozładowanym akumulatorem i poczekać 2 lub 3 minuty, zanim silnik zostanie uruchomiony.

### Odłączenie przewodów rozruchowych

9. Przed odłączeniem przewodów rozruchowych wyłączyć reflektory (jeśli są włączone).
10. Włączyć dmuchawę ciepłego powietrza i podgrzewanie tylnej szyby »»

w samochodzie z rozładowanym akumulatorem. Pomaga to zminimalizować szczyty napięciowe generowane przy odłączonych przewodach rozruchowych.

11. Kiedy silnik jest uruchomiony, należy odłączyć przewody w odwrotnej kolejności do podanej powyżej.

Upewnić się, że metalowe zaciski akumulatora mają wystarczającą powierzchnię kontaktu z metalowymi biegunami akumulatora.

Jeśli silnik nie uruchomi się po około 10 sekundach, wyłączyć rozrusznik i powtórzyć próbę po upływie około minuty.

#### UWAGA

- Należy przestrzegać ostrzeżeń dotyczących wykonywania czynności w komorze silnika»» strona 305 .
- Akumulator drugiego pojazdu musi mieć takie samo napięcie (12V) i zbliżoną pojemność (zob. oznaczenia na akumulatorze). Nieprzestrzeganie tego zalecenia może spowodować wybuch.
- Nigdy nie należy używać przewodów rozruchowych, gdy jeden z akumulatorów jest zamrznięty. Niebezpieczeństwo wybuchu! Nawet po odtądaniu akumulatora może nastąpić wyciek elektrolitu, powodując oparzenia chemiczne. Akumulator, który uległ zamrznięciu, należy wymienić.

- Nie dopuszczać, aby w pobliżu akumulatora znalazły się iskry, płomień i zapalające się papierosy. Nieprzestrzeganie tego zalecenia może spowodować wybuch.
- Przestrzegać instrukcji dostarczonej przez producenta przewodów rozruchowych.
- Nie wolno podłączać ujemnego przewodu innego pojazdu bezpośrednio do biegunu ujemnego rozładowanego akumulatora. Gaz ulatniający się z akumulatora może zapalić się od iskier. Niebezpieczeństwo wybuchu.
- Nie wolno podłączać przewodu ujemnego do elementów układu paliwowego lub przewodów hamulcowych innego pojazdu.
- Nie wolno dotykać niez izolowanych części zacisków akumulatora. Przewody rozruchowe podłączone do dodatniego zacisku akumulatora nie mogą stykać się z metalowymi częściami samochodu - może to spowodować zwarcie.
- Umieścić przewody rozruchowe w taki sposób, aby nie stykały się z ruchomymi częściami w komorze silnika.
- Nie opierać się o akumulator. Może to doprowadzić do poparzenia chemicznego.

#### Informacja

Pojazdy nie mogą stykać się ze sobą, w przeciwnym razie prąd może zacząć płynąć zaraz po połączeniu zacisków dodatnich.

## Uruchamianie przez zaciąganie oraz holowanie

### Wprowadzenie

Zaciąganie oznacza rozruch silnika dokonywany w trakcie holowania przez inny pojazd.

Holowanie oznacza ciągnięcie za samochodem innym, niesprawnym pojazdem.

Należy przestrzegać przepisów prawa obowiązujących w stosunku do rozruchu na zaciąg i holowania.

**Z przyczyn technicznych niedozwolone jest holowanie pojazdu z rozładowanym akumulatorem. Zamiast tego poleca się uruchamianie za pomocą przewodów rozruchowych»» strona 55 .**

Jeżeli samochód jest wyposażony w funkcję Keyless, holować można go tylko przy włączonym zapłonie!

Jazda na holu z wyłączonym silnikiem i włączonym zapłonem powoduje rozładowanie akumulatora. W zależności od stanu naładowania akumulatora, spadek napięcia może być taki duży, że nie będzie działać żadne urządzenie elektryczne. W samochodach z funkcją Keyless Access, mogłoby dojść do zablokowania kierownicy »» .

**⚠ UWAGA**

Nie wolno holować pojazdu, który nie ma zasilania.

- Podczas holowania nie wolno wyłączać zapłonu przyśpieszeniem. Nieprzestrzeżenie tego zakazu może spowodować nagłe zablokowanie kolumny kierownicy i uniemożliwić kierowanie samochodem. Mogłoby to prowadzić do wypadku, obrażeń oraz utraty panowania nad samochodem.

- Jeżeli w holowanym pojeździe ustanie zasilanie elektryczne, należy niezwłocznie zaprzestać holowania i skorzystać z pomocy drogowej.

**⚠ UWAGA**

Zachowanie samochodu na drodze i skuteczność hamowania ulegają znacznej zmianie podczas holowania. Należy przestrzegać następujących zasad, aby ograniczyć ryzyko poważnych wypadków i urazów:

- Zasady dotyczące kierowcy pojazdu holowanego:
  - Hamulec należy wciskać mocniej, ponieważ nie działa wspomaganie hamulców. Zwracać szczególną uwagę, by nie wjechać w pojazd holujący.
  - Więcej siły trzeba włożyć w obracanie kierownicy, bowiem wspomaganie układu kierowniczego nie działa, gdy silnik jest wyłączony.

- Zasady dotyczące kierowcy pojazdu holującego:
  - Zachować szczególną ostrożność przy przyspieszaniu.
  - Należy unikać nagłego hamowania i gwałtownych manewrów.
  - Hamować wcześniej i łagodniej niż zwykle.

**ⓘ OSTROŻNIE**

- Aby uniknąć uszkodzenia pojazdu, np. lakieru, należy zachować ostrożność przy wyjmowaniu i zakładaniu z powrotem pierścienia holowniczego oraz zaślepki.

- Podczas holowania niespalone paliwo może dostać się do katalizatora i spowodować jego uszkodzenie.

**Wskazówki dot. uruchamiania przez zaciąganie**

Generalnie nie zaleca się uruchamiania pojazdu przez zaciąganie. Zamiast tego poleca się uruchamianie za pomocą przewodów rozruchowych»» strona 55.

Z przyczyn technicznych następujących samochodów nie wolno holować:

- Pojazdy z automatyczną skrzynią biegów.
- Samochody z rozładowanym akumulatorem - ponieważ w samochodach z systemem

ryglowania i zapłonu Keyless Access przy braku zasilania kierownica będzie nadal zablokowana i nie będzie możliwości odłączenia elektronicznego hamulca postojowego ani też elektronicznej blokady kierownicy.

- Jeżeli akumulator jest rozładowany, moduł sterujący silnika może nie działać prawidłowo.

**ⓘ OSTROŻNIE**

Podczas holowania do katalizatora może dostać się niespalone paliwo, powodując jego uszkodzenie!

**ⓘ Informacja**

Samochód może być uruchamiany za pomocą przewodów rozruchowych tylko wtedy, kiedy elektroniczny hamulec postojowy i elektroniczna blokada układu kierowniczego są wyłączone. Jeżeli samochód nie ma zasilania lub uszkodzona została instalacja elektryczna, silnik należy uruchomić przy użyciu przewodów rozruchowych, aby wyłączyć elektroniczny hamulec postojowy i elektroniczną blokadę kolumny kierownicy.

**Zalecenia dotyczące holowania**

Holowanie wymaga pewnego doświadczenia, zwłaszcza w przypadku korzystania z liny holowniczej. Obaj kierowcy powinni być »

zaznajomieni z problemami występującymi przy holowaniu. Z tego powodu niedoświadczeni kierowcy nie powinni uczestniczyć w holowaniu.

Podczas holowania należy unikać szarpania i wstrząsów. Podczas holowania na drogach nieutwardzonych zawsze istnieje ryzyko przeciążenia i uszkodzenia punktów mocowania.

Pojazd holowany może sygnalizować kierunek jazdy nawet przy włączonych światłach awaryjnych. W tym celu należy włączyć kierunkowskaz, o ile włączony jest zapłon. W tym czasie światła awaryjne gasną. Po powrocie dźwigni kierunkowskazów do pozycji spoczynkowej światła awaryjne ponownie włączą się automatycznie.

### Zasady dotyczące kierowcy pojazdu holowanego:

- Włączenie zapłonu zapobiega zablokowaniu kolumny kierownicy i umożliwia wyłączenie elektronicznego hamulca postojowego oraz korzystanie z kierunkowskazów i wycieraczek oraz spryskiwaczy szyb.
- Więcej siły trzeba włożyć w obracanie kierownicy, bowiem wspomaganie układu kierowniczego nie działa, gdy silnik jest wyłączony.
- Hamulec należy wcisnąć mocniej, ponieważ nie działa wspomaganie hamulców. Uniikać zderzenia z pojazdem holującym.

- Uwzględnić informacje i zalecenia dotyczące pojazdu holowanego zawarte w instrukcji.

### Uwagi dla kierowcy pojazdu holującego

- Zachować szczególną ostrożność przy przyspieszaniu. Unikać gwałtownych manewrów.
- Hamować wcześniej i łagodniej niż zwykle.
- Uwzględnić informacje i zalecenia dotyczące pojazdu holowanego zawarte w instrukcji.

### Linka holownicza lub dyszel holowniczy

Łatwiej i bezpieczniej jest holować samochód przy użyciu dyszla holowniczego, unikając w ten sposób uszkodzeń samochodu. Linki holowniczej należy używać tylko, gdy dyszel nie jest dostępny.

Linka holownicza powinna być lekko elastyczna, aby uniknąć uszkodzenia obu pojazdów. Zaleca się używać linki holowniczej z włókna syntetycznego lub podobnie elastycznego materiału.

Linkę holowniczą lub dyszel holowniczy należy mocować tylko do pierścienia holowniczego lub haka holowniczego.

Jeżeli pojazd jest wyposażony w **fabrycznie zamontowany zaczep holowniczy**, holować na holu sztywnym można **tylko** wtedy, jeżeli

hol jest specjalnie przeznaczony do stosowania z zaczepem kulowym»» strona 290.

### Jeżeli zachodzi konieczność holowania pojazdu:

Sprawdzić, czy pojazd nadaje się do holowania»» strona 59, Przypadki, w których holowanie jest niedozwolone.

Pojazd można holować za pomocą dyszla holowniczego lub linki holowniczej w zwykły sposób, z wszystkimi czterema kołami na drodze; można także go holować z uniesionymi przednimi lub tylnymi kołami.

- Włączyć zapłon.
- Ustawić dźwignię w położeniu **N**»» strona 216.
- Przy holowaniu nie przekraczać prędkości 50 km/h.
- Nie holować pojazdu na odległość powyżej 50 km.
- W przypadku skorzystania z pojazdu po skrytce drogowej, pojazd z automatyczną skrzynią biegów można holować tylko z uniesioną osią przednią.

### Holowanie pojazdów z napędem na cztery koła (4Drive)

Samochody z napędem na cztery koła (4Drive) można holować za pomocą dyszla holowniczego lub linki. Jeżeli samochód będzie holowany z podniesioną przednią lub tylną



osią, silnik musi być wyłączony, aby nie uszkodzić skrzyni biegów.

### Przypadki, w których holowanie jest nie- dozwolone

- Jeśli ze względu na uszkodzenie w skrzyni biegów nie ma oleju.
- Jeżeli pojazd ma rozładowany akumulator, ponieważ przy braku zasilania kierownica będzie nadal zablokowana i nie będzie możliwości odłączenia elektronicznego hamulca postojowego ani też elektronicznej blokady kierownicy.
- Jeżeli odległość do przebycia na holu przekracza 50 km.
- Jeżeli, na przykład w następstwie wypadku, nie ma gwarancji toczenia się kół bez oporu lub właściwej pracy układu kierowniczego.

### Kiedy samochód ma holować inny pojazd:

- Należy przestrzegać przepisów prawa.
- Należy uwzględnić zalecenia dot. holowania pojazdów zawarte w instrukcji.

### ⓘ OSTROŻNIE

Jeśli w skrzyni biegów nie ma oleju lub nie ma smaru w automatycznej skrzyni biegów, pojazd może być holowany tylko z uniesionymi kołami napędzanymi lub transportowany specjalnym pojazdem bądź na przyczepie.

### ⓘ Informacja

Samochód może być holowany tylko wtedy, kiedy elektroniczny hamulec postojowy i elektroniczna blokada układu kierowniczego są wyłączone. Jeżeli samochód nie ma zasilania lub uszkodzona została instalacja elektryczna, silnik należy uruchomić przy użyciu przewodów rozruchowych »»» strona 55, aby wyłączyć elektroniczny hamulec postojowy i elektroniczną blokadę kolumny kierownicy.

### Mocowanie linki holowniczej z przodu

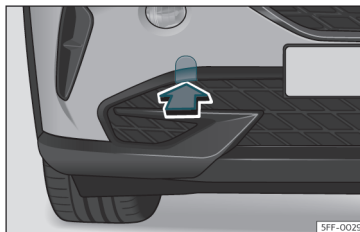

Rys. 43 Z prawej strony zderzaka przedniego: zdjąć osłonę.

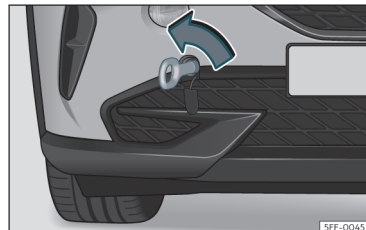

Rys. 44 Prawa strona przedniego zderzaka: pierścień holowniczy na miejscu.

Miejsce na wkręcany pierścień holowniczy znajduje się po prawej stronie zderzaka przedniego, pod zaślepką »»» rys. 43.

Pierścień holowniczy należy zawsze wozić ze sobą w pojeździe.

Należy pamiętać o zaleceniach dot. holowania »»» strona 57.

### Mocowanie pierścienia holowniczego

- Z zestawu narzędzi samochodowych znajdującego się w bagażniku wyjąć pierścień holowniczy »»» strona 45.
- Zdjąć zaślepkę, naciskając na jej podstawę, i zostawić zwisającą ze zderzaka »»» rys. 43.
- Wkręcić pierścień holowniczy do oporu ruchem **w lewo** »»» rys. 44. »»» ⓘ Dokręcić do końca pierścień holowniczy za pomocą odpowiedniego przyrządu. »»

- Po zakończeniu holowania odkręcić pierścień ruchem w **prawo** za pomocą odpowiedniego przyrządu.
- Umieścić z powrotem zaślepkę i docisnąć z prawej strony, aby wskoczyła na swoje miejsce w zderzaku.
- Wyczyścić pierścień holowniczy w miarę potrzeby i umieścić go w bagażniku wraz z innymi narzędziami samochodowymi.

### ❶ OSTROŻNIE

Pierścień holowniczy musi być zawsze całkowicie i mocno dokręcony. W przeciwnym razie może się urwać podczas holowania i rozruchu na zaciąg.

### Tylny pierścień holowniczy

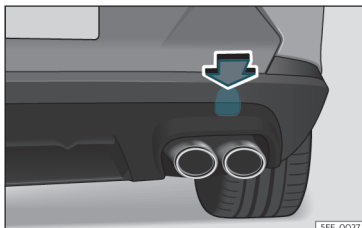

**Rys. 45** Po prawej stronie tylnego zderzaka: zdjęcie osłony.

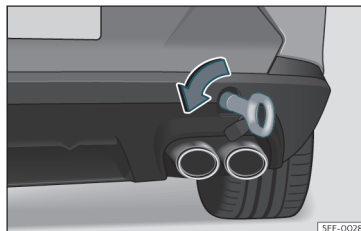

**Rys. 46** Po prawej stronie tylnego zderzaka: pierścień holowniczy na miejscu.

Miejsce na wkręcany pierścień holowniczy znajduje się po prawej stronie zderzaka tylnego, pod zaślepką»» **rys. 45**.

Pojazdy fabrycznie wyposażone w hak holowniczy **nie** mają miejsca na wkręcenie mocowania linki holowniczej pod zaślepką. W takim wypadku należy rozłożyć hak holowniczy, bądź zamontować go i wykorzystać do holowania»» strona 290, »» ❶.

Należy pamiętać o zaleceniach dot. holowania»» strona 57.

**Montaż tylnego pierścienia holowniczego (w pojazdach bez fabrycznie montowanego haka holowniczego)**

- Z zestawu narzędzi samochodowych znajdującego się w bagażniku wyjąć pierścień holowniczy»» strona 45.

- Nacisnąć górną krawędź zaślepki, »» **rys. 45**, aby ją odpiąć.
- Zdjąć zaślepkę i pozostawić ją, aby zwiisała z pojazdu.
- Wkręcić pierścień holowniczy do oporu ruchem w **lewo**»» **rys. 46** »» ❶. Dokręcić do końca pierścień holowniczy za pomocą odpowiedniego przyrządu.
- Po zakończeniu holowania odkręcić pierścień ruchem w **prawo** za pomocą odpowiedniego przyrządu.
- Umieścić z powrotem zaślepkę i docisnąć, aby wskoczyła na swoje miejsce w zderzaku.
- Wyczyścić pierścień holowniczy w miarę potrzeby i umieścić go w bagażniku wraz z innymi narzędziami samochodowymi.

### ❶ OSTROŻNIE

• Pierścień holowniczy musi być zawsze całkowicie i mocno dokręcony. W przeciwnym razie może się urwać podczas holowania i rozruchu na zaciąg.

• Jeśli samochód jest fabrycznie wyposażony w hak holowniczy, można wyłącznie używać do holowania dyszla holowniczego, specjalnie przeznaczonego do stosowania z zaczepem kulowym. Zastosowanie niewłaściwego dyszla holowniczego może doprowadzić do uszkodzenia zarówno haka, jak i samochodu. W takim wypadku należy użyć linki holowniczej.

## Bezpieczniki i żarówki

### Bezpieczniki

#### Wprowadzenie

Jeden bezpiecznik może być przypisany do różnych elementów wyposażenia elektrycznego. Podobnie jeden element wyposażenia elektrycznego może być zabezpieczony przez kilka bezpieczników.

Bezpieczniki należy wymieniać jedynie, gdy przyczyna problemu została zlikwidowana. Jeśli nowo wstawiony bezpiecznik przepala się po krótkim czasie, trzeba możliwie najszybciej sprawdzić instalację elektryczną w specjalistycznym warsztacie.

#### UWAGA

Wysokie napięcie instalacji elektrycznej może spowodować poważne porażenia prądem elektrycznym, powodując oparzenia, a nawet stanowić zagrożenie życia!

- Pod żadnym pozorem nie dotykać przewodów elektrycznych układu zapłonowego.
- Zachować ostrożność, aby nie doprowadzić do zwarcia w instalacji elektrycznej.

#### UWAGA

Używanie nieodpowiednich bezpieczników, naprawa bezpieczników lub mostkowanie obwodu prądowego bez bezpieczników może spowodować pożar i poważne obrażenia.

- Nie używać bezpiecznika o większej wartości. Bezpiecznik wymienić wyłącznie na bezpiecznik o takim samym amperażu (ten sam kolor i oznakowanie) oraz wielkości.
- Nie zastępować bezpiecznika metalową blaszką, zszywką ani podobnym przedmiotem.

#### OSTROŻNIE

- Aby uniknąć uszkodzenia instalacji elektrycznej pojazdu, przed wymianą bezpiecznika wyłączyć zapłon, światła i wszystkie elementy wyposażenia elektrycznego.
- Zabezpieczyć otwarte skrzynki bezpiecznikowe, aby pył lub wilgoć nie dostały się do środka i nie spowodowały uszkodzenia układu elektrycznego.

#### Informacja

- Jeden element może mieć kilka bezpieczników.
- Jeden bezpiecznik może też obejmować kilka elementów.
- W pojeździe jest więcej bezpieczników niż podano w niniejszym rozdziale.

### Bezpieczniki wewnątrz pojazdu

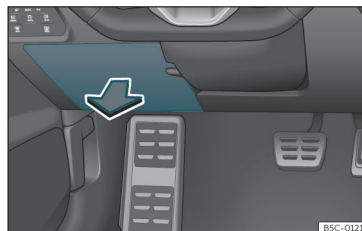

Rys. 47 Deska rozdzielcza po stronie kierowcy: pokrywa skrzynki bezpieczników.

#### Otwieranie i zamykanie skrzynki bezpieczników pod deską rozdzielczą

- **Otwieranie:** złożyć pokrywę w dół » rys. 47.
- **Zamykanie:** unieść pokrywę do góry do momentu słyszalnego zamknięcia.

#### Rozpoznawanie bezpieczników pod deską rozdzielczą po kolorach

Kolor	Amperaż
Jasnobrazowy	5
Brązowy	7,5
Czerwony	10
Niebieski	15

»

Kolor	Amperaż
Żółty	20
Biały lub przezroczyste	25
Zielony	30
Pomarańczowy	40

### ⓘ OSTROŻNIE

- Zawsze ostrożnie zdejmować pokrywy skrzynek bezpiecznikowych i zakładać je poprawnie, aby uniknąć problemów z pojazdem.
- Zabezpieczyć otwarte skrzynki bezpiecznikowe, aby pył lub wilgoć nie dostały się do środka. Zabrudzenie lub wilgoć w skrzynkach bezpiecznikowych może spowodować uszkodzenie instalacji elektrycznej.

### Bezpieczniki w komorze silnika

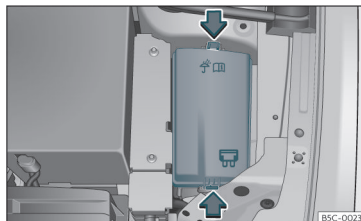

Rys. 48 W komorze silnika: pokrywa skrzynki bezpieczników.

#### Otwieranie skrzynki bezpiecznikowej w komorze silnika

- Otwarcie pokrywy silnika [Δ](#) »» strona 305.
- Nacisnąć zaczepy blokujące w celu zwolnienia pokrywy skrzynki bezpiecznikowej »» rys. 48.
- Następnie unieść pokrywę.
- Aby zamocować pokrywę, należy umieścić ją na skrzynce bezpiecznikowej. Wcisnąć zaczepy blokujące w dół aż do słyszalnego kliknięcia.

### Wymiana przepalonego bezpiecznika

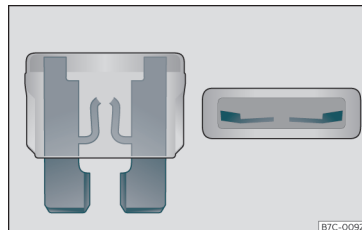

Rys. 49 Wygląd przepalonego bezpiecznika.

#### Przygotowanie

- Wyłączyć zapłon, światła i wszystkie urządzenia elektryczne.
- Otworzyć odpowiednią skrzynkę bezpieczników »» strona 61, »» strona 62.

#### Identyfikacja przepalonego bezpiecznika

Bezpiecznik jest przepalony, jeśli znajdująca się w nim metalowa blaszka jest pęknięta »» rys. 49.

- Poświecić latarką na bezpiecznik, aby sprawdzić, czy został przepalony.

#### Wymiana bezpiecznika

- Wyjąć bezpiecznik.

- Wymienić przepalony bezpiecznik na nowy o *tym samym* amperażu (ten sam kolor i oznakowanie) i *tej samej* wielkości.
- Umieścić pokrywę na skrzynce bezpiecznikowej i zamknąć ją.

### Roźmieszczenie bezpieczników

#### Bezpieczniki wewnątrz pojazdu

Nr	Odbiorniki / Amperaż	
3	Przyczepa	25
4	SCR, Adblue	20
5	Dźwignia zmiany biegów skrzyni automatycznej	25
6	Oświetlenie wnętrza	30
8	Dach otwierany	20
7	Podgrzewane fotele	30
9	Drzwi lewe	30
11	Przyczepa	15
12	Światła z prawej strony	40
13	Centralny zamek	40
14	Beats Audio CAN i MOST.	30
16	Poduszka powietrzna	7,5
17	SCR, przełącznik silnika, 1,5	10

Nr	Odbiorniki / Amperaż	
18	KESY	7,5
19	Tablica przyrządów	7,5
20	Centrum łączności	7,5
21	Kamera cofania	7,5
24	Jednostka sterująca sprzęgła 4x4 Haldex	15
25	Przednie pasy bezpieczeństwa RGS +EBSS	25
26	Prawe drzwi	30
27	Przednie pasy bezpieczeństwa RGS +EBSS	25
28	PHEV. Wyłączenie układu wysokiego napięcia do czynności ratowniczych. Oznaczenie za pomocą żółtej plakietki	10
29	Przyczepa	15
30	Radio	30
31	Przyczepa	25
34	Gniazdo zasilania 230 V	30
35	Światła z lewej strony	40
36	Nawiew klimatyzacji	40
37	Elektrycznie sterowana pokrywa bagażnika	30
39	Podgrzewanie kierownicy	10

Nr	Odbiorniki / Amperaż	
40	Alarmowy sygnał dźwiękowy	7,5
41	Bramka	7,5
42	Dźwignia zmiany biegów skrzyni automatycznej	7,5
43	Panel sterowania klimatyzacji i ogrzewania, ogrzewanie tylnej szyby, sprężarka AA	10
44	Diagnostyka, przełącznik hamulca ręcznego, przełącznik świateł, światło cofania, oświetlenie wnętrza, podświetlenie progów	7,5
45	Kolumna kierownicy	7,5
46	Wyświetlacz radia	7,5
47	Tryb jazdy.	10
48	USB	7,5
52	Gniazdo zasilania 12 V	20
58	Czujniki parkowania, jednostka sterująca Asystenta Parkowania, kamera przednia, radar	7,5
59	Przełącznik światła cofania, czujnik klimatyzacji, elektrochromatyczne lusterko	7,5
60	Diagnostyka, jednostka sterująca reflektorów, regulacja wysokości reflektorów	7,5
61	Rozrusznik; czujnik sprzęgła	7,5

Nr	Odbiorniki / Ampeaż	
65	Wzmacniacz dźwięku	10
66	Wycieraczka tylnej szyby	15
67	Ogrzewanie tylnej szyby	30

### Wbudowany bezpiecznik / Ampery

Tylnie gniazda zasilania 230 V	30
Elektrycznie regulowany fotel kierowcy	15

### Układ bezpieczników w komorze silnika

Nr	Odbiorniki / Ampeaż	
2	Moduł sterujący silnika	7,5
3	Moduł sterujący pompy paliwa, CNG	7,5/10/20
4	Lewy reflektor	15
5	Prawy reflektor	15
7	Pompa automatycznej skrzyni biegów	30
8	Wspomaganie hamowania	40
9	Sygnal dźwiękowy	15
10	Spryskiwacz przedniej szyby	30
11	Chłodzenie PHEV	7,5
12	Moduł sterujący automatycznej skrzyni biegów	15/30

Nr	Odbiorniki / Ampeaż	
13	Jednostka sterująca układu ESP	25
14	Ogrzewanie postojowe	20
15	Jednostka sterująca układu ESP	40
16	PHEV, jednostka automatycznej skrzyni biegów	
17	PTC	40
18	PTC	40
20	Przedni mechanizm różnicowy	15
21	Moduł sterujący silnika	7,5
22	Rozrusznik	30
23	Moduł sterujący silnika (diesel / benzyna)	15
24	Czujniki silnika	7,5/10
25	Czujniki silnika	7,5/10
26	Zasilanie silnika	7,5/10
27	Sonda lambda	10/15
28	Silnik	10/20
29	Moduł sterujący pompy paliwa	15/20/30
30	Pompa ciśnieniowa 1,0	10
33	PTC	40

### Informacja

- W pojeździe jest więcej bezpieczników niż podano w niniejszym rozdziale. Wymiana tych bezpieczników powinna się odbywać wyłącznie w serwisie.
- W tabelach nie ujęto elementów nieposiadających swojego bezpiecznika.
- Niektóre pozycje wyposażenia wymienione w tabelach są spotykane tylko w określonych wersjach modelu lub stanowią wyposażenie dodatkowe.
- Należy pamiętać, że powyższe wykazy, pomimo swojej aktualności w momencie druku, mogą ulec zmianie.

## Wymiana żarówek

### Wymiana żarówek

#### Pełne światła LED

Pełne reflektory diodowe LED obsługują wszystkie funkcje oświetlenia (światła do jazdy dziennej, światła pozycyjne, kierunkowskazy, światła mijania i światła drogowe) z emitującymi światło diodami (LED) jako źródłem światła.

Pełne reflektory diodowe LED przeznaczone są do eksploatacji przez cały okres eksploatacji samochodu, w związku z tym źródeł światła nie można wymieniać. W przypadku

awarii reflektorów należy je wymienić w autoryzowanym warsztacie.

**Światła przeciwmgielne, tylne światła, oświetlenie tablicy rejestracyjnej, kierunkowskazy boczne oraz dodatkowe światło stopu**

Ponieważ światło to jest wykonane w technologii LED, wymianę trzeba przeprowadzić w centrum serwisowym.

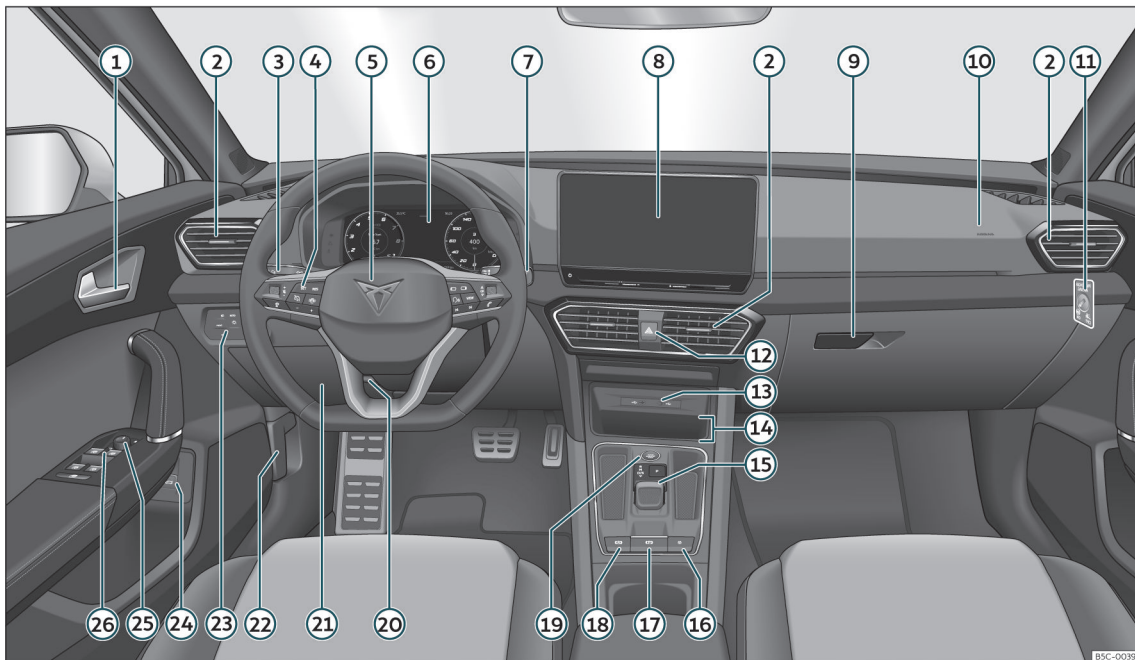

Rys. 50 Przyrządy i elementy obsługi.

B5C-0039



## Czynność

### Elementy sterowania i wyświetlacze

#### Widok wnętrza

##### Widok ogólny

①	Klamka drzwi	
②	Wyloty nawiewu powietrza	156
③	Dźwignia obsługująca następujące elementy:	
	– Kierunkowskazów i świateł drogowych	119
④	Przełączniki:	
	– Systemy wspomagania kierowcy	83
	– Komputer pokładowy	82
	– Elementy sterujące radia, telefonu, nawigacji i systemu obsługi głosowej	92
⑤	Kierownica z klaksonem i	
	– Poduszka powietrzna kierowcy	28
	– Łopatkę zmiany biegów (automatycznej) skrzyni biegów tiptronic	218
⑥	Tablica przyrządów	68
⑦	Dźwignia obsługująca następujące elementy:	
	– Wycieraczki i spryskiwacze przedniej szyby	126
	– System wycieraczek i spryskiwaczy	126
	– Komputer pokładowy	73
⑧	System Infotainment	164
⑨	Schówek podręczny po stronie pasażera	147
⑩	Czołowa poduszka powietrzna pasażera	28
⑪	Przełącznik czołowej poduszki powietrznej pasażera	28
⑫	Światła awaryjne	123
⑬	Gniazda USB typu C	208
⑭	Centrum łączności*	207
⑮	Dźwignia zmiany biegów skrzyni automatycznej DSG	216
⑯	Przycisk centralnego zamka	98
⑰	Przełącznik elektronicznego hamulca postojowego	266
⑱	Przycisk Auto Hold	268

⑲	Przycisk rozrusznika	209
⑳	Regulowana kolumna kierownicy	16
㉑	Skrzynka bezpiecznikowa	61
㉒	Otwieranie pokrywy silnika	307
㉓	Przełącznik świateł i odmgławiania szyb	117
㉔	Przycisk otwierania klapy bagażnika <sup>1)</sup>	109
㉕	Elektryczna regulacja lusterek bocznych	129
㉖	Elektrycznie sterowane szyby	112

##### Informacja

- Niektóre elementy wyposażenia wymienione w niniejszym rozdziale występują jedynie w niektórych modelach lub stanowią opcjonalne wyposażenie dodatkowe.
- Układ przełączników i sterowania w modelach z kierownicą po prawej stronie\* może się nieznacznie różnić od pokazanego na »» strona 66. Niemniej jednak symbole oznaczające poszczególne elementy sterujące są identyczne.

<sup>1)</sup> Obowiązuje dla modelu Leon Sportstourer.

## Wskaźniki i lampki ostrzegawcze/kontrolne

### Tablica przyrządów

#### Wprowadzenie

Po rozruchu silnika za pomocą prawie rozładowanego lub nowego akumulatora 12 V niektóre ustawienia systemowe (godzina, data, spersonalizowane ustawienia Komfort i zaprogramowane ustawienia) mogą ulec zmianie lub skasowaniu. Po odpowiednim naładowaniu akumulatora należy sprawdzić i poprawić te ustawienia.

#### UWAGA

Rozproszenie uwagi może prowadzić do wypadku i obrażeń.

- Nie należy obsługiwać tablicy rozdzielczej w czasie jazdy.
- Aby zminimalizować ryzyko wypadku i obrażeń, polecenia na ekranie tablicy rozdzielczej lub systemu Infotainment należy wykonywać tylko, kiedy pojazd nie znajduje się w ruchu.

## Cyfrowa tablica przyrządów (Digital Cockpit)

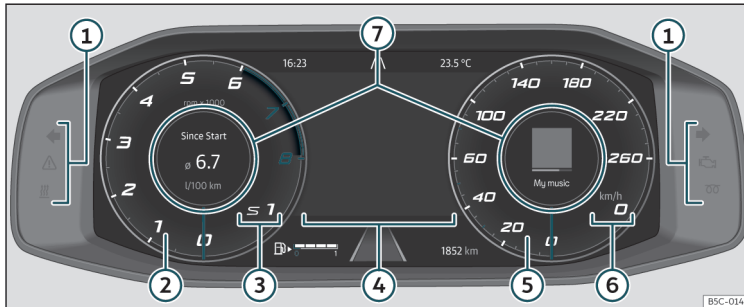

Rys. 51 Digital Cockpit na tablicy rozdzielczej (widok klasyczny).

Szczegóły wskaźników:

- 1 **Lampki kontrolne i ostrzegawcze**  
»» strona 84
- 2 **Obrotomierz.** Liczba obrotów na minutę, kiedy silnik pracuje»» strona 80.
- 3 **Wybrany bieg lub bieżące położenie dźwigni zmiany biegów**
- 4 **Wyświetlacz**»» strona 71
- 5 **Prędkościomierz**
- 6 **Cyfrowy wyświetlacz prędkości**
- 7 **Profil informacyjny**»» strona 69.

Digital Cockpit to cyfrowa tablica rozdzielcza z kolorowym wyświetlaczem TFT o wysokiej rozdzielczości. Dostępnych jest 5 widoków, które można przełączać przyciskiem **VIEW** na kierownicy wielofunkcyjnej. W poszczególnych profilach informacyjnych wyświetlane są różne wskazania oprócz klasycznych przyrządów kołowych, np. wskaźniki nawigacji, informacje multimedialne lub dane dotyczące podróży.



6 dostępnych widoków:

- Klasyczny
- Dynamiczny
- Systemy wspomagania

- Nawigacja\*
- Noc
- CUPRA

We wszystkich widokach wyświetlane są informacje dotyczące audio, telefonu, danych o podróży, stanu samochodu, nawigacji<sup>1)</sup> oraz systemów wspomagających kierowcę<sup>1)</sup>.

### Profile informacyjne

Przycisków  /  na kierownicy wielofunkcyjnej można używać do przeglądania różnych informacji na Digital Cockpit. »

<sup>1)</sup> W zależności od wersji.

Informacje na temat stanu pojazdu, danych podróży i asystentów wyświetlają się po lewej stronie.

Informacje po prawej stronie to audio, telefon, kompas\* i manewry nawigacji\*.

w zależności od wybranego widoku **obszar środkowy** Digital Cockpit wyświetla następujące informacje:

- **Widok klasyczny i dynamiczny:** Dane początkowe, data, przejechana odległość i zasięg. Obrócić prawe pokrętło na kierownicy wielofunkcyjnej. mapa nawigacji\*, znaki drogowe\*, dane dot. podróży (naciśnięcie **OK** przełącza między poszczególnymi pamięciami).
- **Widok systemów wspomagania:** Dostęp uzyskuje się poprzez naciśnięcie przycisku  lub przycisku **VIEW** na kierownicy wielofunkcyjnej. Przekręcając prawe pokrętło na kierownicy wielofunkcyjnej, wyświetlają się poszczególne systemy wspomagania, a następnie nacisnąć **OK**, aby wybrać dany system.
- **Widok Nawigacja:** Naciskając przycisk **OK** na kierownicy wielofunkcyjnej i przekręcając pokrętło, można wyświetlić mapę w mniejszej lub większej skali. Ponowne naciśnięcie przycisku **OK** powoduje powrót mapy do skali automatycznej.
- **Widok Noc:** Prędkość wyświetla się w postaci cyfrowej.

- **Widok CUPRA:** Wyświetlane są zegar centralny, obroty i prędkość.

### Widok Klasyczny

Obrotomierz i prędkościomierz będą zajmować całą wysokość ekranu, jeżeli naciśnie się dłużej przycisk **VIEW** na kierownicy wielofunkcyjnej, niezależnie od menu wyświetlanego w obszarze środkowym»» **rys. 51**.

Po dłuższym naciśnięciu przycisku **VIEW** wyświetlacz wraca do poprzedniego widoku.

**Ewentualnie** w menu tablicy rozdzielczej należy znaleźć opcję **X Zamknij** za pomocą prawego pokrętła na kierownicy wielofunkcyjnej, a następnie nacisnąć **OK**.

### Informacje, które mogą pojawiać się w obszarze środkowym prędkościomierza Digital Cockpit

- Audio
- Telefon
- Kompas\*
- Wskazówki nawigacji\* (ostatnie cele wyświetla się poprzez naciśnięcie strzałki po prawej stronie kierownicy wielofunkcyjnej)
- Miernik siły przyspieszenia.
- **X > OK** (zamknąć widok klasyczny).

### Informacje, które mogą pojawiać się w obszarze środkowym obrotomierza Digital Cockpit

- Zużycie i średnie zużycie paliwa. Naciskając strzałkę z lewej strony kierownicy wielofunkcyjnej, można przełączać się między różnymi pamięciami danych dotyczących podróży.
- Zasięg (poziom paliwa w zbiorniku).
- Temperatura oleju i płynu chłodzącego
- Średnia prędkość. Naciskając strzałkę z lewej strony kierownicy wielofunkcyjnej, można przełączać się między różnymi pamięciami danych dotyczących podróży.
- Inne dane dotyczące podróży: przejechane km i czas podróży. Naciskając strzałkę z lewej strony kierownicy wielofunkcyjnej, można przełączać się między różnymi pamięciami danych dotyczących podróży.
- Systemy wspomagania
- Moc i moment obrotowy silnika.
- **X > OK** (zamknąć widok klasyczny).

### Widok CUPRA

Obracanie prawego pokrętła na kierownicy wielofunkcyjnej powoduje przewijanie następujących informacji w środkowej części obrotomierza:

- Prędkość.
- Laptimer.

Poza tarczą obrotomierza wyświetlane są następujące informacje:

- Obszar z prawej: Miernik siły przyspieszenia.
- Obszar z lewej: moc i moment obrotowy silnika.

### Wyświetlanie stanu

#### Możliwe wskazania na wyświetlaczu tablicy rozdzielczej

Na wyświetlaczu tablicy rozdzielczej wyświetlane są różne informacje w zależności od wyposażenia pojazdu.

- Otwarte drzwi, pokrywa silnika i pokrywa bagażnika
- Komunikaty ostrzegawcze i informacyjne
- Licznik przebiegu
- Godzina»» strona 79
- Informacje z radia i systemu nawigacji
- Informacje z telefonu
- Temperatura zewnętrzna
- Wskazania kompasu
- Położenia dźwigni zmiany biegów skrzyni automatycznej
- Zalecany bieg (tryb Tiptronic)»» strona 222

- Wyświetlanie danych dotyczących podróży (wyświetlacz wielofunkcyjny) i menu dla różnych ustawień»» strona 72
- Wyświetlanie okresów między przeglądami»» strona 81
- Ostrzeżenie o prędkości»» strona 73
- Ostrzeżenie o prędkości dla opon zimowych
- Stan systemu Start-Stop»» strona 213
- Sygnały wykryte przez system wykrywania znaków drogowych oraz ostrzeżenie, że maksymalna dozwolona prędkość\* została przekroczona»» strona 76
- Status systemu aktywnego zarządzania pracą cylindrów (ACT®)»» strona 228
- Jazda ekonomiczna 
- Oznaczenie identyfikacyjne na silniku
- Wyświetlacz systemów wspomagania kierowcy»» strona 230
- Prawo autorskie



#### Otwarte drzwi, pokrywa silnika i pokrywa bagażnika

Jeżeli pojazd jest niezaryglowany i w czasie jazdy wykryte zostaną otwarte drzwi, maska silnika lub pokrywa bagażnika, pojawi się ostrzeżenie na tablicy rozdzielczej oraz, w niektórych przypadkach, ostrzeżenie dźwiękowe. Sposób wyświetlania może się różnić w zależności od typu zamontowanej tablicy rozdzielczej.

#### Położenia dźwigni zmiany biegów (DSG® – skrzynia biegów z podwójnym sprzęgłem)

Aktualne położenie dźwigni zmiany biegów pokazuje się z boku dźwigni oraz na wyświetlaczu tablicy rozdzielczej. Gdy dźwignia zmiany biegów znajduje się w położeniu D/S lub w położeniu Tiptronic, załączony bieg pokazuje się na wyświetlaczu tablicy rozdzielczej.

#### Wskaźnik temperatury zewnętrznej

Jeżeli temperatura na zewnątrz spadnie poniżej ok. +4°C, pojawi się również „symbol śnieżynki“  na wskaźniku temperatury zewnętrznej. Symbol ten będzie się wyświetlać, dopóki temperatura zewnętrzna nie przekroczy +6°C »» .

Gdy pojazd się nie porusza, gdy włączona jest nagrzewnica pomocnicza lub podczas jazdy z niewielką prędkością, wskazanie temperatury zewnętrznej może być wyższe niż rzeczywista wartość temperatury na skutek ciepła wydzielanego przez silnik.

Zakres pomiaru wynosi od -45°C do +76°C.

#### Zalecenia dotyczące zmiany biegu

W niektórych samochodach na tablicy rozdzielczej mogą pojawiać się zalecenia dotyczące zmiany biegu w celu zaoszczędzenia paliwa»» strona 222



## Licznik przebiegu

Licznik przebiegu rejestruje całkowity przebieg dystans.

Licznik przebiegu częściowego (podróży) pokazuje dystans przebiegu od momentu ostatniego kasowania licznika.

Aby wyzerować licznik dziennego przebiegu (przebieg dzienny) do 0:

- Na karcie **Dane dot. podróży** wybrać **przebieg dzienny**.
- Nacisnąć i przytrzymać przycisk **OK** na kierownicy wielofunkcyjnej przez około 2 sekundy.

## Ostrzeżenie o prędkości dla opon zimowych

Przekroczenie ustawionej prędkości jest sygnalizowane na wyświetlaczu zestawu wskaźników»»» strona 72.

Ostrzeżenie o prędkości można zmienić w systemie Infotainment przyciskiem funkcyjnym  > **Część zewnętrzna** > **Opony** »» strona 91.

## Wskazania kompasu

W zależności od wersji wyposażenia, po włączeniu zapłonu na wyświetlaczu tablicy rozdzielczej pokazuje się kierunek jazdy, np. NW dla północnego zachodu.

Gdy system Infotainment jest włączony i nie ma aktywnego prowadzenia do celu, wyświetlane jest również graficzne przedstawienie kompasu.

## Jazda ekonomiczna \*

W zależności od wyposażenia, podczas jazdy pojawia się  na zestawie wskaźników, jeśli pojazd jest w stanie oszczędnego zużycia paliwa dzięki pracy systemu aktywnego zarządzania pracą cylindrów (ACT®)\*»» strona 228.

## Oznaczenie identyfikacyjne na silniku

- Zob. Menu Przegląd»» strona 73.

## Prawo autorskie

Tekst prawniczy dotyczący praw własności i praw autorskich do zestawu wskaźników.

## UWAGA

Nawet kiedy nie ma mrozu, niektóre drogi i mosty mogą być oblodzone.

- „Symbol śnieżynki“ wskazuje niebezpieczeństwo oblodzenia.
- Przy temperaturze powyżej +4°C może wystąpić oblodzenie, nawet jeśli nie pojawi się „symbol śnieżynki“.
- Czujnik temperatury zewnętrznej podaje wartość orientacyjną.

## Informacja

- Dostępne są różne tablice przyrządów, stąd też wyświetlane wersje i komunikaty mogą się również różnić. Jeżeli wyświetlane nie podają komunikatów ostrzegawczych ani informacyjnych, o awariach informują jedynie lampki kontrolne i ostrzegawcze.
- Niektóre wskazania na wyświetlaczu tablicy rozdzielczej mogą zostać ukryte przez nagłe zdarzenie, np. połączenie przychodzące.
- W zależności od wersji wyposażenia, niektóre ustawienia i polecenia można również wykonać lub wyświetlić w systemie Infotainment.
- W przypadku kilku równoczesnych ostrzeżeń symbole wyświetlane są kolejno, każdy przez kilka sekund. Symbole będą wyświetlane do czasu usunięcia przyczyny.
- Jeżeli po włączeniu zapłonu pokazują się ostrzeżenia o usterkach, zmiana ustawień lub wyświetlanie informacji w sposób opisany powyżej mogą nie być możliwe. W takiej sytuacji należy udać się do specjalistycznego serwisu w celu naprawy.

## Menu tablicy rozdzielczej

Liczba dostępnych menu i wskazań informacyjnych zależy od systemu elektronicznego i wersji wyposażenia.

Niektóre opcje menu są dostępne tylko podczas postoju pojazdu.

- **Dane dot. jazdy**»» strona 73
- **Systemy wspomagania**
  - System monitorujący Front Assist wł. / wył.»» strona 238
  - Aktywny tempomat ACC (wyłączenie wskazanie)»» strona 243
  - Asystent pasa ruchu Lane Assist wł. / wył.»» strona 250
  - Asystent podróży Travel Assist wł. / wył.»» strona 253
  - System ostrzegający o zjeżdżaniu z pasa ruchu Side Assist wł. / wył.»» strona 257
- **Nawigacja**
- **Audio**
- **Telefon**
- **Stan pojazdu**»» strona 74

### Menu Przegląd

W zależności od wersji wyposażenia w menu Przegląd można dokonywać różnych ustawień.

#### Otwieranie menu Przegląd

- W **Widoku klasycznym** przejść do ekranu Dane początkowe, a następnie nacisnąć i przytrzymać przycisk **OK** na kierownicy wielofunkcyjnej przez około 5 sekund.

- Zostanie wyświetlone menu **Lista konfiguracji**, gdzie można wybrać menu **Przegląd** lub opcję **Wybór widoku**, która umożliwi włączanie i wyłączanie widoków zestawu wskaźników.

#### Zerowanie wyświetlania okresów między przeglądami

Wybrać menu **Przegląd** i postępować zgodnie z instrukcjami na tablicy rozdzielczej.

#### Zerowanie okresu wymiany oleju

Wybrać menu **Wznowienie okresu wymiany oleju** i postępować zgodnie z instrukcjami na tablicy rozdzielczej.

#### Resetowanie danych podróży

Wybrać menu **Zerowanie dziennego przebiegu** i postępować zgodnie z instrukcjami na tablicy rozdzielczej, aby zresetować wartość.

#### Oznaczenie identyfikacyjne na silniku

Wybrać menu **Kod silnika**. Oznaczenie silnika pojawi się po lewej stronie na dole wyświetlacza zestawu wskaźników.

#### Ustawianie zegara

Wybrać menu **Godzina** i ustawić właściwą godzinę za pomocą prawego pokrętła na kierownicy wielofunkcyjnej.

#### Ciśnienie w oponach

Aby zapisać informację o ciśnieniu w oponach po ich napompiowaniu lub zmianie »» strona 327. Postępować zgodnie z instrukcjami na zestawie wskaźników.

### Wskaźnik danych dot. jazdy (wyświetlacz wielofunkcyjny)

Wyświetlacz wielofunkcyjny pokazuje różne wartości dotyczące podróży i zużycia paliwa.

#### Przełączanie pomiędzy różnymi widokami wyświetlacza

- Obrócić prawe pokrętło na kierownicy wielofunkcyjnej»» strona 83.

#### Zmiana banku pamięci

- W zależności od widoku wybrać **Dane podróży** i nacisnąć lewą strzałkę lub przycisk **OK** na kierownicy wielofunkcyjnej.

- **Od uruchomienia:** Pamięć ulegnie skasowaniu, jeśli podróż zostanie przerwana na dłużej niż 2 godziny.
- **Od tankowania:** Wyświetla i zapisuje wartości dot. długości przejechanej trasy oraz zużycia. długości przejechanej trasy oraz zużycia.
- **Długookresowo:** Pamięć ta gromadzi dane na temat jazdy dla maks. 19 godzin »

i 59 minut lub 99 godzin i 59 minut, bądź dla maks. 1999,9 km lub 9999,9 km. Gdy jedna z tych wartości zostanie przekroczona (różni się to w zależności od wersji tablicy rozdzielczej), pamięć zostaje skasowana.

### Kasowanie ustawień wstępnych dot. podróży

- W pozycji **Dane dot. podróży** wybrać zadaną pamięć.
- Przytrzymać przycisk **OK** na kierownicy wielofunkcyjnej przez około 2 sekundy.



### Wybieranie instrukcji

W menu Ustawienia samochodu w systemie Infotainment można wyświetlić różne dane dotyczące podróży»»» strona 87.

- **Bieżące zużycie paliwa:** Chwilowe zużycie paliwa jest podawane w trakcie podróży w litrach na 100 km, natomiast przy włączonym silniku i nieruchomym pojeździe, w litrach na godzinę.
- **Średnie zużycie:** Średnie zużycie paliwa jest wyświetlane po przejechaniu ok. 300 m.
- **Czas jazdy:** Wskazuje on liczbę godzin (h) i minut (min) od włączenia zapłonu.

- **Zasięg:** Przybliżona odległość w km, jaką można przejechać przy założeniu tego samego stylu jazdy.
- **Odległość:** Odległość w km (milach) przejechana od momentu włączenia zapłonu.
- **Średnia prędkość:** Średnia prędkość wyświetli się po przejechaniu ok. 100 metrów.
- **Cyfrowy wyświetlacz prędkości:** Bieżąca prędkość wyświetla się w postaci cyfrowej.
- **Eko-rady:** Wyświetlane są porady, jak zmniejszyć zużycie paliwa za pomocą odpowiedniej jazdy, np.: **Włączona klimatyzacja: unieś szyby.**

### Wskazanie temperatury oleju i płynu chłodniczego

Silnik osiąga temperaturę roboczą, gdy w normalnych warunkach jazdy temperatura oleju wynosi pomiędzy **80°C** a **120°C**. Jeśli silnik został zmuszony do większej pracy przy wysokiej temperaturze zewnętrznej, temperatura oleju silnikowego może wzrosnąć. Nie stanowi to problemu, dopóki na wyświetlaczu nie pojawią się lampki ostrzegawcze  lub »»» strona 309.

### Komunikaty ostrzegawcze i informacyjne (stan pojazdu)

Przy włączonym zapłonie i podczas jazdy system przeprowadza kontrolę określonych podzespołów i funkcji. Usterki sygnalizowane są na zestawie wskaźników za pomocą czerwonych i żółtych symboli ostrzegawczych, komunikatów oraz sygnałów dźwiękowych, w zależności od sytuacji»»» strona 84. Wyświetlanie komunikatów i symboli może się różnić w zależności od wersji tablicy rozdzielczej.

Istniejące awarie można również sprawdzać ręcznie. W tym celu należy otworzyć menu **Informacje o pojeździe**»»» strona 90.

### Ostrzeżenie o priorytecie 1 (na czerwono)

Symbol zapala się lub miga (niekiedy z sygnałem dźwiękowym).  **Zatrzymać pojazd!** Niebezpieczeństwo! Sprawdzić awarię i usunąć przyczynę. W razie konieczności uzyskać specjalistyczną pomoc.

### Ostrzeżenie o priorytecie 2 (na żółto)

Symbol zapala się lub miga (niekiedy z sygnałem dźwiękowym). Usterki lub brak płynów eksploatacyjnych mogą spowodować uszkodzenie samochodu lub awarię. Należy możliwie najszybciej skontrolować wadliwą funkcję. W razie konieczności uzyskać specjalistyczną pomoc.



### Komunikat informacyjny

Dostarcza informacji o procesach w pojeździe.

### Odczytywanie ostrzeżeń i komunikatów

- w systemie Infotainment nacisnąć  > 

**Informacje o samochodzie > Status samochodu > Ostrzeżenia.**

### System ostrzegania kierowcy (zalecana przerwa w jeździe)\*

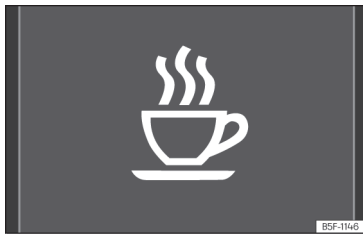

**Rys. 52** Na wyświetlaczu tablicy rozdzielczej: symbol systemu ostrzegania kierowcy.

Funkcja wykrywania zmęczenia informuje kierowcę, kiedy jego zachowanie podczas jazdy wykazuje oznaki zmęczenia.

### Funkcja i działanie

Wykrywanie zmęczenia określa zachowanie kierowcy w czasie jazdy przy rozpoczęciu podróży, wykonując obliczenie zmęczenia. Obliczenia są porównywane stale z faktycznym zachowaniem podczas jazdy. Jeżeli system wykryje, że kierowca jest zmęczony, rozlega się sygnał dźwiękowy i wyświetla sygnał wizualny oraz dodatkowy komunikat na wyświetlaczu tablicy rozdzielczej»»» **rys. 52**. Komunikat na tablicy rozdzielczej pokazywany jest przez około 5 sekund, i powtarzany, w zależności od przypadku. System przechodzi ostatni wyświetlany komunikat.

Komunikat na wyświetlaczu tablicy rozdzielczej można wyłączyć, naciskając przycisk **OK** na kierownicy wielofunkcyjnej»»» strona 82.

Komunikat można ponownie wywołać na ekranie tablicy rozdzielczej za pomocą wyświetlacza wielofunkcyjnego»»» strona 73.

### Warunki działania

Zachowanie podczas jazdy oblicza się przy prędkościach powyżej 65 km/h (40 mil/h) do około 200 km/h (125 mil/h).

### Włączanie i wyłączanie

Czujnik zmęczenia można włączać i wyłączać w systemie Infotainment za pomocą przycisku funkcyjnego  > **Wspomaganie kierowcy > System ostrzegania kierowcy**

»»» strona 91. Oznaczenie wskazuje, że włączono korektę.

### Ograniczenia systemu

Wykrywanie zmęczenia ma pewne ograniczenia właściwe dla systemu. Działanie funkcji Wykrywania zmęczenia może być ograniczone lub niemożliwe w następujących warunkach:

- przy prędkościach poniżej 65 km/h
- przy prędkościach powyżej 200 km/h
- podczas jazdy na zakrętach
- na drogach o złym stanie nawierzchni
- w niekorzystnych warunkach pogodowych
- podczas stosowania sportowego stylu jazdy
- w przypadku poważnego rozproszenia kierowcy

Wykrywanie zmęczenia zostanie przywrócone po postoju pojazdu trwającym ponad 15 minut, po wyłączeniu zapłonu lub po wypięciu pasów bezpieczeństwa przez kierowcę i otwarciu drzwi.

W przypadku jazdy z niewielką prędkością przez dłuższy okres (poniżej 65 km/h) system automatycznie przywraca obliczanie zmęczenia. Przy jeździe z wyższą prędkością obliczanie zmęczenia zostanie przeprowadzone ponownie. »

**UWAGA**

Nie należy pozwolić, by udogodnienie oferowane przez funkcję wykrywania zmęczenia skłoniło kierowcę do podejmowania ryzyka podczas jazdy. Podczas długich podróży regularnie robić odpowiednio długie przerwy.

- Kierowca zawsze przyjmuje pełną odpowiedzialność za kierowanie pojazdem.
- Pod żadnym pozorem nie prowadzić pojazdu, jeżeli odczuwa się zmęczenie.
- System nie wykrywa zmęczenia kierowcy we wszystkich okolicznościach. Sprawdź informacje w rozdziale» strona 75, Ograniczenia systemu.
- W niektórych sytuacjach system może błędnie interpretować niektóre zamierzone manewry pojazdem jako zmęczenie kierowcy.
- W przypadku chwilowego zaśnięcia kierowcy za kierownicą nie zostaje wysłane żadne ostrzeżenie!
- Należy przestrzegać wskazówek na tablicy rozdzielczej i podejmować konieczne działania.

**Informacja**

- Wykrywanie zmęczenia opracowano tylko do jazdy na autostradach i drogach utwardzonych.

- W przypadku usterki zlecić kontrolę systemu w serwisie.

**System rozpoznawania znaków drogowych\*1)**

**Rys. 53** Na wyświetlaczu tablicy rozdzielczej: przykłady rozpoznawanych sygnałów.

System wykrywania znaków drogowych włącza się przy każdym włączeniu zapłonu.

System rejestruje tradycyjne znaki drogowe mijane przez samochód za pomocą kamery w podstawie lusterka wstecznego i dostarcza informacji na temat ograniczeń prędkości, ostrzeżeń o niebezpieczeństwie i zakazach wyprzedzania.

W granicach swoich możliwości system wyświetla również inne znaki, takie jak ograniczenia obowiązujące w konkretnej porze,

znaki dla pojazdów z przyczepą» strona 290 lub ograniczenia obowiązujące w czasie deszczu. System może wyświetlać obowiązujące ograniczenia prędkości, nawet gdy samochód podczas jazdy nie napotyka znaków przy drodze.

System rozpoznawania znaków drogowych nie działa we wszystkich krajach. Warto o tym pamiętać, udając się do innego kraju.

**Na wyświetlaczu**

W Niemczech na autostradach i drogach ekspresowych, oprócz ograniczeń prędkości i zakazu wyprzedzania, system wyświetla również koniec ograniczenia. W innych krajach wyświetlane jest zawsze obowiązujące ograniczenie prędkości na danej drodze.

Rozpoznane przez system znaki drogowe są wyświetlane na tablicy rozdzielczej» **rys. 53** i, w zależności od systemu nawigacji, również w systemie multimedialnym» strona 87.

Ostrzeżenia o niebezpieczeństwie nie wyświetlają się w systemie Infotainment.

**Komunikaty systemu rozpoznawania znaków drogowych:****Brak dostępnych znaków drogowych**

- System się uruchamia.

<sup>1)</sup> System dostępny w zależności od kraju.

- **LUB:** kamera nie rozpoznała żadnych znaków nakazu lub zakazu.

### **Błąd: Rozpoznawanie znaków drogowych**

- Usterka systemu w takim wypadku należy zlecić kontrolę systemu w serwisie. W takim wypadku należy zlecić kontrolę systemu w serwisie.

### **Ostrzeżenie o prędkości obecnie niedostępne**

- Błąd funkcji ostrzeżenia o prędkości w ramach systemu rozpoznawania znaków drogowych. W takim wypadku należy zlecić kontrolę systemu w serwisie.

### **Rozpoznawanie znaków drogowych: oczyść przednią szybę.**

- Przednia szyba w obszarze kamery jest zabrudzona. Oczyścić przednią szybę.

### **Rozpoznawanie znaków drogowych obecnie ograniczone.**

- System nawigacji nie przekazuje danych. Sprawdzić, czy mapy nawigacji są aktualne.
- **LUB:** pojazd znajduje się w obszarze, który nie figuruje w mapach systemu nawigacji.

### **Brak danych**

- System wykrywania znaków drogowych nie działa w danym kraju.

### **Wyświetlanie znaków drogowych**

Gdy system rozpoznawania znaków drogowych jest włączony, umieszczona w podstawie lusterka wstecznego kamera rozpoznaje znaki drogowe przed samochodem. Po sprawdzeniu i ocenie informacji z kamery, z systemu nawigacji i aktualnych informacji, wyświetlane są maksymalnie dwa znaki drogowe obowiązujące na danym odcinku drogi, wraz z odpowiednimi znakami dodatkowymi:

- **Pozycja pierwsza.** Znak aktualnie obowiązujący kierowcę pokazuje się na ekranie. Na przykład ograniczenie prędkości maksymalnej do 130 km/h» **rys. 53**.

- **Pozycja druga.** Na drugim miejscu może się wyświetlać drugi znak, np. ostrzeżenie o niebezpieczeństwie, zakaz wyprzedzania lub alternatywne ograniczenie prędkości.

**Dodatkowe oznaczenie:** Jeśli podczas jazdy włączona jest wycieraczka przedniej szyby, komunikat z dodatkowym oznaczeniem deszczu wyświetli się jako pierwszy, ponieważ w danej chwili to ten znak będzie obowiązujący.

Może wyświetlać się znak obowiązujący tylko w określonych warunkach, np. zakaz wyprzedzania w określonych porach dnia.

### **Ostrzeżenie o prędkości (w zależności od tablicy rozdzielczej)**

Jeżeli system stwierdzi przekroczenie dozwolonej prędkości, może ostrzec kierowcę za pomocą dźwiękowego „gongu” oraz wizualnego komunikatu na tablicy rozdzielczej.

### **Tryb holowania przyczepy**

W samochodach fabrycznie wyposażonych w zaczep holowniczy oraz w przyczepach z podłączeniem elektrycznym do samochodu istnieje możliwość włączania i wyłączania wyświetlania konkretnych znaków drogowych obowiązujących pojazdy z przyczepą, takich jak znaki ograniczenia prędkości lub zakazu wyprzedzania. System włącza się lub wyłącza w systemie Infotainment za pomocą przycisku funkcyjnego  **Wspomaganie kierowcy > Asystent jazdy z przyczepą** » strona 91.

W trybie jazdy z przyczepą można ustawić wyświetlanie ograniczeń prędkości obowiązujących zestaw z danym typem przyczepy. Prędkość można ustawiać co 10 km/h w przedziale od 60 km/h do 130 km/h. Ustawienie prędkości powyżej obowiązującego w danym kraju ograniczenia dla zestawów z przyczepą powoduje automatyczne wyświetlanie przez system standardowych ograniczeń prędkości, np. w Niemczech 80 km/h.

W razie wyłączenia ostrzeżenia o prędkości dla zestawu z przyczepą system będzie wyświetlał ograniczenia prędkości dla samego pojazdu.

### Brak znaku

System rozpoznawania znaków drogowych wydaje ostrzeżenie dźwiękowe i wzrokowe, jeżeli kierowca minie znak zakazu wjazdu na drodze jednokierunkowej lub wjeździe na autostradę.

### Ograniczone działanie

System rozpoznawania znaków drogowych posiada swoje ograniczenia. W następujących okolicznościach system będzie działał w ograniczonym zakresie lub nie będzie działał w ogóle:

- W razie niedostatecznej widoczności podczas np. opadów śniegu, deszczu lub występowania mgły.
- W razie oślepiającego światła, np. słonecznego lub pochodzącego z reflektorów nadjeżdżających z przeciwka pojazdów.
- Przy jeździe z dużą prędkością.
- Jeśli obiektyw kamery jest zabrudzony.
- Jeżeli znaki drogowe znajdują się poza polem widzenia kamery.
- Jeżeli znaki drogowe są całkowicie lub częściowo zasłonięte np. przez drzewa, śnieg, brud lub przez inne pojazdy.

- W razie nienormalnych znaków drogowych.
- W razie uszkodzonych lub pogiętych znaków drogowych.
- Gdy znaki są wyświetlane na tablicach zmiennej treści nad jezdnią (tablice LED lub inne tablice świetlne).
- W razie nieaktualnych map nawigacji.
- W przypadku nalepek na samochodach przedstawiających znaki drogowe, np. ograniczenie prędkości na samochodach ciężarowych.

### ⚠ UWAGA

Technologia systemu rozpoznawania znaków drogowych nie może działać wbrew prawom fizyki i podlega ograniczeniom systemu. Dodatkowe udogodnienie oferowane przez system rozpoznawania znaków drogowych nie powinno skłaniać kierowcy do podejmowania ryzyka podczas jazdy. Żaden system nigdy nie zastąpi uwagi kierowcy.

- Należy dostosować prędkość i styl jazdy do widoczności i warunków drogowych, atmosferycznych oraz ruchu.
- Zła widoczność, ciemność, śnieg, deszcz i mgła mogą prowadzić do niewyświetlania znaków przez system lub do ich błędnego wyświetlania.

- Jeżeli pole widzenia kamery jest zabrudzone, zasłonięte lub uszkodzone, może to zakłócić działanie systemu.

### ⚠ UWAGA

Zalecenia i wskazania dotyczące ruchu, wyświetlane przez system rozpoznawania znaków drogowych, mogą różnić się od rzeczywistej sytuacji na drodze.

- System nie zawsze jest w stanie wykryć lub poprawnie wyświetlić wszystkie znaki drogowe.
- Znaki drogowe oraz przepisy ruchu drogowego mają pierwszeństwo przed zaleceniami i informacjami wyświetlanymi przez system.

### ⚠ UWAGA

Ignorowanie komunikatów może doprowadzić do zatrzymania pojazdu podczas jazdy lub spowodować wypadek i poważne obrażenia.

- Pod żadnym pozorem nie wolno ignorować wyświetlanych komunikatów.
- Zatrzymać pojazd w bezpiecznym miejscu przy najbliższej okazji.

### i Informacja

Aby uniknąć zakłócenia pracy systemu należy:

- Systematycznie czyścić pole widzenia kamery i utrzymywać ją w czystości, w stanie wolnym od śniegu i lodu.
- Nie zakrywać niczym pola widzenia kamery.
- Należy wymieniać uszkodzone lub zużyte pióra wycieraczek, aby uniknąć smug w polu widzenia kamery.
- Sprawdzać, czy w polu widzenia kamery nie występują uszkodzenia przedniej szyby.
- Korzystanie z nieaktualnych map systemu nawigacji może spowodować niewłaściwe wyświetlanie znaków drogowych przez system.
- W trybie nawigacji wg punktów trasy system rozpoznawania znaków drogowych jest tylko częściowo dostępny.
- Brak reakcji na zapalenie się lampek ostrzegawczych i wyświetlone komunikaty może doprowadzić do uszkodzenia pojazdu.

### Asystent jazdy ekonomicznej



Rys. 54 Kontrolka asystenta jazdy ekonomicznej (przedstawienie schematyczne).

Asystent jazdy ekonomicznej ułatwia ostrożną i ekonomiczną jazdę, wyświetlając na cyfrowym kokpicie wskazówki dostosowane do sytuacji na drodze.

Podczas zbliżania się do takich miejsc, jak skrzyżowanie, rondo lub odcinek drogi z ograniczeniem prędkości, na cyfrowym kokpicie jest wyświetlany symbol  wraz z informacją o zdarzeniu»» rys. 54.

#### UWAGA

Żaden system nigdy nie zastąpi uwagi kierowcy.

- Należy zawsze dostosować prędkość i styl jazdy do widoczności i warunków drogowych, atmosferycznych oraz ruchu.



- Znaki drogowe oraz przepisy ruchu drogowego mają pierwszeństwo przed zaleceniami asystenta jazdy ekonomicznej.

#### Informacja

- Wygląd symboli może się nieznacznie różnić w zależności od wyposażenia i modelu. Aktualizacje systemu mogą modyfikować obecne symbole i wprowadzać nowe.
- Gdy system jest włączony, asystent jazdy ekonomicznej może również zwiększyć wydajność odzyskiwania energii bez wyświetlania jakichkolwiek informacji. Może to mieć miejsce w sytuacjach, w których pedał gazu jest zwolniony, a z przodu jedzie inny pojazd. W takiej sytuacji odzyskiwanie energii jest dostosowywane do prędkości pojazdu znajdującego się z przodu, bez wyświetlania żadnej informacji.

### Godzina

Ustawianie godziny w systemie Infotainment

- Nacisnąć  /  > Ustawienia.
- Wybrać opcję menu **Godzina i data**, aby ustawić godzinę»» strona 87.

»

## Ustawianie godziny na analogowej tablicy rozdzielczej

- W widoku klasycznym»» strona 70 przytrzymać przycisk **OK** na kierownicy wielofunkcyjnej po wybraniu daty, trasy i informacji o zasięgu.
- Nacisnąć i przekręcić przycisk **OK**, aby dokonać zmian.

## Obrotomierz

Obrotomierz wskazuje liczbę obrotów silnika na minutę.

Wraz ze wskaźnikiem zmiany biegu obrotomierz pozwala na optymalny dobór obrotów silnika.

Początek czerwonego zakresu na obrotomierzu oznacza maksymalną prędkość obrotową dotartego i rozgrzanego silnika na danym biegu. Zaleca się jednak przesunięcie dźwigni zmiany biegów w położenie **D** lub zdjęcie nogi z pedału przyspieszenia, zanim strzałka osiągnie czerwony zakres »» ❶.

Zalecamy unikanie wysokich obrotów silnika oraz stosowanie się do wskaźnika zmiany biegów. Dodatkowe informacje są dostępne na»» strona 222, Wybór optymalnego biegu.

## ❶ OSTROŻNIE

- Aby nie uszkodzić silnika, wskazówka obrotomierza nie powinna pozostawać na czerwonym polu dłużej niż przez chwilę.
- Gdy silnik jest jeszcze zimny, należy unikać wysokich obrotów oraz nagłych przyspieszeń, które stanowią duże obciążenie dla silnika.

## ❷ Informacja dotycząca środowiska

Zmiana biegu na wyższy przyczynia się do oszczędności paliwa i zmniejszenia emisji spalin oraz hałasu silnika.

## Wskaźnik paliwa

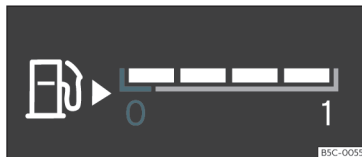

**Rys. 55** Wskaźnik poziomu paliwa położony w różnych miejscach w zależności od widoku.

## Lampki kontrolne

### ❸ Zapala się na żółto

Zbiornik paliwa prawie pusty. Osiągnięto poziom rezerwy »» ❸. Jak najszybciej uzupełnij poziom paliwa.

Symbol pokazuje się jedynie przy włączonym zapłonie.

Zasięg wyświetla się na tablicy rozdzielczej.

Pojemność zbiornika paliwa pojazdu można sprawdzić w sekcji»» strona 348.

## ⚠ UWAGA

Jazda z niskim poziomem paliwa może doprowadzić do zatrzymania pojazdu podczas jazdy lub być przyczyną wypadku i poważnych obrażeń.

- Przy zbyt niskim poziomie paliwa jego dostarczenie do silnika może być nieregularne, zwłaszcza na wzniesieniach.
- Układ kierowniczy, systemy wspomagania kierowcy oraz hamulce nie będą działać, kiedy silnik będzie pracował nieregularnie lub wyłączy się z powodu braku paliwa lub jego przerywanego podawania.
- Pojazd należy zatankować, gdy w zbiorniku pozostała 1/4 paliwa, aby nie dopuścić do zatrzymania samochodu z powodu braku paliwa.

## ❶ OSTROŻNIE

Nigdy nie opróżniaj zbiornika paliwa do końca. Nieregularne dostarczanie paliwa może powodować przerwy w zapłonie, przez co do układu wydechowego może dostać się niespalone paliwo. Katalizator lub filtr cząstek stałych mogą ulec uszkodzeniu!

### Informacja

Niewielka strzałka na wskaźniku paliwa obok symbolu dystrybutora wskazuje, po której stronie pojazdu znajduje się wlew paliwa.

### Wskaźnik temperatury płynu chłodzącego silnika.

Widok temperatury płynu chłodniczego można wybrać w odpowiednim menu  
»» strona 70.

### Lampka kontrolna i ostrzegawcza



Zapala się na czerwono

#### Przerwać jazdę!

Zbyt niski poziom płynu chłodzącego, zbyt wysoka temperatura płynu.



Miga na czerwono

Awaria układu chłodzącego silnika.

- Zatrzymać pojazd. Wyłączyć silnik, aby się ochłodził.
- Sprawdzanie poziomu płynu chłodzącego silnika»» strona 311.
- Jeżeli lampka ostrzegawcza nie zgaśnie, nawet gdy poziom płynu chłodzącego jest prawidłowy, uzyskać fachową pomoc.

### OSTROŻNIE

- W trosce o trwałość silnika należy unikać jego wysokich obrotów, jazdy z dużą prędkością oraz wysilania silnika przez pierwsze 15 minut, gdy silnik jest jeszcze zimny. Czas rozgrzania silnika jest zależny również od temperatury zewnętrznej. W razie potrzeby skorzystać z temperatury oleju silnikowego\*»» strona 74 jako wskazówek.
- Dodatkowe światła i inne akcesoria zamontowane przed wlotem powietrza pogarszają skuteczność działania płynu chłodzącego. Przy wysokich temperaturach zewnętrznych i wysokich obrotach silnika istnieje ryzyko przegrzania silnika.
- Przedni spojler zapewnia właściwy rozdział powietrza chłodzącego w trakcie jazdy. Uszkodzenie spojlera może zmniejszyć skuteczność takiego chłodzenia, czego wynikiem może być przegrzanie silnika. Zwrócić się o specjalistyczną pomoc.

### Okresy między przeglądami

Wskazanie okresu międzyobsługowego pojawia się na wyświetlaczu tablicy rozdzielczej i w systemie Infotainment.

Dostępne są różne wersje tablicy rozdzielczej i systemu Infotainment, stąd też wyświetlane symbole i komunikaty na ekranie mogą się różnić.

CUPRA rozróżnia pomiędzy przeglądem z wymianą oleju silnikowego (przegląd z wymianą oleju) a przeglądem bez wymiany oleju (przegląd).

W samochodach, w których **przegląd przypada w konkretnych odstępach czasowych lub po określonym przebiegu**, okresy międzyobsługowe są wstępnie określone.

W samochodach, w których stosuje się **serwis LongLife**, okresy międzyobsługowe są ustalane indywidualnie. Dzięki postępowi technologicznemu czynności konserwacyjne zostały znacznie ograniczone. Dzięki zastosowanej przez CUPRA technologii przy tego rodzaju serwisie olej wystarczy wymieniać tylko wtedy, gdy wymaga tego pojazd. Aby ustalić, czy wymagana jest wymiana oleju (maksymalnie co 2 lata), bierze się pod uwagę warunki użytkowania pojazdu oraz indywidualny styl jazdy kierowcy. Wstępne ostrzeżenie pojawia się na 20 dni przed wyznaczonym terminem przeglądu. Pozostałe do przeglądu kilometry są zaokrąglane do 100 km, natomiast pozostały czas jest wyrażony w pełnych dniach. Komunikat o potrzebie przeglądu pojawia się dopiero po przejechaniu 500 km od ostatniego przeglądu. Przed tym terminem na wyświetlaczu pojawiają się jedynie kreski.

### Przypomnienie o przeglądzie

Kiedy zbliża się termin wymiany oleju lub przeglądu kontrolnego, po włączeniu



zapłonu wyświetla się **przypomnienie o przeglądzie**.

Wskazana liczba kilometrów oznacza maksymalną odległość, jaką można przejechać do czasu kolejnego przeglądu.

### Wezwanie do serwisowania



Kiedy mija **termin przeglądu z wymianą oleju** lub **przeglądu kontrolnego**, po włączeniu zapłonu rozlega się ostrzegawczy sygnał dźwiękowy, a na tablicy rozdzielczej na kilka sekund może pojawić się symbol  wraz z następującym komunikatem:

- **Przekroczony termin przeglądu!**
- **Złe wykonanie przeglądu.**
- **Wymagana wymiana oleju!**
- **Wymiana oleju i przegląd teraz!**

### Sprawdzanie powiadomienia o przeglądzie

Przy włączonym zapłonie, wyłączonym silniku i gdy samochód nie znajduje się w ruchu, można odczytać aktualne **powiadomienie o przeglądzie**:

*Sprawdzanie terminu kolejnego przeglądu w systemie Infotainment*

- Nacisnąć  /  > **Ustawienia**.
- Wybrać opcję **Aplikacje i usługi**, aby wyświetlić informacje o przeglądach.

*Sprawdzanie daty na cyfrowej tablicy rozdzielczej*

- Termin przeglądu można sprawdzić tylko w menu **Przegląd»»»** strona 73.

### Resetowanie wskaźnika okresów między przeglądami

Jeśli przegląd wykonano u dealera **innego** niż CUPRA lub SEAT, resetu można dokonać w następujący sposób:

- Okres między przeglądami można zresetować tylko w menu **Przegląd»»»** strona 73.

**Nie należy** resetować wskaźnika do zera pomiędzy dwoma serwisami, w przeciwnym razie wyświetlane informacje będą nieprawidłowe.

Jeżeli termin wymiany oleju zostanie zresetowany ręcznie, okresy między przeglądami zmieniają się na ustalone, także w przypadku pojazdów z **Elastyczną wymianą oleju**.

#### Informacja

- **Komunikat o przeglądzie znika po kilku sekundach, po uruchomieniu silnika lub po naciśnięciu przycisku OK na kierownicy wielofunkcyjnej.**
- **W samochodach z systemem LongLife, w których akumulator pozostawał odłączony przez dłuższy czas, nie jest możliwe obliczenie terminu następnego przeglądu. Dlatego też wskazanie okresu między przeglą-**

**dami może być niedokładne. W takim przypadku należy odwołać się do maksymalnych dozwolonych okresów między przeglądami»»»** strona 331.

- **W razie ręcznego wyzerowania wskazania następnego terminu serwisu zostanie wyznaczony tak samo jak w samochodach ze stałym okresem międzyobsługowym. Z tego powodu zalecamy, by zerowania wskazania dokonywał autoryzowany serwis.**

## Obsługa tablicy rozdzielczej

### Wprowadzenie

Przy włączonym zapłonie istnieje możliwość odczytu różnych komunikatów na wyświetlaczu za pomocą przeglądania menu.

Korzystanie z wyświetlacza wielofunkcyjnego jest możliwe jedynie przy użyciu przycisków na kierownicy wielofunkcyjnej.

Niektóre opcje menu są dostępne tylko podczas postoju pojazdu.

#### UWAGA

**Odwrocenie uwagi kierowcy od sytuacji na drodze może prowadzić do wypadków i obrażeń ciała.**



- W żadnym wypadku nie wolno używać menu na wyświetlaczu tablicy rozdzielczej podczas jazdy.

### Informacja

Po naładowaniu lub wymianie akumulatora 12V sprawdzić ustawienia systemu. W przypadku przerwy w zasilaniu ustawienia systemowe mogą zostać zmienione lub usunięte.

### Obsługa za pomocą kierownicy wielofunkcyjnej

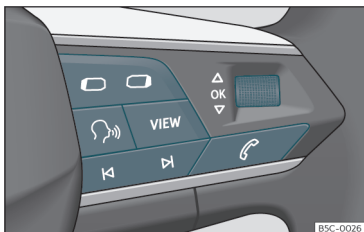



**Rys. 56** Prawa strona kierownicy wielofunkcyjnej: przyciski do korzystania z menu zestawu wskaźników oraz wyświetlanych informacji (w zależności od wersji).

Dopóki wyświetla się ostrzeżenie o priorytecie 1»» strona 74 nie można wejść do żadnego menu. Niektóre ostrzeżenia można po-

twierdzić i ukryć, naciskając przycisk **OK** na kierownicy wielofunkcyjnej»» rys. 56.

### Wybieranie menu lub widoku informacji

- Włączyć zapłon.
- Jeżeli wyświetla się komunikat lub symbol pojazdu, nacisnąć przycisk **OK**»» rys. 56; w razie konieczności kilka razy.
- Aby przełączać pomiędzy menu, nacisnąć  lub »» rys. 56.
- Aby otworzyć menu lub widok informacji, nacisnąć przycisk **OK**»» rys. 56 lub odczekać kilka sekund, aż menu lub informacje otworzą się automatycznie.

### Zmiana ustawień menu

- Przy otwartym menu obrócić prawe pokrętko na kierownicy wielofunkcyjnej »» rys. 56 do chwili podświetlenia odpowiedniej pozycji menu. Wokół zaznaczonej opcji pojawi się ramka.
- Nacisnąć przycisk **OK**»» rys. 56, aby dokonać zmian. Oznaczenie wskazuje, że dany system lub funkcja zostały włączone.

### Powrót do wyboru menu

Nacisnąć przycisk  lub .

### Przycisk systemów wspomagania kierowcy\*

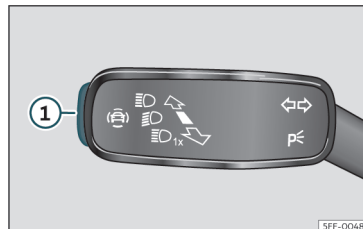

**Rys. 57** Na dźwigni kierunkowskázów i świateł drogowych: przycisk systemów wspomagania kierowcy (w zależności od wersji).



**Rys. 58** Lewa strona kierownicy wielofunkcyjnej: przycisk systemów wspomagania kierowcy (w zależności od wersji).

Za pomocą dźwigni kierunkowskázów i świateł drogowych można aktywować i dezaktywować systemy wspomagania kierowcy »»

wymienione w menu **Systemy wspomagające**

**Włączanie lub wyłączanie systemu wspomagania kierowcy za pomocą dźwigni kierunkowskazów i świateł drogowych**

- Delikatnie nacisnąć przycisk >>> **rys. 57** , aby otworzyć menu **Asystenci**.
- Wybrać system wspomagania kierowcy i włączyć go lub wyłączyć >>> strona 82. Włączenie systemu wspomagania kierowcy sygnalizuje specjalny znaczek.
- Następnie potwierdzić wybór przyciskiem **OK** na kierownicy wielofunkcyjnej.

**Włączanie lub wyłączanie systemu wspomagania kierowcy za pomocą kierownicy wielofunkcyjnej\***

- Nacisnąć przycisk  >>> **rys. 58**, aby otworzyć menu **Systemy wspomagania**.
- Wybrać system wspomagania kierowcy i włączyć go lub wyłączyć. Włączenie systemu wspomagania kierowcy sygnalizuje specjalny znaczek.
- Następnie potwierdzić wybór przyciskiem **OK** na kierownicy wielofunkcyjnej.

Systemy wspomagające kierowcę można także włączać i wyłączać w systemie Infotainment w menu Ustawienia samochodu >>> strona 91.

## Lampki kontrolne

### Lampki kontrolne i ostrzegawcze



Lampki kontrolne i ostrzegawcze służą jako komunikaty ostrzeżeń >>> , błędów lub określonych funkcji. Niektóre lampki kontrolne i ostrzegawcze włączają się wraz z włączeniem zapłonu i gasną z chwilą uruchomienia silnika lub podczas jazdy.





W zależności od modelu na wyświetlaczu tablicy rozdzielczej mogą się pojawiać dodatkowe komunikaty tekstowe. Mogą one mieć charakter czysto informacyjny lub wymagać określonego działania >>> strona 68, Tablica przyrządów.

W zależności od wyposażenia pojazdu, zamiast lampki ostrzegawczej, na tablicy rozdzielczej może wyświetlać się określony symbol.







Wraz z zapaleniem się niektórych lampek kontrolnych lub ostrzegawczych pojawia się również sygnał dźwiękowy.

### Czerwone lampki ostrzegawcze











	Śródkowa lampka ostrzegawcza: informacja uzupełniająca na wyświetlaczu tablicy rozdzielczej
	Zaciągnięty hamulec postojowy >>> strona 264.

	Awaria układu hamulcowego >>> strona 264.
	Awaria układu kierowniczego >>> strona 224.
	Niezapięte pasy kierowcy lub pasażera >>> strona 17.
	Płyn chłodzący silnika >>> strona 81.
	Ciśnienie oleju silnikowego >>> strona 309.
	Nieprawidłowe działanie alternatora >>> strona 317.
	Nacisnąć pedał hamulca >>> strona 243.

### Żółte lampki ostrzegawcze





	Śródkowa lampka ostrzegawcza: informacja uzupełniająca na wyświetlaczu tablicy rozdzielczej
	Zużyte przednie klocki hamulcowe >>> strona 264.
	Usterka ESC lub systemu spowodowała wyłączenie; <b>LUB</b> działa ESC lub TCS >>> strona 269.
	System TCS wyłączony ręcznie; <b>LUB</b> system ESC w trybie Sport; <b>LUB</b> system ECS wyłączony ręcznie >>> strona 269.
	Awaria układu ABS >>> strona 269.
	Usterka elektronicznego hamulca postojowego.





## Wskaźniki i lampki ostrzegawcze / kontrolne

	Włączone tylne światło przeciwmgielne »» strona 117.
	Awaria systemu kontroli spalin»» stro- na 304.
<b>EPC</b>	Awaria sterowania silnikiem benzynowym »» strona 304.
	Niedrożny filtr cząstek stałych»» stro- na 304.
	Awaria układu kierowniczego»» stro- na 224.
	System monitorowania ciśnienia w oponach »» strona 327.
	Zbiornik paliwa prawie pusty»» strona 80
	Awaria układu poduszek powietrznych i na- pinaczy pasów»» strona 27.
<b>OFF</b> 	Wyłączona czołowa poduszka powietrzna pasażera»» strona 27.
<b>ON</b> 	Włączona czołowa poduszka powietrzna pasażera»» strona 27.
	Uszkodzony tempomat (GRA)»» stro- na 236.
<b>! LIM</b>	Uszkodzony ogranicznik prędkości.»» stro- na 238

	Uszkodzony aktywny tempomat (ACC). »» strona 248
	System utrzymania pasa ruchu (Lane Assist) »» strona 251.
	Błąd w układzie asystenta pasa ruchu »» strona 251.
	Asystent pasa ruchu (Lane Assist) wyłączony»» strona 251.
	Awaria oświetlenia pojazdu»» strona 117.
	Niski poziom oleju silnikowego»» stro- na 309.
	Awaria skrzyni biegów»» strona 222.
	Zbyt niski poziom płynu do spryskiwaczy »» strona 126.

### Zielone lampki kontrolne

	Włączyć światła lub światła awaryjne »» strona 117.
	Kierunkowskazy w przyczepie»» stro- na 117.
	System Auto Hold aktywny (świeci się na zielono) lub wstrzymany (na biało)»» stro- na 268.
	Nacisnąć pedał hamulca»» strona 216.
	Tempomat (GRA)»» strona 235.

	Ogranicznik prędkości»» strona 236
	Aktywny tempomat (ACC)»» strona 244.
	Ostrzeżenie aktywnego asystenta pasa ru- chu (Lane Assist)»» strona 251.
	Ogrzewanie postojowe* »» strona 160.

### Niebieskie lampki kontrolne

	Włączone światła drogowe lub sygnał światelny»» strona 117.
--	--

### Pozostałe lampki ostrzegawcze

	Otwarte lub niedomknięte drzwi, pokrywa bagażnika lub silnika»» strona 71.
	Asystent świateł drogowych (Light Assist) »» strona 117.
	Asystent zjazdu (HDC)»» strona 223.
	Wyświetlanie okresów między serwisami »» strona 81.
	Podłączono telefon komórkowy przez Blue- tooth®.
	Stan naładowania baterii telefonu komórko- wego.
	Ryzyko zamarznięcia»» strona 71.
	Włączony system Start-Stop»» strona 213.
	System Start-Stop niedostępny»» stro- na 213.

»

 UWAGA

Brak reakcji na sygnalizację lampek ostrzegawczych może doprowadzić do usterki, zatrzymania pojazdu podczas jazdy, lub spowodować wypadek i poważne obrażenia.

- Pod żadnym pozorem nie ignorować lampek ostrzegawczych lub komunikatów tekstowych.
- Należy niezwłocznie zatrzymać pojazd w bezpiecznym miejscu.
- Niesprawny samochód stwarza ryzyko wypadku dla kierowcy i innych użytkowników drogi. W razie potrzeby należy włączyć światła awaryjne i wystawić trójkąt ostrzegawczy w celu poinformowania innych kierowców o awarii.
- Przed podniesieniem maski należy wyłączyć silnik i pozwolić mu ostygnąć.
- Komora silnikowa w każdym samochodzie jest miejscem niebezpiecznym i może spowodować poważne obrażenia»» strona 305.

## System Infotainment

### Wprowadzenie

System Infotainment łączy istotne funkcje i układy pojazdu, takie jak klimatyzacja, ustawienia menu, radio i nawigację, w ramach jednego układu sterującego.

Faktyczna liczba dostępnych pozycji menu oraz nazwy różnych opcji zależą od wyposażenia i zastosowanej elektroniki pojazdu.

### Ogólne informacje dotyczące obsługi

Ogólne informacje na temat obsługi systemu multimedialnego oraz ostrzeżenia i instrukcje bezpieczeństwa, jakie należy wziąć pod uwagę, znajdują się w »»» strona 164.

### Jak poruszać się między menu i włączyć wybrane menu

- Włączyć zapłon.

- Jeżeli system Infotainment jest wyłączony, należy go włączyć.
- Poszczególne menu wybiera się bezpośrednio na ekranie dotykowym, naciskając odpowiedni tekst, symbol lub przycisk.

Jeżeli pole ✓ jest zaznaczone, funkcja jest włączona.

Naciśnięcie przycisku menu < zawsze powoduje wyświetlenie ostatnio używanego menu.

Wszelkie zmiany dokonane w ustawieniach menu są zapisywane w momencie wyjścia z danego menu.

**Pasek przewijania:** Niektóre menu i funkcje zawierają więcej treści powyżej lub poniżej tego, co widać aktualnie na ekranie, na przykład długą listę ustawień. Nacisnąć pasek przewijania i przesunąć w górę lub w dół.

### Samouczek

Przy pierwszym włączeniu systemu Infotainment otwiera się samouczek z krótkim opisem funkcji i jak z nich korzystać.

### Pomoc

W menu **Pomoc** znajdują się dodatkowe informacje i wskazówki dotyczące użytkowania systemu Infotainment.

### UWAGA

**Rozproszenie uwagi może prowadzić do wypadku i obrażeń. Obsługa systemu Infotainment może odwrócić uwagę kierowcy od ruchu drogowego.**

## Objaśnienia przycisków funkcyjnych

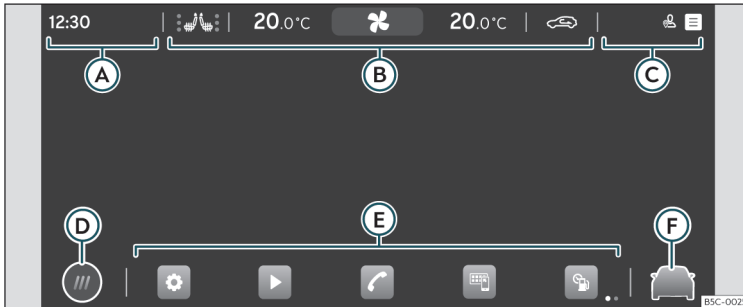

Rys. 59 Schemat: Widok możliwych przycisków funkcyjnych na ekranie

## U góry ekranu

Następujące informacje są zawsze widoczne, nawet gdy system Infotainment jest wyłączony» rys. 59:

- A Godzina lub Połączenie przychodzące.
- B Climabar»» strona 153 .
- C Pasek stanu. Dostosowanie systemu do preferencji użytkownika i powiadomienia.

## U dołu ekranu

- D Tryb wyświetlania menu głównego:

Ⓜ: menu główne z 6 głównymi funkcjami podzielonymi na 2 ekrany (3 + 3, możliwość dostosowania przez użytkownika poprzez naciśnięcie funkcji).

Ⓜ: menu główne w trybie mozaiki (wszystkie funkcje systemu Infotainment):

- E Bezpośredni dostęp do funkcji systemu Infotainment (do 10 funkcji, 5 + 5, możliwość dostosowania przez użytkownika). Naciskając na ikonę, można wybrać daną funkcję lub odwrócić jej wybór.
- F Bezpośredni dostęp do systemów wspomagających i ustawień pojazdu»» strona 91

## Kreator pierwszej konfiguracji



Rys. 60 Schemat: Kreator pierwszej konfiguracji

Kreator pierwszej konfiguracji pomaga przy pierwszym ustawieniu systemu Infotainment.

Przy każdym włączeniu systemu Infotainment na wyświetlaczu pojawi się ekran pierwszej konfiguracji»» rys. 60, jeżeli nie wszystkie parametry zostały ustawione (zaznaczone „✓“) lub nie naciśnięto przycisku funkcyjnego **Nie pokazuj więcej**.

## Przycisk funkcyjny: Działanie

✕	Zamyka asystenta konfiguracji.
Ⓐ	Naciśnięć, aby ustawić datę i godzinę.

## Przycisk funkcyjny: Działanie

Ⓑ	Naciśnięć, aby wyszukać i zapisać stację radiową z najlepszym aktualnie odbiorem.
Ⓒ	Naciśnięć, aby przejść do ustawień mediów online.
Ⓓ	Naciśnięć, aby sparować (połączyć) telefon komórkowy z systemem Infotainment.
Ⓔ	Naciśnięć, aby wybrać adres domowy na podstawie aktualnej pozycji lub poprzez ręczne wprowadzenie adresu.

## Przycisk funkcyjny: Działanie

Nie wyświetlaj ponownie	Dezaktywuje możliwość konfiguracji systemu Infotainment. Jeżeli chcesz przeprowadzić pierwszą konfigurację systemu, przejdź do menu <b>Pomoc</b> .
Start	Uruchamia Asystenta konfiguracji.
Koniec	Naciśnięć po dokonaniu ustawień, aby zakończyć konfigurację w menu głównym asystenta.

## Informacje o pojeździe



Rys. 61 Schemat: Informacje o pojeździe i stan

Po kliknięciu na **Informacje o pojeździe** w menu głównym otworzy się menu informacji o samochodzie z poniższymi zakładkami:

- **Dane dot. jazdy.** Pokazują się dane na temat średniego zużycia paliwa, średniej prędkości, przejechanej odległości, długości jazdy oraz zasięgu. System ma 3 pamięci: „Od momentu rozpoczęcia jazdy”, „Obliczenia całkowite” i „Od momentu tankowania” >>> strona 73.
- **Stan pojazdu.** Wyświetlają się ostrzeżenia dotyczące błędów, incydentów, zapisane wartości ciśnienia w oponach lub informacje na temat daty kolejnego przeglądu.



## Systemy wspomagania i ustawienia pojazdu

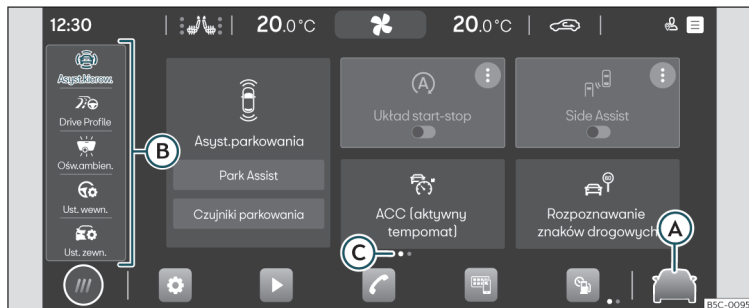

Rys. 62 Schemat: Systemy wspomagania i ustawienia pojazdu

Nacisnąć **rys. 62 A** lub **Ustawienia pojazdu** w menu głównym, aby otworzyć menu asystentów i ustawień pojazdu. Następnie kliknięcie dowolnego menu po lewej stronie **B** spowoduje wyświetlenie tego menu ustawień lub systemu wspomagania.

Liczba systemów wspomagania i ustawień zależy od danego kraju i wyposażenia.

Kropki **C** oznaczają, że po przeciągnięciu palcem po ekranie z prawej do lewej strony lub odwrotnie pokażą się pozostałe systemy wspomagania, w jakie wyposażony jest dany pojazd.

#### Wspomaganie kierowcy

- Włączanie automatycznego hamulca postojowego»»» strona 266 .

- Asystent parkowania»»» strona 274 .
- Włączanie/wyłączanie ESC, systemów stabilizacji i wspomagania hamowania »»» strona 269 .
- Włączanie / wyłączanie systemu Start-Stop»»» strona 213 .
- Aktywny tempomat (ACC)»»» strona 243 .
- System utrzymania pasa ruchu (Lane Assist)»»» strona 250 .
- Układ wspomagania hamowania awaryjnego (Front Assist)»»» strona 238 .
- Wykrywanie zmęczenia»»» strona 75 .
- Rozpoznawanie znaków drogowych »»» strona 76 .
- Asystent pasa ruchu (Lane Assist) »»» strona 257 .

- System Emergency Assist»»» strona 255 .
- Profile jazdy**»»» strona 225
- Oświetlenie wewnętrzne**»»» strona 125
- Ustawienia wnętrza**
  - Tablica przyrządów»»» strona 71 .
  - Oświetlenie»»» strona 124 .
  - Lusterka wsteczne»»» strona 128 .
- Ustawienia zewnętrzne**
  - Zamykanie»»» strona 93 .
  - Światła»»» strona 117 .
  - Szyby»»» strona 112 .
  - Opony»»» strona 327 .

## Kierownica wielofunkcyjna\*

### Funkcje

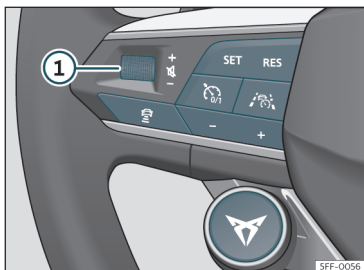

Rys. 63 Przyciski sterujące umieszczone na kole kierownicy.

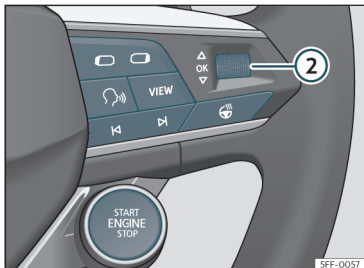

Rys. 64 Przyciski sterujące umieszczone na kole kierownicy.

Na kierownicy znajdują się moduły wielofunkcyjne umożliwiające sterowanie funkcjami audio, telefonu, nawigacji, obsługi głosowej i funkcji wspomagania bez potrzeby odwracania uwagi kierowcy od sytuacji na drodze.

### Przyciski dostępne w zależności od wersji

Symbol	Działanie
①	Użycie pokrętki: Regulacja głośności Nacisnąć: Wyciszenie
②	Użycie pokrętki: Wyszukiwanie w menu tablicy rozdzielczej. w trybie nawigacji przybliżenie / oddalenie widoku mapy Digital Cockpit Nacisnąć: Wybór zaznaczonej opcji na tablicy rozdzielczej
⏪ ⏩	Radio: Wyszukiwanie poprzedniej / następanej stacji. Media: Krótkie naciśnięcie: poprzedni / następny utwór; długie naciśnięcie: szybkie przewijanie utworu do przodu / tyłu
☎	Wywołanie menu telefonu (odbieranie lub kończenie połączenia)
🔄	Przełączanie pomiędzy źródłami dźwięku i radiem
◀ ▶	Zmiana menu tablicy rozdzielczej (poprzednie / następne)
🗣️	Włączenie / wyłączenie sterowania głosem

Symbol	Działanie
VIEW	Digital Cockpit: Zmiana widoku panelu cyfrowego» strona 69
🔥	Włączenie lub wyłączenie podgrzewania kierownicy» strona 158
🕒/0/1	Włączenie / wyłączenie tempomatu » strona 234 / ACC» strona 243 / ogranicznika prędkości» strona 236
SET RES	SET: Włączenie ACC / tempomatu / ogranicznika RES: Zmiana zaprogramowanej prędkości ACC lub tempomatu
- +	+ : Zwiększanie zaprogramowanej prędkości - : Zmniejszanie zaprogramowanej prędkości
🛖	Włączenie i wyłączenie Asystenta podróży (Travel Assist)» strona 253
🛖	Otwieranie menu systemów wspomagania na tablicy rozdzielczej
🛖	Zmiana zaprogramowanej odległości w ACC
🏁	Wybór profilu jazdy» strona 225
START ENGINE STOP	Rozruch i wyłączenie silnika» strona 209

## Otwieranie i zamykanie

### Kluczki samochodowe

#### Kluczki samochodowe

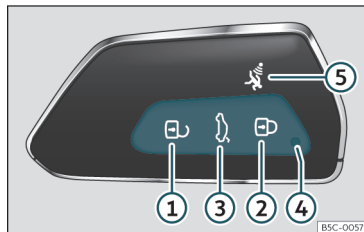

Rys. 65 Kluczki samochodowe



Rys. 66 Konsola środkowa: miejsce na klucz do samochodu.

Legenda do »» rys. 65

- ① Odryglowanie pojazdu

- ② Zaryglowanie pojazdu  
 ③ Odryglowanie wyłącznika pokrywy bagażnika. Naciśnięcie przycisku, aż na krótko zaświecą się wszystkie kierunkowskazy. Pozostają 2 minuty na otwarcie tylnej kłapy. Po upływie tego czasu kłapa zostanie ponownie zaryglowana. Dodatkowo miga lampka na kluczyku.  
 ④ Lampka kontrolna  
 ⑤ Przycisk alarmu\*. Należy używać tylko w sytuacji awaryjnej! W momencie jego naciśnięcia rozlega się klakson pojazdu i przez chwilę migają kierunkowskazy. Naciśnięcie ponownie, aby zakończyć.

Za pomocą pilota można zdalnie otwierać i zamykać samochód»» strona 96 .

Pilot składa się z nadajnika i baterii. Odbiornik znajduje się wewnątrz samochodu. Pilot wyposażony w nową baterię działa w zasięgu kilkunastu metrów od samochodu.

Jeżeli otwarcie lub zamknięcie pojazdu przy użyciu pilota jest niemożliwe, należy dokonać ponownej synchronizacji»» strona 95 lub wymienić baterię»» strona 95 .

Można używać różnych kluczyków należących do danego pojazdu.

#### Dioda kontrolna kluczyka

Szybkie naciśnięcie przycisku na kluczyku samochodowym powoduje jednorazowe krótkie zapalenie się diody kontrolnej ④

»» rys. 65, natomiast przytrzymanie przycisku przez dłuższą chwilę wywołuje kilkukrotne mignięcie lampki, podobnie jak w przypadku otwierania Komfort.

Jeśli lampka kontrolna kluczyka nie zapala się w momencie naciśnięcia przycisku, należy wymienić baterie»» strona 95 .

#### Miejsce na klucz

w pobliżu przycisku Start znajduje się miejsce na klucz»» rys. 66 . **Ostrzeżenie!** Nie należy mylić z lokalizacją funkcji rozruchu awaryjnego»» strona 212 .

#### Zapaszowy klucz

Dorobienie zapasowego kluczyka oraz innych kluczyków samochodowych wymaga podania numeru identyfikacyjnego pojazdu.

Każdy nowy klucz musi być wyposażony w mikrochip zakodowany pod kątem danych z elektrycznego immobilizera. Kluczyk nie będzie działał prawidłowo, jeśli nie zawiera mikrochipa lub jeśli mikrochip nie został zakodowany. Dotyczy to również kluczyków specjalnie dorabianych do samochodu.

Kluczki samochodowe lub nowe kluczyki zapasowe można otrzymać w specjalistycznym salonie CUPRA, Centrum Serwisowym SEAT-a, specjalistycznym serwisie lub autoryzowanym punkcie dorabiania kluczy posiadającym uprawnienia do wytwarzania tego rodzaju kluczyków.

»

Nowe lub zapasowe kluczyki wymagają synchronizacji przed użyciem»» strona 95 .

### ⚠ UWAGA

- Nigdy nie należy zostawiać w samochodzie dzieci lub niepełnosprawnych bez opieki. W razie niebezpieczeństwa pasażerowie nie będą w stanie samodzielnie opuścić samochodu ani otrzymać pomocy z zewnątrz.
- Niekontrolowane posługiwanie się kluczykami może prowadzić do uruchomienia silnika lub włączenia urządzeń elektrycznych (np. szyb), co stwarza ryzyko wypadku. Drzwi można zaryglować przy użyciu kluczyka z pilotem. Może to stać się przeszkodą w udzieleniu pomocy w nagłej sytuacji.
- Nie wolno zapominać o zabraniu kluczyków z samochodu. Nieuprawnione wykorzystanie samochodu może spowodować obrażenia ciała, szkody lub kradzież. Dlatego wychodząc z pojazdu, należy zawsze zabierać ze sobą kluczyk zapłonowy.
- Nigdy nie wolno wyjmować kluczyka ze stacyjki podczas jazdy. Wyjęcie kluczyka ze stacyjki może spowodować zablokowanie kierownicy, co uniemożliwi kierowanie pojazdem.

### ⓘ OSTROŻNIE

Wszystkie kluczyki samochodowe muszą posiadać komponenty elektroniczne. Nale-

ży chronić go przed uszkodzeniem, upadkiem i wilgocią.

### ⓘ Informacja

- Z przycisku w kluczyku należy korzystać wyłącznie do aktywacji określonej funkcji. Używanie przycisku bez powodu może przypadkowo zaryglować samochód lub włączyć alarm. Może się tak zdarzyć również wtedy, gdy pilot znajduje się poza swoim zasięgiem.
- Na działanie kluczyka mogą wpływać w dużym stopniu interferujące sygnały radiowe w pobliżu pojazdu emitowane na tym samym zakresie częstotliwości, np. przez nadajniki radiowe, telefony komórkowe.
- Występujące pomiędzy pilotem a pojazdem przeszkody, złe warunki atmosferyczne lub rozładowane baterie mogą znacznie zmniejszyć zasięg działania pilota.
- W razie naciśnięcia przycisków kluczyka samochodowego lub jednego z przycisków centralnego zamka»» strona 98 wielokrotnie w krótkim czasie centralny zamek rozłącza się na chwilę jako ochrona przed przeciążeniem. Samochód pozostanie wówczas niezamknięty. Należy wówczas, w razie potrzeby, zamknąć samochód.
- Zapasowe kluczyki z pilotem zdalnego sterowania są dostępne w Centrum Serwisowym, które dopasowuje je do systemu ryglowania pojazdu.

- Dopuszczalne jest używanie maksymalnie pięciu kluczyków z pilotem.

### Wyciąganie trzpienia kluczyka

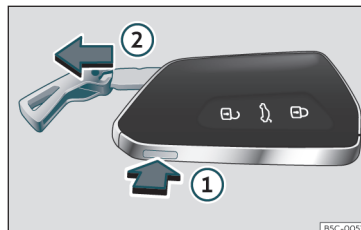

Rys. 67 Kluczyki samochodowe: wyjmowanie trzpienia kluczyka

Pilot centralnego zamka ma w środku trzpień kluczyka do awaryjnego ryglowania/odryglowania drzwi kierowcy»» strona 106 .

- Naciśnięcie przycisku»» rys. 67 ① po odblokowaniu trzpienia kluczyka uwalnia kółko breloka.
- Należy nacisnąć i przytrzymać przycisk ①, jednocześnie pociągając za kółko w kierunku strzałki»» rys. 67 ② , aby całkowicie uwolnić trzpień kluczyka.

### Wymiana baterii

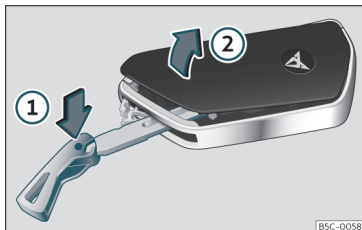

Rys. 68 Kluczyki samochodowe: otwieranie pokrywy baterii.

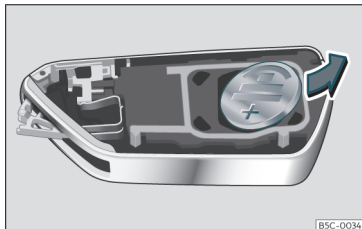

Rys. 69 Kluczyki samochodowe: wyjmowanie baterii.

CUPRA zaleca wymianę baterii w specjalistycznym warsztacie.

Bateria znajduje się w tylnej części kluczyka, pod wieczkiem.

### Wymiana baterii

- Wysunąć trzpień z kluczyka»» strona 94 .
- Wsunąć ostrze kluczyka w szczelinę »» rys. 68 i docisnąć w kierunku strzałki ①. Zdjąć pokrywę poprzez jej podważenie ②.
- Wyjąć baterię przy pomocy cienkiego narzędzia»» rys. 69 .
- Włożyć nową baterię i wcisnąć na miejsce w komorze baterii »» ①.
- Nałożyć wieczko i wcisnąć na miejsce do momentu słyszalnego zamknięcia.

#### ⚠ UWAGA

Połknięcie baterii o średnicy 20 mm lub każdej innej baterii okrągłej płaskiej może w krótkim czasie spowodować poważne obrażenia, a nawet stanowić zagrożenie życia.

- Kluczyk i breloczek do kluczyka samochodowego z bateriami należy przechowywać w miejscu niedostępnym dla dzieci.
- Każde podejrzenie połknięcia baterii powinno skutkować natychmiastową interwencją medyczną.

#### ⚠ OSTROŻNIE

- W razie niepoprawnej wymiany baterii może nastąpić uszkodzenie kluczyka.
- Stosowanie niewłaściwych baterii może spowodować uszkodzenie kluczyka. Dlatego należy zawsze wymieniać zużytą baterię

na nową o tym samym napięciu, rozmiarach i specyfikacji.

- Przy umieszczaniu baterii należy sprawdzić, czy polaryzacja jest właściwa.

#### 🌿 Informacja dotycząca środowiska

Utylizacja baterii powinna następować w właściwy sposób, z poszanowaniem środowiska.

### Synchronizacja kluczyka samochodowego

Wielokrotne naciśnięcie przycisku  poza zasięgiem może spowodować, że nie będzie już można zamknąć ani otworzyć samochodu kluczykiem. W takim wypadku konieczna jest ponowna synchronizacja opisana poniżej:

- Wysunąć trzpień z kluczyka»» strona 93 .
- Naciśnięcie przycisk  na kluczyku pojazdu. W tym celu należy znajdować się blisko pojazdu.
- Otworzyć samochód kluczykiem, wkładając go do zamka przed upływem jednej minuty. Synchronizacja jest zakończona.
- W razie potrzeby nałożyć zaślepkę zamka.

## Centralny zamek

### Wprowadzenie

Centralny zamek funkcjonuje właściwie, gdy wszystkie drzwi i pokrywa bagażnika są poprawnie zamknięte. Przy otwartych drzwiach kierowcy *nie można* zaryglować pojazdu kluczykiem.

W niezaryglowanym pojeździe stojącym przez dłuższy czas (np. w garażu) może się wyładować akumulator, który nie będzie w stanie dokonać rozruchu silnika.

### ⚠ UWAGA

Niewłaściwe obchodzenie się z systemem centralnego zamka może spowodować poważne obrażenia.

- Centralny zamek zamyka wszystkie drzwi. Zamknięcie samochodu od wewnątrz uniemożliwia nieuprawnionym osobom otwarcie drzwi i dostanie się do niego. Z drugiej strony jednak, w razie zagrożenia lub wypadku, zaryglowane drzwi utrudniają dostęp do pasażerów w celu udzielenia im pomocy.
- Nigdy nie należy zostawiać w samochodzie dzieci lub niepełnosprawnych bez opieki. Przycisk centralnego zamka może służyć do zaryglowania wszystkich drzwi od wewnątrz. Pasażerowie będą wtedy zamknięci wewnątrz pojazdu. Osoby zamknięte w pojeździe mogą być narażone na

bardzo wysokie lub bardzo niskie temperatury.

- W zależności od pory roku, temperatura wewnątrz zamkniętego pojazdu z zaryglowanymi drzwiami może być bardzo wysoka lub bardzo niska, w wyniku czego mogą nastąpić poważne obrażenia i choroby, a nawet śmierć. Dotyczy to szczególnie małych dzieci.

- Nigdy nie należy zostawiać nikogo w zamkniętym i zaryglowanym samochodzie. W razie niebezpieczeństwa pasażerowie nie będą w stanie samodzielnie opuścić samochodu ani otrzymać pomocy z zewnątrz.

### Opis

System centralnego zamka pozwala na równoczesne odblokowanie wszystkich drzwi, pokrywy bagażnika i klapy wlewu paliwa:

- Z zewnątrz przy użyciu kluczyka samochodowego» strona 97
- Z zewnątrz za pomocą systemu bezkluczkowego dostępu Keyless Access» strona 99
- Od wewnątrz przy użyciu przycisku centralnego zamka» strona 98

Bezpieczeństwo pojazdu zapewniają następujące funkcje:

- Blokada bezpieczeństwa „Safe“» strona 102
- System samoczynnej blokady zapobiegający niezamierzonemu odryglowaniu zamków
- Selektywne odblokowanie
- Automatyczny system ryglowania i odryglowania zamków uzależniony od prędkości (Auto Lock)
- System odryglowania awaryjnego

### System samoczynnej blokady zapobiegający niezamierzonemu odryglowaniu zamków

Jest to zabezpieczenie antykradzieżowe, które zapobiega przypadkowemu odryglowaniu samochodu. Jeśli w odryglowanym samochodzie w ciągu około 30 sekund nie zostaną otwarte żadne drzwi (ani pokrywa bagażnika), samochód zostaje ponownie automatycznie zaryglowany.

### Odryglowanie tylko jednej strony pojazdu

Zamykając samochód kluczykiem, rygluje się drzwi i pokrywę bagażnika. Otwierając drzwi, można odryglować albo *wyłącznie* drzwi kierowcy, albo wszystkie drzwi samochodu. Aby wybrać właściwą opcję, należy skorzystać z ustawień w systemie Infotainment» strona 97.

### Automatyczne ryglowanie (Auto Lock)\*

Funkcja Auto Lock rygluje drzwi i pokrywę bagażnika przy przekroczeniu prędkości ok. 15 km/h.

Można odryglować pojazd przyciskiem centralnego zamka lub przez pociągnięcie za jedną z klamek.

W razie wypadku, w którym nastąpi wyzwole nie poduszek powietrznych, nastąpi również automatyczne odryglowanie drzwi w celu ułatwienia dostępu do pojazdu i udzielenia pomocy.

### Kierunkowskazy

Odryglowanie pojazdu jest sygnalizowane dwukrotnym mignięciem kierunkowskazów, zaś zaryglowanie zamków potwierdza jednokrotne mignięcie.

Brak sygnału kierunkowskazów oznacza, że jedno z drzwi bądź też pokrywa bagażnika lub silnika są niedomknięte.

### Przypadkowe zatrzaśnięcie

Centralny zamek zapobiega zatrzaśnięciu pojazdu w następujących sytuacjach:

- Jeżeli drzwi kierowcy są otwarte, niemożliwe jest zaryglowanie pojazdu przyciskiem centralnego zamka»» strona 98.

Zamki należy zaryglować za pomocą pilota, dopiero gdy wszystkie drzwi oraz pokrywa

bagażnika zostały zamknięte. Pomaga to zapobiegać przypadkowemu zaryglowaniu zamków w samochodzie.

### Informacja

- **Nigdy nie należy zostawiać w samochodzie cennych przedmiotów bez nadzoru. Nawet zaryglowany pojazd nie jest dla nich bezpiecznym miejscem.**
- **Jeżeli dioda w drzwiach kierowcy pali się przez około 30 sekund po zamknięciu samochodu, oznacza to, że centralny zamek lub alarm antykradzieżowy\* nie działa poprawnie. Usterkę należy usunąć w specjalistycznym serwisie CUPRA, Centrum Serwisowym SEAT-a lub w specjalistycznym warsztacie.**
- **Monitorowanie wnętrza samochodu przez alarm antykradzieżowy\* działa prawidłowo jedynie przy zamkniętych oknach bocznych i oknie dachowym\*.**

### Ustawienia centralnego zamka

Ustawienia centralnego zamka można zmienić w systemie Infotainment

### Odryglowanie drzwi

- Nacisnąć przycisk funkcyjny  > Część zewnętrzna > Zamykanie > Odryglowanie drzwi.

Można odryglować **wszystkie** drzwi lub tylko **drzwi kierowcy** w momencie odblokowania samochodu. We wszystkich opcjach odblokowana zostaje również klapka wlewu paliwa.

Ustawienie **Kierowca** powoduje, że naciśnięcie przycisku  na pilocie odrygluje jedynie drzwi kierowcy. Dwukrotne naciśnięcie przycisku odrygluje wszystkie drzwi i pokrywę bagażnika.



Naciśnięcie przycisku  powoduje zaryglowanie wszystkich drzwi samochodu. Równocześnie rozlega się sygnał potwierdzenia\*.

### Ryglowanie i odryglowanie z zewnątrz



- Ryglowanie: nacisnąć przycisk  »» rys. 70.

»

- Ryglowanie pojazdu bez blokady bezpieczeństwa „Safe“: ponownie nacisnąć przycisk  i przytrzymać przez 2 sekundy.
- Odryglowanie: nacisnąć przycisk .
- Odryglowanie pokrywy bagażnika: przytrzymać przycisk  przez co najmniej 1 sekundę.

Samochód zostanie ponownie automatycznie zaryglowany, o ile w ciągu 30 sekund od odryglowania nie zostaną otwarte żadne drzwi ani pokrywa bagażnika. Ta funkcja zapobiega pozostawieniu niezamkniętego pojazdu w razie omyłkowego naciśnięcia przycisku odryglowania. Funkcja nie zadziała, jeżeli przycisk  zostanie przytrzymany przez co najmniej jedną sekundę.

### Selektywne odblokowanie

System selektywnego odblokowania pozwala odryglować jedynie drzwi kierowcy i klapkę wlewu paliwa. Pozostałe drzwi i pokrywa bagażnika pozostają zaryglowane.

*Odblokowanie drzwi kierowcy i klapki wlewu paliwa:*

- Należy nacisnąć (jednokrotnie) przycisk  na pilocie lub przekręcić kluczyk *jednokrotnie* w kierunku otwierania zamka.

*Jednoczesne odblokowanie wszystkich drzwi, pokrywy bagażnika i wlewu paliwa:*

- W ciągu 5 sekund nacisnąć (dwukrotnie) przycisk  na pilocie lub przekręcić kluczyk *dwukrotnie* w ciągu 5 sekund w kierunku otwierania zamka.

Blokada bezpieczeństwa Safe\* oraz alarm antykradzieżowy\* wyłączają się od razu po otwarciu drzwi kierowcy.

W pojazdach z systemem Infotainment można bezpośrednio programować system bezpiecznego centralnego zamka» strona 97.

### UWAGA

Należy przestrzegać zaleceń dotyczących bezpieczeństwa »  zob. System blokady bezpieczeństwa „Safe“ na stronie 103.



### Informacja

- Nie należy używać kluczyka z pilotem do pólki pojazd nie znajdzie się w zasięgu wzroku.
- Pozostałe funkcje kluczyka z pilotem » strona 113, Funkcja otwieranie / zamykanie w trybie Komfort.

## Odryglowanie i ryglowanie od wewnątrz



Rys. 71 W konsoli środkowej: przycisk centralnego zamka

- Ryglowanie: nacisnąć przycisk  » rys. 71.
- Odryglowanie: Ponownie nacisnąć przycisk  » rys. 71.

Używając przycisku centralnego zamka do zaryglowania pojazdu, należy pamiętać o następujących kwestiach:

- Niemożliwe będzie otwarcie drzwi ani pokrywy bagażnika od zewnątrz (ze względów bezpieczeństwa, np. podczas zatrzymania się na światłach).
- Zamykanie i ryglowanie wszystkich drzwi jest sygnalizowane diodą LED przycisku centralnego zamka.



- Drzwi można pojedynczo otworzyć od wewnątrz poprzez pociągnięcie wewnętrznej klamki w drzwiach.
- W razie wypadku, w którym nastąpi wyzwole nie poduszek powietrznych, nastąpi również automatyczne odryglowanie drzwi zablokowanych wcześniej od wewnątrz, w celu ułatwienia dostępu do pojazdu i udzielenia pomocy.

### ⚠ UWAGA

- Przycisk zamka centralnego działa również przy wyłączonej stacyjce, o ile nie jest włączony system blokady bezpieczeństwa „Safe“.
- Przycisk centralnego zamka nie działa, jeśli pojazd został zaryglowany od zewnątrz i załączył się system zabezpieczeń antykradzieżowych.
- Zaryglowane drzwi mogą spowolnić udzielenie pomocy. Nie należy zostawiać nikogo w samochodzie, w szczególności dzieci.

### i Informacja

Drzwi i pokrywa bagażnika ryglują się automatycznie przy prędkości ok. 15 km/h (Auto Lock)»» strona 96. Możliwe jest ponowne odryglowanie pojazdu za pomocą przycisku  centralnego zamka.

### Ryglowanie i odryglowanie pojazdu za pomocą systemu Keyless Access

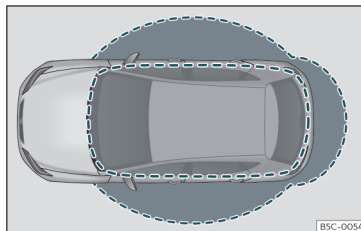

Rys. 72 System Keyless: strefy działania.

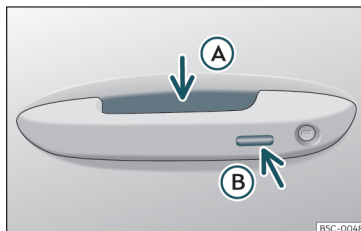

Rys. 73 Klamka drzwi: powierzchnie czujników

»» rys. 73

- Ⓐ Powierzchnia czujnika odryglowania po wewnętrznej stronie klamki drzwi.
- Ⓑ Powierzchnia czujnika ryglowania po zewnętrznej stronie klamki drzwi.

W zależności od wyposażenia danego modelu, samochód może być wyposażony w system Keyless Access.

### Konfiguracja systemu bezkluczkowego Keyless

Działanie systemu Keyless Access można ustawić w menu **Ustawienia pojazdu** w systemie Infotainment.

Jeżeli funkcja Keyless Access jest wyłączona, jej działanie jest ograniczone.

Keyless Access to system ryglowania i blokady zapłonu bez użycia kluczyka, za pomocą którego otwiera się i zamyka samochód bez czynnego użycia kluczyka. W tym celu konieczna jest obecność aktywnego kluczyka w obszarze wykrywanym przez czujnik miejsca w samochodzie, które ma zostać otwarte.

### Odryglowanie pojazdu

- Dotknąć powierzchni czujnika po wewnętrznej stronie klamki . Wszystkie kierunkowskazy migną **dwukrotnie**.

Jeżeli powierzchnia czujnika zostanie dotknięta dwa razy, odryglują się wszystkie drzwi.

### Automatyczne odryglowanie

Pojazd może się odryglowywać automatycznie. W tym celu w systemie Infotainment musi być aktywna odpowiednia funkcja, »

a kluczyk samochodowy musi się znajdować w pobliżu pojazdu.

Jeżeli kluczyk znajdzie się w strefie działania czujników, pojazd odrygluje się automatycznie.

Jeżeli pojazd nie będzie odryglowywany przez dłuższy czas, funkcja ta się wyłączy.

Odryglowanie lub zaryglowanie pojazdu może nastąpić jedynie za pomocą drzwi przednich. Kluczyk z pilotem musi się wówczas znajdować w promieniu ok. 1,5 metra od klamki.

Nie ma znaczenia, czy kluczyk jest trzymany w dłoni, czy np. znajduje się w kieszeni kurtki.

Po zaryglowaniu drzwi nie można ich od razu otworzyć. Pozwala to upewnić się, że drzwi są zamknięte prawidłowo.

Można również odryglować *wyłącznie* odpowiednie drzwi lub cały pojazd. Jest to możliwe w samochodach z systemem informowania kierowcy»» strona 91.

### Informacje ogólne

Jeżeli w pobliżu samochodu znajdzie się aktywny kluczyk»» **rys. 72**, system Keyless Access umożliwia dostęp do samochodu z chwilą dotknięcia powierzchni czujnika na klamce przednich drzwi.

Wówczas bez czynnego użycia kluczyka następne będą następujące funkcje:

- **Wsiadanie Keyless:** odryglowanie pojazdu za pomocą klamek drzwi przednich lub czujnika *dotykowego* / klamki na pokrywie bagażnika.
- **Wysiadanie Keyless:** ryglowanie samochodu za pomocą czujnika na klamce drzwi kierowcy lub pasażera.
- **Łatwe otwieranie Easy Open:** otwieranie klapy bagażnika poprzez przesunięcie stopą po tylnym zderzakiem»» strona 111.
- **Przycisk startowy Press & Drive:** rozruch silnika bez użycia kluczyka, za pomocą przycisku startowego»» strona 209.

Centralny zamek i systemy ryglowania działają na tej samej zasadzie jak *normalny* system ryglowania zamków. Zmienia się tylko forma sterowania.

Odryglowanie pojazdu potwierdza *dwukrotne* mignięcie kierunkowskázów, natomiast zaryglowanie - *pojedyncze* mignięcie.

Jeżeli samochód zostanie zaryglowany, a następnie wszystkie drzwi oraz pokrywa bagażnika zostaną zamknięte, zaś ostatnio używany kluczyk zostanie w środku i żaden kluczyk nie będzie znajdował się na zewnątrz, samochód **nie** zarygluje się **natychmiast**. Wszystkie kierunkowskazy pojazdu migną *czterokrotnie*. Pojazd zarygluje się po kilku sekun-

dach, jeśli nie zostaną otwarte żadne drzwi ani pokrywa bagażnika.

Jeśli po odryglowaniu pojazdu nie zostaną otwarte żadne drzwi ani pokrywa bagażnika, po kilku sekundach samochód zarygluje się z powrotem.

### Odryglowanie i otwieranie drzwi (Keyless-wsiadanie)

- Chwycić klamkę na przednich drzwiach. Uchwycenie klamki oznacza jednoczesne dotknięcie powierzchni czujnika»» **rys. 73** **A** (strzałka) na klamce, co powoduje odryglowanie pojazdu.
- Otworzyć drzwi.

W pojazdach z selektywnym otwieraniem drzwi lub z konfiguracją systemu Infotainment, dwukrotne pociągnięcie za klamkę odrygluje wszystkie drzwi.

### W samochodach bez blokady bezpieczeństwa „Safe“: zamykanie i ryglowanie drzwi (Keyless-wysiadanie)

- Wyłączyć zapłon.
- Zamknąć drzwi kierowcy.
- Dotknąć (*jednokrotnie*) powierzchni czujnika ryglowania»» **rys. 73** **B** (strzałka) na klamce przednich drzwi. Drzwi muszą być przy tym zamknięte.

W samochodach z systemem „Safe“: zamykanie i ryglowanie drzwi (Keyless-wysiadanie)

- Wyłączyć zapłon.
- Zamknąć drzwi kierowcy.
- Dotknąć (jednokrotnie) powierzchni czujnika»» **rys. 73** **B** (strzałka) na klamce przednich drzwi. Pojazd rygluje się za pomocą blokady bezpieczeństwa „Safe“»» strona 102. Drzwi muszą być przy tym zamknięte.
- Dotknąć (dwukrotnie) powierzchni czujnika»» **rys. 73** **B** (strzałka) na klamce przednich drzwi, aby zaryglować samochód bez uruchamiania systemu bezpieczeństwa „Safelock“»» strona 102.

**Ryglowanie i odryglowanie pokrywy bagażnika**

Jeżeli zaryglowano cały samochód, tylna pokrywa automatycznie odryglowuje się w momencie otwarcia, jeśli w pobliżu znajduje się aktywny kluczyk»» **rys. 72**.

Otworzyć lub zamknąć pokrywę bagażnika w zwyczajowy sposób.

Po zatrzaśnięciu pokrywa zarygluje się automatycznie. Jeżeli odryglowano cały pojazd, tylna pokrywa **nie** zarygluje się automatycznie po zamknięciu.

**Ryglowanie pojazdu za pomocą drugiego kluczyka**

Jeżeli samochód zostanie zaryglowany z zewnątrz kluczykiem, podczas gdy w środku znajduje się inny kluczyk, wówczas kluczyk zamknięty w środku zostaje zablokowany i nie można nim uruchomić silnika »» strona 209. Aby umożliwić zapłon silnika, należy nacisnąć przycisk  na kluczyku znajdującym się wewnątrz pojazdu.

**Automatyczne wyłączanie czujników**

Jeżeli pojazd nie jest zamykany i otwierany przed długi okres czasu, czujniki zbliżeniowe w drzwiach pasażera są automatycznie wyłączone.

Jeżeli zewnętrzny czujnik na klamce drzwi jest często włączany w niecodzienny sposób, podczas gdy pojazd jest zaryglowany (np. przez ocierające się o niego gałęzie), wszystkie czujniki zbliżeniowe zostają na jakiś czas wyłączone.

Czujniki zostaną włączone ponownie:

- Po jakimś czasie.
- **LUB:** jeśli pojazd został odryglowany przyciskiem  na kluczyku.
- **LUB:** jeśli bagażnik jest otwarty.
- **LUB:** jeśli pojazd zostanie ręcznie odryglowany za pomocą kluczyka.

**Keyless Access – funkcja tymczasowego odłączenia systemu\***

Można wyłączyć funkcję odryglowania Keyless Access na jeden cykl ryglowania i odryglowania.

- Przesunąć dźwignię zmiany biegów w położenie **P**, gdyż w przeciwnym razie zaryglowanie pojazdu nie będzie możliwe.
- Zamknąć drzwi.
- Wcisnąć przycisk centralnego zamka  na pilocie i dotknąć powierzchni czujnika ryglowania na klamce drzwi kierowcy»» **rys. 73** **B** w ciągu następujących 5 sekund. Nie chwycić za klamkę, w przeciwnym razie pojazd się nie odrygluje. Odłączenie jest także możliwe, jeżeli pojazd został zaryglowany przy pomocy zamka w drzwiach kierowcy.
- Aby sprawdzić, czy funkcja została odłączona, należy poczekać co najmniej 10 sekund, a następnie chwycić i pociągnąć za klamkę. Drzwi nie powinny się otworzyć.

Następnym razem drzwi będzie można odryglować tylko pilotem lub kluczykiem w zamku drzwi. Przy kolejnym zaryglowaniu / odryglowaniu drzwi funkcja Keyless Access zostanie ponownie aktywowana.

**Keyless Access funkcja wyłączania na stałe\***

W systemie Infotainment można wyłączyć funkcję odryglowania Keyless Access na

»

stałe, aby inne osoby nie mogły odryglować ani uruchomić pojazdu.

### Funkcje Komfort

Aby zamknąć wszystkie elektrycznie sterowane szyby i szyberdach za pomocą funkcji **Komfort**, należy przytrzymać przez kilka sekund palec na powierzchni czujnika ryglującego»» **rys. 73** (B) (strzałka) umieszczonego na klamce drzwi, aż szyby i dach zamkną się.

Sposób, w jaki **otwierają się drzwi** po dotknięciu czujnika w klamce drzwi, zależy od ustawień zaprogramowanych w systemie Infotainment za pomocą przycisku funkcyjnego  > **Na zewnątrz** > **Zamykanie**.

#### ⓘ OSTROŻNIE

Czujniki na klamkach mogą zadziałać w przypadku uderzenia silnym strumieniem wody lub pary pod ciśnieniem, jeżeli w pobliżu znajduje się aktywny kluczyk. Jeżeli przynajmniej jedno elektrycznie sterowane okno jest otwarte, a powierzchnia czujnika »» **rys. 73** (B) (strzałka) na klamce zostanie aktywowana w sposób ciągły, zamkną się wszystkie szyby.

#### ⓘ Informacja

- Jeżeli akumulator jest słaby lub rozładowany lub bateria w kluczyku jest bliska roz-

ładowania lub całkowicie rozładowana, może się okazać, że zaryglowanie lub odryglowanie samochodu przy pomocy funkcji Keyless Access będzie niemożliwe. Można wówczas zrobić to ręcznie»» strona 106.

- Prawidłowe zaryglowanie pojazdu wymaga wyłączenia funkcji odblokowania na czas ok. 2 sekund.
- Wyświetlenie się komunikatu System Keyless Access uszkodzony na ekranie tablicy rozdzielczej oznacza możliwe nieprawidłowości w działaniu systemu Keyless Access. W takiej sytuacji należy skontaktować się z serwisem. W tym celu należy udać się do specjalistycznego dealera CUPRA lub do dowolnego salonu SEAT-a.
- W zależności od ustawień w systemie multimedialnym dotyczących lusterek, lusterka boczne mogą się rozłożyć, może też się zapalić oświetlenie otoczenia w momencie odryglowania samochodu za pomocą czujnika na klamce drzwi kierowcy lub pasażera»» strona 128.
- Jeżeli w samochodzie nie ma aktywnego klucza lub system go nie wykryje, na ekranie tablicy rozdzielczej pojawi się ostrzeżenie. Może do tego dojść, gdy sygnał na częstotliwości radiowej (na przykład z urządzenia przenośnego) zakłóci sygnał kluczyka lub jeśli kluczyk jest przykryty innym przedmiotem (np. aluminiowa puszką).

• Jeżeli czujniki będą bardzo zabrudzone, np. pokryte warstwą soli, może to mieć wpływ na pracę czujników umieszczonych w klamkach drzwi. W takim wypadku należy umyć pojazd.

- Pojazd można zamknąć tylko wtedy, gdy dźwignia skrzyni biegów jest ustawiona położeniu P.
- Dla większego bezpieczeństwa Państwa samochodu pilot systemu jest wyposażony w czujnik położenia. Jeżeli pilot przez dłuższy czas nie wykryje ruchu, system uzna, że nie można otworzyć pojazdu (np. pilot na nocnej szafce) i się wyłączy.
- Jeżeli przy próbie zaryglowania pojazdu ostatnio użyty kluczyk będzie nadal znajdował się w środku, wszystkie kierunkowskazy migną cztery razy.

### System blokady bezpieczeństwa „Safe”<sup>1)</sup>

Kiedy samochód jest zaryglowany, blokada bezpieczeństwa „Safe“ wyłącza działanie klamek drzwi i uniemożliwia dostęp niepowołanych osób do wnętrza pojazdu. Drzwi nie można otworzyć od środka »» .

W zależności od samochodu, przy wyłączeniu zapłonu na tablicy rozdzielczej może



<sup>1)</sup> Dostępność w zależności od rynku i wersji.

wyświetlić się komunikat o aktywacji systemu blokady bezpieczeństwa „Safe“.

### Ryglowanie pojazdu i włączanie systemu bezpieczeństwa „Safe“.

- **Jednokrotnie** nacisnąć przycisk ryglowania  na kluczyku.

### Ryglowanie pojazdu bez włączania systemu bezpieczeństwa „Safe“.

- **Dwukrotnie** nacisnąć przycisk ryglowania  na kluczyku.
- **LUB:** dotknąć powierzchni czujnika po zewnętrznej stronie klamki **dwukrotnie** >>> rys. 73 .

### Gdy blokada bezpieczeństwa „Safe“ należy się liczyć z następującymi skutkami:

- Pojazd można odryglować i otworzyć od wewnątrz za pomocą wewnętrznej klamki.
- Włącza się alarm antykradzieżowy
- System monitorowania wnętrza i system zabezpieczenia przed odholowaniem pojazdu są wyłączone.

### „Safe“ - status systemu

Migająca dioda na górnej krawędzi tapicerki drzwi potwierdza zadanie. Początkowa dioda miga szybko przez krótki czas, po czym przestaje migać na około 30 sekund, a na koniec dalej miga wolniej.

### UWAGA

Nie należy zostawiać nikogo (a zwłaszcza dzieci) w samochodzie zaryglowanym od zewnątrz z włączonym systemem blokady bezpieczeństwa „Safe“ - system blokady bezpieczeństwa\* - jest włączony, ponieważ drzwi i okna nie dają się wówczas otworzyć od środka. Zaryglowane drzwi mogą spowodować udzielenie pomocy.

## Alarm antykradzieżowy\*

### Opis

Alarm antykradzieżowy utrudnia włamanie do pojazdu lub jego kradzież. Jeżeli dojdzie do próby włamania do samochodu, system zasygnalizuje to sygnałami dźwiękowymi i świetlnymi.

Alarm włącza się automatycznie w momencie zamknięcia samochodu kluczykiem. System jest uruchamiany natychmiast, o czym informują kierunkowskazy (również te umieszczone na drzwiach kierowcy), których miganie oznacza, że alarm oraz system zabezpieczający (podwójny zamek) zostały włączone.

Jeżeli bagażnik lub jedno z drzwi są otwarte, nie zostaną one włączone do zakresu ochrony po załączeniu alarmu. Jeżeli bagażnik lub jedno z drzwi zostaną następnie zamknięte,

zostaną one automatycznie włączone do zakresu ochrony, o czym po zamknięciu drzwi poinformują migające kierunkowskazy.

- Przy otwieraniu drzwi i wyłączeniu alarmu kierunkowskaz mignie dwa razy.
- Przy zamykaniu drzwi i włączeniu alarmu kierunkowskaz mignie jeden raz.

### Kiedy system uruchamia alarm?

Syrena alarmu antykradzieżowego włącza się na około 30 sekund; towarzyszą jej ostrzegawcze sygnały dźwiękowe i świetlne (miganie) powtarzane około dziesięciokrotnie, jeżeli pojazd jest zamknięty i podjęte zostaną następujące niedozwolone działania:

- Otwarcie drzwi, które zostały odblokowane mechanicznie przy pomocy kluczyka samochodowego, bez włączania zapłonu w ciągu następujących 15 sekund (w niektórych krajach, takich jak np. Holandia, nie ma oczekiwania i alarm jest aktywowany w momencie otwarcia drzwi).
- Otwarcie drzwi.
- Otwarcie pokrywy silnika.
- Otwarcie pokrywy bagażnika.
- Gdy włączony zostaje zapłon przy użyciu niewłaściwego kluczyka.
- Nieuprawniona ingerencja w alarm.
- Odłączenie akumulatora pojazdu.

»

- Ruch wewnątrz samochodu (w samochodach z monitoringiem wnętrza»» strona 104).
- Gdy samochód jest holowany (w samochodach z systemem zapobiegającym odholowaniu»» strona 104).
- Gdy samochód zostanie uniesiony (w samochodach z systemem zapobiegającym odholowaniu»» strona 104).
- Gdy samochód jest przewożony promem lub koleją (samochody z systemem zapobiegającym odholowaniu lub z monitoringiem wnętrza»» strona 104).
- Gdy odłączona zostaje przyczepa podłączona do systemu alarmu antykradzieżowego.

## Jak WYŁĄCZYĆ alarm

- Odryglować pojazd przyciskiem odryglowania  na kluczyku.
- **LUB:** włączyć zapłon aktywnym kluczykiem.

Jeżeli drzwi kierowcy zostały odryglowane mechanicznie za pomocą kluczyka, trzeba włączyć zapłon w ciągu 15 sekund od otwarcia drzwi.

W przeciwnym wypadku na 30 sekund włączy się alarm, a stacyjka zostanie zablokowana.

## OSTROŻNIE

Jeżeli system zabezpieczenia antykradzieżowego jest wyłączony, funkcje monitoringu wnętrza i zabezpieczenia przed odholowaniem są automatycznie wyłączone.

## Informacja

- Jeżeli pojazd stoi zaparkowany przez dłuższy czas, po 28 dniach lampka sygnalizacyjna zostanie wyłączona, aby nie dopuścić do wyczerpania się akumulatora. System alarmu pozostanie włączony.
- Jeżeli po wyłączeniu się ostrzeżenia dźwiękowego naruszony zostanie inny monitorowany obszar (np. po otwarciu drzwi otwarta zostanie pokrywa bagażnika), alarm zostanie uruchomiony ponownie.
- Alarm antykradzieżowy nie włącza się w momencie ręcznego zaryglowania zamków samochodu przyciskiem centralnego zamka .
- Jeżeli drzwi kierowcy zostaną odryglowane mechanicznie przy pomocy kluczyka, odryglowane zostają jedynie te jedne drzwi, pozostałe natomiast są nadal zaryglowane. Dopiero po włączeniu zapłonu pozostałe drzwi staną się dostępne - ale nie odryglowane - i aktywowany zostanie przycisk centralnego zamka.
- Jeżeli akumulator pojazdu jest słabo naładowany lub rozładowany, alarm antykradzieżowy może nie działać prawidłowo.

- Monitoring pojazdu pozostaje aktywny, nawet jeśli akumulator został odłączony lub nie działa z jakiegoś powodu.
- Alarm jest uruchamiany niezwłocznie w momencie rozłączenia jednego z przewodów akumulatora podczas aktywnego stanu alarmu.

## Monitorowanie wnętrza i zabezpieczenie przed holowaniem\*

Funkcja monitorowania lub kontrolowania wchodząca w skład alarm antykradzieżowy\* za pomocą ultradźwięków wykrywa niepowołany dostęp do samochodu.



System monitoringu wnętrza i czujnik zabezpieczający przed odholowaniem (czujnik nachylenia) włączają się automatycznie w momencie aktywacji alarmu antykradzieżowego. Wymaga to zamknięcia wszystkich drzwi oraz pokrywy bagażnika.

Jeżeli system „Safe“»» strona 102 jest wyłączony, funkcje monitoringu wnętrza i zabezpieczenia przed odholowaniem są automatycznie wyłączone.

## Włączanie

- Funkcja ta włącza się automatycznie w momencie aktywacji alarmu.

### Wyłączenie

- Otworzyć pojazd kluczykiem – mechanicznie lub przyciskiem  na pilocie. Czas od otwarcia drzwi do włączenia zapłonu nie powinien przekroczyć 15 sekund, w przeciwnym razie uruchomi się alarm.
- Dwukrotnie nacisnąć przycisk  na pilocie. Czujnik objętościowy i czujnik kąta nachylenia zostaną wyłączone. System alarmu pozostanie wyłączony.

System monitoringu wnętrza i system zabezpieczający przed odholowaniem włączają się automatycznie w momencie gdy pojazd zostaje ponownie zaryglowany.

Jeśli kierowca ma zamiar wyłączyć system monitoringu wnętrza i system zabezpieczający przed odholowaniem należy to zrobić za każdym razem gdy następuje blokada zamków w pojeździe; w przeciwnym razie system włączy się automatycznie.

System monitorowania wnętrza i zabezpieczenie przed odholowaniem powinny zostać wyłączone, jeśli w kabinie pozostawia się zwierzęta (ruch spowoduje uruchomienie alarmu) lub jeżeli pojazd ma być transportowany lub holowany w pozycji, w której tylko jedna z osi znajduje się na podłożu.

### Wyłączenie za pomocą systemu Infotainment

- Wyłączyć zapłon i nacisnąć przycisk funkcyjny  > **Część zewnętrzna** > **Zamykanie** > **Monitorowanie wnętrza**.
- Pojazd jest teraz zaryglowany, zaś funkcje monitoringu wnętrza i zabezpieczenia przed odholowaniem są wyłączone do czasu kolejnego otwarcia drzwi.

### Fałszywe alarmy

Monitoring wnętrza funkcjonuje prawidłowo, pod warunkiem że cały samochód jest zamknięty. Należy przestrzegać odnośnych wymagań prawnych.

### Fałszywy alarm może być wynikiem następujących okoliczności:

- Opuszczone szyby (częściowo lub całkowicie).
- Otwarty dach panoramiczno-uchyłny (częściowo lub całkowicie).
- Ruch przedmiotów we wnętrzu pojazdu, np. kartek papieru, przedmiotów zawieszonych na lusterku wstecznym (odświeżacze powietrza) itp.

#### Informacja

- **Jeśli samochód zostaje ponownie zaryglowany i aktywuje się alarm bez funkcji czujnika objętościowego, ponowne zaryglowanie aktywuje alarm ze wszystkimi jego**

funkcjami, z wyjątkiem czujnika objętościowego. Ta funkcja jest z kolei reaktywowana w momencie ponownego włączenia alarmu, chyba że zostanie wówczas celowo wyłączona.

- W przypadku wyzwolenia alarmu przez czujnik objętościowy jest to sygnalizowane przez miganie lampki ostrzegawczej na drzwiach kierowcy podczas otwierania pojazdu. Rodzaj migania jest inny niż ten oznajmiający o aktywacji alarmu.
- Wibracje telefonu komórkowego pozostawionego wewnątrz pojazdu mogą spowodować uruchomienie alarmu przez monitoring wnętrza, ponieważ obydwa czujniki reagują na ruchy i drgania wewnątrz samochodu.
- Jeżeli przy włączaniu alarmu jedne z drzwi lub pokrywa bagażnika są otwarte, włączony zostanie tylko alarm. System monitoringu wnętrza i system zabezpieczający przed odholowaniem włączy się tylko, jeśli zamknięte są wszystkie drzwi samochodu (oraz pokrywa bagażnika).

## Drzwi

### Wprowadzenie

Drzwi i klapę bagażnika można zamykać ręcznie i częściowo otwierać, na przykład »

w przypadku uszkodzenia kluczyka lub zamka centralnego.

#### ⚠ UWAGA

Niezachowanie ostrożności przy otwieraniu i zamykaniu drzwi może spowodować poważne obrażenia.

- Jeśli drzwi pojazdu są zaryglowane od zewnątrz, od wewnątrz nie można otworzyć okien ani drzwi.
- Nigdy nie należy zostawiać w samochodzie dzieci ani osób niepełnosprawnych bez opieki. Takie osoby mogą zostać uwięzione w samochodzie w sytuacji awaryjnej i nie będą w stanie wydostać się z niego w bezpieczne miejsce.
- W zależności od pory roku, temperatura wewnątrz zamkniętego pojazdu z zaryglowanymi drzwiami może być bardzo wysoka lub bardzo niska, w wyniku czego mogą nastąpić poważne obrażenia i choroby, a nawet śmierć. Dotyczy to szczególnie małych dzieci.

#### ⚠ UWAGA

Przebywanie w zasięgu działania drzwi i tylnej pokrywy jest niebezpieczne i może prowadzić do poważnych obrażeń.

- Drzwi i pokrywę tylną otwierać i zamykać tylko, gdy nikt nie znajduje się w ich zasięgu.

#### ⚠ OSTROŻNIE

Podczas otwierania i zamykania w sytuacji awaryjnej, ostrożnie zdemontować elementy i następnie starannie je zmontować, aby uniknąć uszkodzenia pojazdu.

### Awaryjne odryglowanie lub ryglowanie drzwi kierowcy

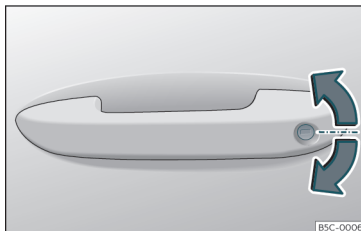

Rys. 74 Klamka drzwi kierowcy: cylinder zamka.

W razie niesprawnego centralnego zamka drzwi kierowcy można nadal zablokować i odblokować, przekręcając kluczyk w zamku.

Z zasady ręczne zaryglowanie drzwi kierowcy powoduje równocześnie zaryglowanie wszystkich innych drzwi. Przy ręcznym odryglowaniu samochodu otwierają się jedynie drzwi kierowcy. Należy przestrzegać instrukcji dotyczących alarmu antykradzieżowego >>> strona 103.

- Wysunąć trzpień z kluczyka >>> strona 93.
- Włożyć kluczyk do zamka i zaryglować lub odryglować pojazd.

#### Cechy szczególne

- Alarm antykradzieżowy pozostaje aktywny nawet po odryglowaniu pojazdu. Nie uruchamia się jednak >>> strona 103.
- Po otwarciu drzwi kierowcy ma 15 sekund na włączenie zapłonu. Po upływie tego czasu włącza się alarm.
- Włączyć zapłon. Elektroniczny immobilizer rozpoznaje właściwy kluczyk samochodowy i wyłącza system alarmu antykradzieżowego.

#### i Informacja

Alarm nie włącza się, jeżeli pojazd jest ryglowany ręcznie kluczykiem >>> strona 96.



### Awaryjne ryglowanie drzwi bez zamków bębnekowych



Rys. 75 Ręczne ryglowanie drzwi.

W razie awarii centralnego zamka drzwi pasażera bez zamka bębnekowego trzeba zaryglować oddzielnie.

Zamek awaryjny znajduje się w przedniej części drzwi pasażera z przodu i drzwi tylnych. Jest widoczny dopiero po otwarciu drzwi.

- Wyjąć zaślepkę z otworu.
- Wsunąć klucz w gniazdo i przekręcić do oporu w prawo (jeśli drzwi pasażera są po prawej stronie) lub w lewo (jeśli są po lewej stronie).
- Umieścić zaślepkę z powrotem.

Po zamknięciu drzwi nie można ich otworzyć z zewnątrz. Aby odryglować i otworzyć drzwi, należy pociągnąć za klamkę wewnętrzną.

### Blokada drzwi przed dziećmi



Rys. 76 Blokada drzwi przed dziećmi w drzwiach lewych.

Blokada drzwi przed dziećmi zapobiega otwarciu tylnych drzwi od wewnątrz. System ten zapobiega przypadkowemu otwarciu drzwi przez dzieci podczas jazdy.

Ta funkcja jest niezależna od elektronicznych systemów otwierania i blokady pojazdu. Dotyczy ona wyłącznie tylnych drzwi. Można ją włączyć i wyłączyć wyłącznie ręcznie, w sposób opisany poniżej:

#### Włączanie blokady przed dziećmi

- Odblokować pojazd i otworzyć drzwi, w których zostanie włączona blokada drzwi przed dziećmi.
- Przy otwartych drzwiach kluczykiem samochodowym przekręcić w prawo wkładkę w lewych drzwiach»» rys. 76 , a w drzwiach prawych - w lewo.

#### Wyłączanie blokady drzwi przed dziećmi

- Odblokować pojazd i otworzyć drzwi, w których zostanie wyłączona blokada drzwi przed dziećmi.
- Przy otwartych drzwiach kluczykiem samochodowym przekręcić w lewo wkładkę w lewych drzwiach»» rys. 76 , a w drzwiach prawych - w prawo.

Po włączeniu blokady drzwi przed dziećmi drzwi można otworzyć jedynie od zewnątrz.

## Kłapa bagażnika

### Wprowadzenie

#### ⚠ UWAGA

Nieostrożne lub niewłaściwe ryglowanie, otwieranie i zamykanie pokrywy bagażnika może spowodować wypadki i poważne obrażenia.

- Nie wolno otwierać pokrywy bagażnika przy włączonym świetle cofania lub tylnym świetle przeciwmgielnym. Może to doprowadzić do uszkodzenia światła tylnych.
- Nie należy zamykać pokrywy bagażnika, naciskając ręką na tylną szybę. Szyba może pęknąć! Istnieje ryzyko odniesienia obrażeń!
- Po zamknięciu pokrywy bagażnika należy się upewnić, że zamek jest zamknięty. »

Niezablokowana pokrywa może niespodziewanie otworzyć się podczas jazdy.

- Nie zamykać pokrywy bagażnika bez upewnienia się, czy nie w zasięgu pokrywy nie ma przedmiotów kolidujących z nią. Zaniedbanie tego może doprowadzić do poważnych obrażeń osoby zamykającej lub osób trzecich.
- Nie należy jeździć z otwartą lub niedomkniętą pokrywą bagażnika, ponieważ wewnątrz mogą się dostać spaliny. Niebezpieczeństwo zatrucia!
- Nigdy nie należy zostawiać samochodu bez nadzoru ani pozwalać dzieciom bawić się w samochodzie lub w jego pobliżu bez opieki, szczególnie jeśli kłapa bagażnika jest otwarta. Dzieci mogłyby dostać się do bagażnika, zamknąć kłapę i w ten sposób zostać uwięzione w samochodzie. Zamknięty samochód może być poddany działaniu skrajnie wysokich lub niskich temperatur, zależnie od pory roku, co może spowodować poważne obrażenia, chorobę i może nawet stanowić zagrożenie życia.

### ⚠ OSTROŻNIE

Przed otwarciem lub zamknięciem kłapy bagażnika należy upewnić się, że jest wystarczająco dużo miejsca do jej otwarcia lub zamknięcia, na przykład, jeśli pojazd ciągnie przyczepę lub stoi w garażu.

### i Informacja

Przed zamknięciem kłapy bagażnika, należy upewnić się, że kluczyk nie został w bagażniku.

### Otwieranie i zamykanie pokrywy bagażnika

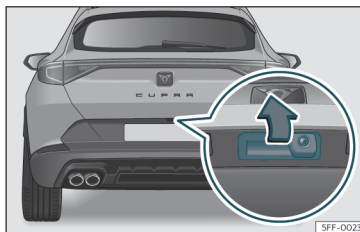

Rys. 77 Kłapa bagażnika: otwieranie z zewnątrz

System otwierania pokrywy bagażnika ma napęd elektryczny. Aktywuje się go lekkim naciskiem na uchwyt»» rys. 77.

Aby zaryglować lub odryglować pokrywę bagażnika, nacisnąć przyciski ⇄ lub ⏏ na kluczyku samochodowym.

Na tablicy rozdzielczej pojawi się ostrzeżenie, jeżeli pokrywa jest otwarta lub niedomknięta.\* Jeżeli kłapa bagażnika otworzy się przy prędkości powyżej 6 km/h, rozlegnie się alarm dźwiękowy\*.

### Otwieranie i zamykanie

- Aby otworzyć: nacisnąć lekko na uchwyt. Pokrywa otworzy się automatycznie.
- Aby zamknąć: pociągnąć za jeden z uchwytów po wewnętrznej stronie pokrywy i zamknąć ją ruchem w dół lub nacisnąć przycisk na kłapie bagażnika\*»» rys. 78.

Jeżeli drzwi są zaryglowane, kłapa bagażnika również jest zaryglowana.

### Kłapa bagażnika otwierana i zamykana elektrycznie\*

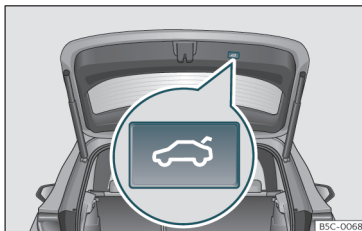

**Rys. 78** Kłapa bagażnika: przycisk do zamykania klapy bagażnika.



**Rys. 79** Na drzwiach kierowcy: przycisk otwierania i zamykania klapy bagażnika.

### Otwieranie klapy bagażnika

- Odryglować pojazd» strona 96 i nacisnąć krótko uchwyt klapy bagażnika. W pojazdach z systemem Keyless Access można bezpo-

średnio nacisnąć uchwyt klapy bagażnika. Kłapa bagażnika zostanie odryglowana, jeśli w pobliżu pojazdu znajduje się aktywny kluczyk.

- **LUB:** w zależności od wyposażenia, pociągnąć do góry przycisk ↺ na drzwiach kierowcy» **rys. 79** . Przycisk działa również po wyłączeniu zapłonu.
- **LUB:** Nacisnąć i przytrzymać przez ok. 1 sekundę przycisk ↺ na kluczyku samochodowym. Jeżeli pojazd jest zaryglowany, odryglowana zostanie wyłącznie kłapa bagażnika (drzwi pozostaną zaryglowane).
- **LUB:** w pojazdach z systemem Keyless Access i czujnikami otwierania klapę bagażnika można otworzyć, przesuwając stopą w rejonie czujników umieszczonych pod tylnym zderzakiem (Easy Open» strona 111 ). Kłapa bagażnika otworzy się automatycznie.

### Zamykanie klapy bagażnika

- Nacisnąć krótko przycisk ↺ na tylnej klapie» **rys. 78** » **Δ** zob. Wprowadzenie na stronie 107.
- **LUB:** w zależności od wyposażenia, pociągnąć do góry przycisk ↺ na drzwiach kierowcy» **rys. 79** .
- **LUB:** w pojazdach z systemem Keyless Access nacisnąć i przytrzymać przycisk ↺ na kluczyku samochodowym, aż do zamknięcia klapy bagażnika, lub przesunąć stopą w rejonie czujników umieszczonych pod

tylnym zderzakiem (Easy Open)» strona 111. Kluczyk samochodowy powinien znajdować się maksymalnie 1,5 m od bagażnika lub wewnątrz pojazdu.

- **LUB:** Popchnąć ręką klapę w dół, aż do automatycznego zamknięcia.
- Kłapa opuszcza się do ostatniego położenia, a także zamyka się automatycznie » **Δ** zob. Wprowadzenie na stronie 107.

### Przerwanie otwierania lub zamykania

Trwające otwieranie lub zamykanie klapy bagażnika można przerwać, naciskając jeden z przycisków ↺.

Otwieranie lub zamykanie klapy bagażnika należy kontynuować ręcznie. Wymaga to użycia pewnej siły.

Ponowne naciśnięcie przycisków ↺ spowoduje wznowienie przerwanoego ruchu klapy.

W razie napotkania przez klapę na przeszkodę lub opór trakcie automatycznego otwierania lub zamykania, czynność zostanie natychmiast przerwana. W przypadku zamykania kłapa uniesie się wówczas nieznacznie.

- Należy sprawdzić przyczynę, dla której kłapa nie mogła się otworzyć lub zamknąć do końca.
- Następnie należy podjąć kolejną próbę otwarcia lub zamknięcia klapy bagażnika. »

- W razie potrzeby można ręcznie otworzyć lub zamknąć klapę bagażnika, używając stosownej siły.

### Cechy szczególne do uwzględnienia przy ciągnięciu przyczepy

Jeżeli do fabrycznie montowanego haka holowniczego podłączono elektrycznie przyczepę»» strona 290, elektrycznie sterowaną klapę bagażnika można otworzyć lub zamknąć jedynie przyciskiem znajdującym się w klapie.

### Ostrzeżenia dźwiękowe

Podczas otwierania lub zamykania klapy bagażnika rozlegają się ostrzeżenia dźwiękowe. Wyjątek: otwieranie klapy bagażnika ręcznie za pomocą klamki lub za pomocą funkcji Easy Open ruchem stopy lub też zamykanie za pomocą przycisku w klapie»» **rys. 78**.

### Zmiana i wprowadzanie do pamięci kąta otwarcia klapy bagażnika

Jeżeli przestrzeń za pojazdem lub nad nim jest mniejsza, niż zasięg otwierającej się klapy bagażnika, można zmienić kąt otwarcia klapy.

Aby zapamiętać nowy kąt otwarcia, klapa musi otworzyć się co najmniej do połowy.

- Przerwać czynność otwierania w wybranym położeniu.

- Przytrzymać przycisk  **rys. 78** na klapie bagażnika przez co najmniej 3 sekundy.

Spowoduje to zapamiętanie kąta otwarcia. Zapisanie do pamięci potwierdza mignięcie świateł awaryjnych oraz sygnał dźwiękowy.

### Resetowanie i zapamiętywanie kąta otwarcia klapy bagażnika

Aby klapa mogła ponownie otworzyć się do końca, konieczne jest zresetowanie kąta otwarcia i jego ponowne zapamiętanie.

- Zwolnić rygiel klapy bagażnika i otworzyć ją do zapamiętanej wysokości.

- Unieść ręcznie klapę bagażnika do oporu. Wymaga to użycia pewnej siły.

- Przytrzymać przycisk  **rys. 78** na klapie bagażnika przez co najmniej 3 sekundy.

- Ta czynność resetuje i zapisuje zaprogramowany fabrycznie kąt otwarcia. Zapisanie do pamięci potwierdza mignięcie świateł awaryjnych oraz sygnał dźwiękowy.

### Automatyczne zabezpieczenie przed przegrzaniem

Jeżeli z systemu korzystano wielokrotnie w krótkim odstępie czasu, następuje jego automatyczne wyłączenie zabezpieczające przed przegrzaniem.

Po ostudzeniu systemu można ponownie korzystać z funkcji. Do tego czasu klapę bagaż-

nika można otworzyć lub zamknąć wyłącznie ręcznie, używając stosownej siły.

Jeżeli przy otwartej klapie bagażnika zostanie odłączony akumulator»» strona 315 lub przepali się odpowiedni bezpiecznik»» strona 61, trzeba zresetować system. Wymaga to jednokrotnego całkowitego zamknięcia klapy bagażnika.

### Awaryjne odryglowanie

»» strona 112

#### UWAGA

Jeżeli na klapie bagażnika zalega gruba warstwa śniegu lub klapa jest mocno obciążona w inny sposób, może się ona nie otworzyć lub też po otwarciu może się sama opuścić ze względu na obciążenie i spowodować obrażenia.

- Nie należy otwierać klapy bagażnika, na której zalega gruba warstwa śniegu, lub która jest obciążona w inny sposób (np. przez dodatkowy stelaż bagażnika).
- Przed otwarciem klapy należy ją odśnieżyć lub usunąć obciążenie.

### Kłapa bagażnika z otwieraniem i zamykaniem sterowanym za pomocą czujnika (Easy Open)

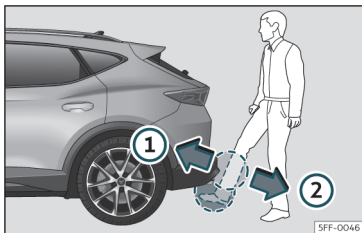

Rys. 80 Kłapa bagażnika z otwieraniem sterowanym za pomocą czujnika (Easy Open).

Jeżeli w pobliżu klapy bagażnika znajduje się aktywny kluczyk, można odryglować i otworzyć kłapę lub też zamknąć ją przesuwając stopą pod tylnym zderzakiem w polu działania umieszczonego tam czujników.

- Wyłączyć zapłon.
- Stanąć przy tylnym zderzaku, pośrodku.
- Zdecydowanym ruchem zbliżyć stopę i dolną część nogi jak najbliższej zderzaka. Dolna część nogi powinna znaleźć się blisko pola działania górnego czujnika, natomiast stopa — w pobliżu rejonu dolnego czujnika (»» rys. 80 ①).

- Szybko odsunąć stopę i dolną część nogi z obszaru czujników (»» rys. 80 ②). Kłapa bagażnika otworzy się automatycznie.
- Jeżeli to nie nastąpi, należy powtórzyć czynności po upływie kilku sekund.

Kłapę bagażnika można zamknąć ruchem stopy podobnym do użytego do otwarcia (pod warunkiem obecności aktywnego kluczyka w pobliżu klapy).

Po zamknięciu klapy nastąpi jej automatyczne zaryglowanie, o ile wcześniej samochód został zaryglowany, a aktywny kluczyk nie znajduje się w pojeździe.

Gdy kłapa bagażnika znajduje się w ruchu (otwiera się lub zamyka), można ją zatrzymać kolejnym ruchem stopy podobnym do użytego do otwarcia (pod warunkiem obecności aktywnego kluczyka w pobliżu klapy).

Funkcja Easy Open jest niedostępna lub ograniczona w następujących sytuacjach:

- Gdy tylny zderzak jest bardzo zabrudzony
- Gdy na tylnym zderzaku znajduje się osad z solanki, np. po jeździe na piaszczystych drogach
- Gdy elektrycznie odblokowywany zestaw holowniczy nie jest zakryty
- Jeśli pojazd został doposażony w hak holowniczy

W warunkach ulewnego deszczu funkcja Easy Open może potrzebować nieco więcej czasu na otwarcie bagażnika. Może też automatycznie wyłączyć się, aby uniknąć przypadkowego otwarcia bagażnika np. w momencie spływu wody.

Funkcję Easy Open można na stałe włączyć lub wyłączyć w systemie Infotainment za pomocą przycisków [ ] > **Elementy zewnętrzne** > **Zamykanie**.

#### ⚠ UWAGA

Jeżeli w pobliżu klapy bagażnika znajduje się aktywny kluczyk, w niektórych przypadkach funkcja Easy Open może przypadkowo doprowadzić do otwarcia bagażnika, np. podczas zmiataania pod tylnym zderzakiem, przy skierowaniu na ten obszar strumienia wody lub pary lub też podczas konserwacji albo naprawy tych okolic pojazdu. Przeprowadzenie otwarcia bagażnika może spowodować obrażenia osób znajdujących się w polu działania klapy lub doprowadzić do poważnych uszkodzeń.

- Z tego powodu należy zawsze upewnić się, że w pobliżu klapy bagażnika nie ma żadnego nienadzorowanego, aktywnego kluczyka.
- Przed podjęciem jakichkolwiek prac konserwacyjnych lub napraw w pojeździe należy zawsze wyłączyć funkcję łatwego otwierania Easy Open w systemie Infotainment.

»

- Przed przystąpieniem do mycia pojazdu należy zawsze wyłączyć funkcję Easy Open w systemie Infotainment.
- Przed zamontowaniem tylnego bagażnika rowerowego lub doczepieniem przyczepy »»» strona 290 należy zawsze wyłączyć funkcję Easy Open w systemie multimedialnym.

### Awaryjne odryglowanie klapy bagażnika



Rys. 81 Szczegół bagażnika: awaryjne odryglowanie

Klapę bagażnika można odblokować od wewnątrz w sytuacji awaryjnej (np. brak akumulatora).

W bagażniku znajduje się otwór umożliwiający dostęp do mechanizmu otwierania awaryjnego.

### Odryglowanie klapy bagażnika od środka



- Za pomocą ostrza kluczyka przełamać uprzednio wycięty arkusz i wypchnąć go w kierunku do wnętrza bagażnika.
- Wsunąć kluczyk w gniazdo i przekręcić w kierunku wskazanym przez strzałkę aż do odblokowania zamka »»» rys. 81.

### Sterowanie szyb

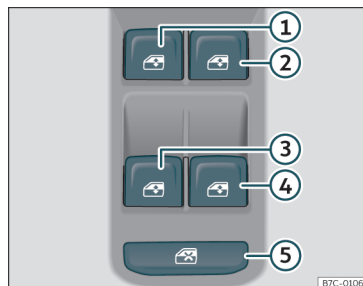
#### Elektryczne opuszczanie i podnoszenie szyb



Rys. 82 Szczegółowy widok drzwi kierowcy: przyciski sterowania szybami.

- Opuszczanie szyb: nacisnąć przycisk .
- Unoszenie szyb: pociągnąć przycisk .

### Przyciski na drzwiach kierowcy

- ① Szyba w lewych drzwiach przednich
- ② Szyba w prawych drzwiach przednich
- ③ Szyba w lewych drzwiach tylnych
- ④ Szyba w prawych drzwiach tylnych
- ⑤ Wyłącznik bezpieczeństwa do wyłączenia przycisków szyb sterowanych elektrycznie w drzwiach tylnych

Elektrycznie sterowane szyby w oknach przednich i tylnych można opuszczać i podnosić przy pomocy przycisków na drzwiach kierowcy. Pozostałe drzwi są wyposażone w sterowanie tylko własnej szyby.

Przed zaparkowaniem pojazdu lub pozostawieniem go bez nadzoru należy całkowicie zamknąć okna »»» .

Przez ok. 10 minut po wyłączeniu stacyjki można używać szyb sterowanych elektrycznie, pod warunkiem, że nie zostaną otwarte drzwi kierowcy ani drzwi pasażera.

### Wyłącznik bezpieczeństwa

Wyłącznik bezpieczeństwa »»» rys. 82 ⑤ w drzwiach kierowcy służy do wyłączenia przycisków okien elektrycznych w drzwiach tylnych.

Wyłącznik bezpieczeństwa niewciśnięty: przyciski na tylnych drzwiach są aktywne.



Wyłącznik bezpieczeństwa wciśnięty: przyciski na tylnych drzwiach są nieaktywne.

Symbol na wyłączniku bezpieczeństwa  zapala się na żółto, sygnalizując wyłączenie przycisków sterujących na tylnych drzwiach.



### Funkcja otwieranie / zamykanie w trybie Komfort

Elektrycznie sterowane okna można otwierać lub zamykać z zewnątrz za pomocą kluczyka samochodowego:

Otwieranie w trybie Komfort:

- Nacisnąć i przytrzymać przycisk  na pilocie do momentu osiągnięcia przez wszystkie szyby i dach otwierany\* odpowiedniego położenia.
- **LUB:** Odryglować najpierw samochód za pomocą przycisku ; na pilocie, a następnie przytrzymać kluczyk w zamku drzwi kierowcy do czasu osiągnięcia przez wszystkie szyby i dach otwierany\* odpowiedniego położenia.

Zamykanie w trybie Komfort:

- Nacisnąć i przytrzymać przycisk  na pilocie do momentu zamknięcia wszystkich szyb i dachu otwieranego\* .
- **LUB:** Przytrzymać kluczyk w zamku drzwi kierowcy w położeniu „zamknięte” do momentu zamknięcia wszystkich okien i dachu otwieranego\*.

• **LUB** za pomocą systemu Keyless Access\* (wyłącznie zamykanie): Nacisnąć i przytrzymać powierzchnię czujnika ryglowania  **rys. 84** (strzałka) na klamce drzwi przez kilka sekund, aby zamknąć szyby i dach otwierany\*. Po zwolnieniu nacisku zamykanie zostanie przerwane.

Podczas zamykania w trybie Komfort najpierw zamykają się okna, a następnie dach przesuwny.

Ustawienia można zmieniać w systemie Infotainment za pomocą przycisku funkcyjnego  > **Część zewnętrzna > Szyby > Otwieranie Komfort.**

### Szybkie otwieranie i zamykanie

Szybkie otwieranie i zamykanie stosuje się do całkowitego opuszczenia lub podniesienia szyb. Nie ma potrzeby przytrzymywania przycisku danej szyby sterowanej elektrycznie.

**Automatyczne unoszenie:** pociągnąć przycisk danej szyby do góry w drugie położenie.

**Automatyczne opuszczanie:** pociągnąć przycisk danej szyby do góry w drugie położenie.

**Zatrzymanie automatycznego ruchu szyby:** Nacisnąć lub pociągnąć przycisk danej szyby.

### Resetowanie szybkiego otwierania i zamykania

Funkcja szybkiego otwierania i zamykania nie jest aktywna, jeśli wcześniej nastąpiło odłączenie lub rozładowanie akumulatora samochodowego i konieczne jest zresetowanie funkcji.

- Pociągnąć przycisk danej szyby i przytrzymać przez jedną sekundę w tym położeniu.
- Zwolnić przycisk, pociągnąć go do góry i ponownie przytrzymać. Funkcja szybkiego otwierania i zamykania została przywrócona.

Ponowna inicjalizacja elektrycznie sterowanych szyb w trybie szybkiego otwierania/zamykania może być dokonana pojedynczo lub dla kilku szyb równocześnie.

### UWAGA

Należy przestrzegać zaleceń dotyczących bezpieczeństwa  zob. Wprowadzenie na stronie 106.

- **Niewłaściwe obchodzenie się z elektrycznymi podnośnikami szyb może spowodować obrażenia.**
- **Nie zamykać pokrywy bagażnika bez upewnienia się, czy nie w zasięgu pokrywy nie ma przedmiotów kolidujących z nią. Zaniedbanie tego może doprowadzić do poważnych obrażeń osoby zamykającej lub osób trzecich.**

»

- Jeśli włączony jest przy tym zapłon, może dojść do uruchomienia urządzeń elektrycznych, np. elektrycznych podnośników szyb, powodując ryzyko obrażeń.
- Drzwi można zaryglować przy użyciu kluczyka z pilotem. Może to stać się przeszkodą w udzieleniu pomocy w nagłej sytuacji.
- Dlatego wychodząc z pojazdu, należy zawsze zabierać ze sobą kluczyk zapłonowy.
- Elektryczne sterowanie szyb będzie działać do momentu wyłączenia zapłonu i otwarcia którychś drzwi przednich.
- W razie potrzeby należy użyć wyłącznika bezpieczeństwa, aby wyłączyć sterowanie tylnych szyb z tylnych drzwi. Upewnić się, że sterowanie tylnych szyb zostało wyłączone.
- Ze względów bezpieczeństwa należy używać pilota do otwierania i zamykania samochodu z odległości ok. 2 metrów. Aby uniknąć obrażeń, należy zawsze obserwować szyby przy zamykaniu. W momencie zwolnienia przycisku szyby przestają się unosić lub opuszczać.

#### Informacja

Jeżeli nie można zamknąć szyby za względu na zacięcie lub przeszkodę, otworzy się ona automatycznie»»» strona 114. W takim wypadku należy sprawdzić przyczynę uniemożliwiająca zamknięcie szyby przed podjęciem ponownej próby jej zamknięcia.

### Funkcja zapobiegająca przytrzaśnięciu przez szyby

Wspomniana funkcja zmniejsza ryzyko obrażeń przy zamykaniu elektrycznie sterowanych szyb.

- Jeżeli podczas zamykania automatycznego szyba napotka na przeszkodę, zatrzymuje się w tym punkcie i natychmiast obniża się »»» .
- Należy wówczas sprawdzić, dlaczego szyba nie może się domknąć, przed podjęciem ponownej próby jej zamknięcia.
- Podjęcie kolejnej próby w ciągu 10 sekund i ponowne trudności w zamknięciu szyby lub napotkanie przeszkody powoduje zatrzymanie automatycznego zamykania na 10 sekund.
- Jeśli szyba nadal napotyka na przeszkodę, zatrzymuje się w danym miejscu.
- Jeżeli nie można stwierdzić wyraźniej przyczyny, dla której szyba nie może się zamknąć, należy spróbować podnieść szybę ponownie, pociągając przycisk do góry w ciągu dziesięciu sekund. Szyba podnosi się wówczas z pełną siłą. **Funkcja cofnięcia szyby jest wtedy wyłączona.**
- Po upływie ponad 10 sekund szyba otworzy się całkowicie za naciśnięciem jednego z przycisków. Szybkie zamykanie zostanie przywrócone.

#### UWAGA

Należy przestrzegać zaleceń dotyczących bezpieczeństwa »»»  zob. Elektryczne opuszczanie i podnoszenie szyb na stronie 113.

- Funkcja zapobiegająca przytrzaśnięciu nie chroni palców ani innych części ciała przed przyciśnięciem do ramy dachu i odniesieniem obrażeń. Ryzyko wypadku.

## Dach otwierany\*

### Wprowadzenie

Dach składa się z dwóch szklanych części. Część tylna jest zamontowana na stałe i nie można jej otwierać. Jest również wyposażona w roletę przeciwsłoneczną.

Dach otwierany działa jedynie przy włączonym zapłonie. Przez kilka minut od momentu wyłączenia zapłonu, można nadal otwierać i zasuwać dach, o ile nie otwarto w tym czasie drzwi kierowcy lub przednich drzwi pasażera.

#### UWAGA

Nieostrożne lub nieuważne używanie dachu otwieranego może spowodować poważne obrażenia.



- Z otwierania dachu i zasuwania rolety należy korzystać tylko, jeśli w polu ich działania nie ma nikogo.
- Nie wolno pozostawiać kluczyków wewnątrz samochodu po wyjściu z niego.
- W pojeździe nie należy zostawiać bez opieki dzieci ani innych osób, które mogą potrzebować pomocy, szczególnie gdy takie osoby mają dostęp do kluczyków. Niekontrolowane użycie kluczyka może doprowadzić do zaryglowania zamków, rozruchu silnika, włączenia zapłonu i manipulowania przy przesuwym dachu.
- Po wyłączeniu zapłonu istnieje nadal możliwość otwarcia lub zamknięcia dachu przez krótką chwilę, pod warunkiem, że nie zostaną otwarte drzwi kierowcy ani pasażera.

### OSTROŻNIE

- Aby zapobiec uszkodzeniom, w niskich temperaturach zimą należy usuwać lód i śnieg leżący na dachu pojazdu przed otwarciem dachu przesuwego lub jego uchyleniem.
- Wychodząc z samochodu podczas deszczu, należy zawsze najpierw zamknąć dach. Przez otwarty lub uchyłony dach do wnętrza pojazdu może się dostać woda, powodując poważne uszkodzenia układu elektrycznego. Może to doprowadzić do dalszych szkód w samochodzie.

### Informacja

- Regularnie usuwać liście i inne przedmioty z prowadnic dachu przesuwego, ręcznie lub za pomocą odkurzacza.
- Nieprawidłowe funkcjonowanie dachu przesuwno-uchyłnego pociąga za sobą również brak funkcji zapobiegającej przytraśnięciu. W takiej sytuacji należy skontaktować się z serwisem.

### Obsługa dachu

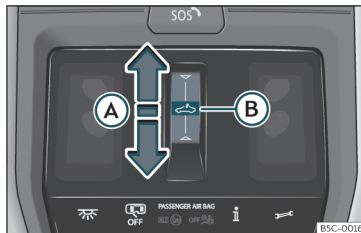

Rys. 83 W podsufitce: przycisk sterowania otwieranym dachem.

Obszar działania działa w dwójnasób: poprzez przesuwanie i naciskanie.

**Przesuwanie:** Dach otwiera się lub zamyka całkowicie lub częściowo.

**Naciśnięcie:** Dach unosi się, otwiera lub zamyka całkowicie lub częściowo. Nacisnąć

ponownie, aby zatrzymać automatyczny ruch.

### Podnoszenie, otwieranie i zamykanie dachu

*Otwieranie dachu:*

- Ruch automatyczny: przesunąć palec do tyłu po obszarze działania rys. 83 **(A)**.
- Ruch ręczny: przesunąć palec do tyłu po obszarze działania bez odrywania od powierzchni.

*Zamykanie dachu:*

- Ruch automatyczny: przesunąć palec do przodu po obszarze działania **(A)**.
- Ruch ręczny: przesunąć palec do przodu po obszarze działania bez odrywania od powierzchni.

*Unoszenie dachu:*

- Dach można unieść tylko od pozycji zamkniętej.
- Ruch automatyczny: krótko nacisnąć środkową część obszaru działania **(B)**.

*Zamykanie uniesionego dachu:*

- Ruch automatyczny: przesunąć palec do przodu po obszarze działania **(A)** lub krótko nacisnąć środkową część obszaru działania **(B)**.

»

Przerwanie otwierania lub zamykania automatycznego:

- Ponownie nacisnąć obszar działania ↵.

### Funkcja Komfort do otwierania i zamykania dachu\*

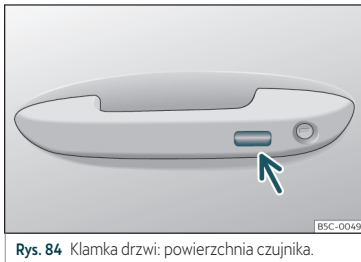

Rys. 84 Klamka drzwi: powierzchnia czujnika.

Dach i wszystkie okna można otwierać i zamykać za pomocą funkcji Komfort.

#### Przy użyciu zamka drzwi\*

• Należy przytrzymać kluczyk w zamku w drzwiach kierowcy w pozycji właściwej dla zamykania lub otwierania, aby otworzyć dach w położeniu uchylonym lub zamknąć go. Aby przerwać działanie funkcji, należy wyjąć kluczyk.

#### Przy użyciu pilota

• Przytrzymać przycisk zaryglowania lub odryglowania na kluczyku, aby otworzyć lub zamknąć dach. Zwolnienie naciśniętego przycisku spowoduje przerwanie otwierania lub zamykania.

#### Za pomocą systemu Keyless Access\* (wyłącznie zamykanie)

• Nacisnąć i przytrzymać powierzchnię czujnika ryglowania»»» rys. 84 (strzałka) na klamce drzwi, aby zamknąć dach. Po zwolnieniu nacisku zamykanie zostanie przerwane.

### Funkcja zapobiegająca przytrzaśnięciu przez dach panoramiczny i roletę przeciwsłoneczną

Funkcja zapobiegająca przytrzaśnięciu może zmniejszyć ryzyko obrażeń przy zamykaniu dachu i rolety przeciwsłonecznej »»» ⚠. Jeżeli dach lub roleta napotka na opór lub przeszkodę przy zamykaniu, natychmiast otworzy się ponownie.

- Należy wówczas sprawdzić dlaczego dach lub roleta nie może się zamknąć.
- Podjąć kolejną próbę zasunięcia dachu przesuwającego lub rolety przeciwsłonecznej.
- Jeśli dach lub roleta nie może się zamknąć po napotkaniu na przeszkodę lub opór, za-

trzyma się, a następnie otworzy się. Aby uruchomić automatyczne zamykanie, należy wówczas podjąć kolejną próbę zamykania.

- Jeżeli dach lub roleta nadal nie może się zasunąć, zamknąć dach lub roletę bez funkcji zapobiegającej przytrzaśnięciu.

#### Zamykanie dachu otwieranego z wyłączoną funkcją zapobiegającą przytrzaśnięciu

- Przed upływem ok. 5 sekund od włączenia funkcji zapobiegającej przytrzaśnięciu przesunąć palec do przodu po obszarze działania ↵»»» rys. 83 Ⓐ i przytrzymać do pełnego zamknięcia okna dachowego.
- Dach zamyka się z wyłączoną funkcją zapobiegającą przytrzaśnięciu!
- Jeżeli nadal nie będzie możliwości zamknięcia dachu, należy się udać do specjalistycznego warsztatu.

#### ⚠ UWAGA

Zamykanie dachu otwieranego lub rolety przeciwsłonecznej z wyłączoną funkcją zapobiegającą przytrzaśnięciu może spowodować poważne obrażenia.

- Przy zamykaniu dachu lub rolety należy zawsze zachować ostrożność.
- W polu działania dachu lub rolety nie może być nikogo, szczególnie przy zamykaniu z wyłączoną funkcją zapobiegającą przytrzaśnięciu.

- Funkcja zapobiegająca przytrzaśnięciu nie chroni palców ani innych części ciała przed przyściśnięciem do ramy dachu i odniesieniem obrażeń.

## Światła

### Oświetlenie pojazdu

#### Lampki kontrolne

##### Zapala się

Reflektory częściowo lub całkowicie niesprawne.

Awaria systemu doświetlania zakrętów.

##### Zapala się

Włączone tylne światło przeciwmgielne .

##### Zapala się

Lewy lub prawy kierunkowskaz.  
Lampka kontrolna miga dwukrotnie szybciej, jeśli którykolwiek z kierunkowskazów nie działa.

Włączone światła awaryjne» strona 123.

##### Zapala się

Kierunkowskazy w przyczepie

##### Zapala się

Włączone światła drogowe lub sygnał świetlny» strona 119.

##### Zapala się

System Light Assist jest włączony» strona 121.

W momencie włączenia zapłonu na kilka sekund zapala się kilkanaście lampek ostrzegawczych i kontrolnych, sygnalizując przeprowadzenie testu funkcji. Lampki kontrolne gasną po kilku sekundach.

#### UWAGA

Należy przestrzegać zaleceń dotyczących bezpieczeństwa »  zob. Lampki kontrolne i ostrzegawcze na stronie 86.



#### Przyciski oświetlenia i widoczności



Rys. 85 Tablica rozdzielcza: przełącznik świateł.





Po naciśnięciu przycisku  **MODE** można wybrać pomiędzy (zaświeci się odpowiednia lampka kontrolna):

»

	Włączanie świateł mijania.
<b>AUTO</b>	Automatyczne sterowanie światłami mijania i światłami do jazdy dziennej.
	Włączanie świateł bocznych.

Dodatkowo można włączyć następujące funkcje oświetlenia, naciskając odpowiedni symbol.

Kiedy funkcja zostanie włączona, zaświeci się odpowiedni symbol. Aby wyłączyć, należy ponownie nacisnąć symbol.

 <b>FRONT</b>	Światła przeciwmgielne*: włączanie i wyłączenie
 <b>REAR</b>	Włączanie i wyłączenie tylnych świateł przeciwmgielnych.
 <b>MAX</b>	Włączanie i wyłączenie funkcji odmgławiania przedniej szyby»» strona 154 .
 <b>REAR</b>	Włączanie i wyłączenie ogrzewania tylniej szyby»» strona 154 .

Za właściwe używanie świateł i ich regulację we wszystkich sytuacjach odpowiada osobiście kierowca.

## Automatyczne sterowanie światłami mijania AUTO\*

Automatyczne sterowanie światłami mijania jest przewidziane jedynie jako funkcja po-

mocnicza i nie jest w stanie prawidłowo rozpoznać wszystkich sytuacji na drodze.

Gdy na wyświetlaczu tablicy rozdzielczej pali się lampka **AUTO**, światła samochodu oraz oświetlenie tablicy rozdzielczej i przełączników włączają się automatycznie w następujących sytuacjach »» 

- Czujnik światła wykrywa *ciemność*, na przykład podczas przejazdu przez tunel. Światła wyłączają się, gdy wykryte zostanie dostateczne oświetlenie.
- Czujnik deszczu wykrywa obecność deszczu i włącza wycieraczki. Wycieraczki wyłączają się po kilku minutach bezczynności.

## Światła do jazdy dziennej

Światła do jazdy dziennej są odrębnymi światłami umieszczonymi w reflektorach przednich.

Światła do jazdy dziennej włączają się za każdym włączeniem zapłonu, jeśli lampki się nie świecą lub świeci się lampka **AUTO**, jeżeli czujnik światła **nie** wykryje ciemności. Światła do jazdy dziennej wyłączają się po wyłączeniu zapłonu.

Gdy na wyświetlaczu tablicy rozdzielczej pali się lampka **AUTO**, czujnik światła automatycznie włącza lub wyłącza światła mijania (w tym również oświetlenie tablicy rozdzielczej i przyrządów) lub światła do jazdy dziennej,

w zależności od natężenia światła zewnętrznego.

## Światła autostradowe\*



Światła autostradowe są dostępne w wersjach wyposażonych w światła LED High.

Funkcję tę aktywuje się lub wyłącza za pośrednictwem odpowiedniego menu systemu Infotainment.

- **Włączanie:** przy przekroczeniu prędkości 110 km/h przez dłużej niż 10 sekund światła mijania unoszą się nieco, aby zwiększyć zasięg reflektorów.
- **Wyłączenie:** przy zmniejszeniu prędkości poniżej 100 km/h światła mijania powracają do zwykłego ustawienia.

## Sygnaly dźwiękowe informujące kierowcę o niewyłączeniu świateł.

Jeśli zapłon nie jest włączony i otwarte są drzwi kierowcy, pojawia się ostrzeżenie dźwiękowe - przypomnienie o konieczności wyłączenia świateł - w następujących okolicznościach:

- Gdy włączone jest światło postojowe »» strona 119.
- Gdy świeci lampka  lub .

**⚠ UWAGA**

Niedostateczne oświetlenie drogi w warunkach, gdzie inni użytkownicy nie widzą zbyt dobrze pojazdu lub wcale nie są w stanie go dostrzec, może być przyczyną wypadków.

- Funkcja automatycznych świateł mijania (AUTO) włącza światła mijania jedynie wtedy, gdy zmieniają się warunki oświetleniowe, a nie na przykład w przypadku wystąpienia mgły.

**⚠ UWAGA**

Światła pozycyjne ani światła do jazdy dziennej nie są wystarczająco jasne do oświetlenia drogi przed pojazdem ani nie zapewniają widoczności samochodu przez innych użytkowników drogi.

- W warunkach deszczu lub niedostatecznej widoczności należy zawsze włączać światła mijania.
- Nie należy jeździć z włączonymi światłami do jazdy dziennej, jeśli droga jest niedostatecznie oświetlona ze względu na warunki atmosferyczne lub świetlne.

**⚠ UWAGA**

Zbyt wysoko ustawione światła w połączeniu z niewłaściwym użytkowaniem świateł drogowych mogą oślepić innych użytkowników dróg lub im przeszkadzać. Może to doprowadzić do poważnego wypadku.

- Należy się upewnić, że reflektory główne są zawsze prawidłowo ustawione.

**i Informacja**

- Należy przestrzegać przepisów dotyczących świateł obowiązujących w danym kraju.
- Światła mijania działają tylko przy włączonej stacyjce. Światła pozycyjne włączają się automatycznie po wyłączeniu stacyjki.
- Tyłne światło przeciwmgielne jest silne i może oślepić kierowców jadących z tyłu. Należy go używać tylko przy bardzo złej widoczności.

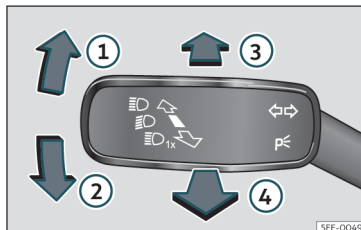
**Przełącznik kierunkowskazów i świateł drogowych**

Rys. 86 Dźwignia kierunkowskazów i świateł drogowych (w zależności od wersji).

Ustawić przełącznik w wymaganym położeniu:

- 1 Prawy kierunkowskaz lub prawe światło postojowe (przy wyłączonym zapłonie).
- 2 Lewy kierunkowskaz lub lewe światło postojowe (przy wyłączonym zapłonie).
- 3 Włączone światła drogowe: pali się lampka kontrolna na tablicy rozdzielczej.
- 4 Sygnał świetlny włącza się pociągnięciem za dźwignię. Zaświeca się lampka kontrolna .

Aby wyłączyć funkcję, należy przesunąć dźwignię w położenie spoczynkowe.

**Kierunkowskazy w trybie Komfort**

Aby uruchomić tę funkcję, należy przy włączonym zapłonie umieścić przełącznik w skrajnym położeniu górnym lub dolnym, a następnie puścić. Kierunkowskaz mignie wtedy trzykrotnie.

Kierunkowskazy Komfort można włączać i wyłączać w systemie Infotainment za pomocą przycisku funkcyjnego > Część zewnętrzna > Oświetlenie > Kierunkowskazy Komfort >>> strona 91.

W pojazdach nie posiadających odpowiedniej pozycji w menu, można tę funkcję wyłączyć w specjalistycznym warsztacie. »

## Światło postojowe

Światła postojowe działają tylko przy włączonej stacyjce. Przy włączonych światłach postojowych po otwarciu drzwi kierowcy rozlega się ostrzegawczy sygnał dźwiękowy.

- Wyłączyć zapłon.
- Przesunąć dźwignię kierunkowskazów do góry lub na dół.

Gdy włączone jest światło postojowe, po odpowiedniej stronie pojazdu pali się światło postojowe przednie oraz światło tylne.

## Światła postojowe po obu stronach pojazdu

- Wyłączyć zapłon.
- Nacisnąć przycisk **MODE**, aby wybrać .
- Zaryglować pojazd od zewnątrz.

Przy czym zapalają się tylko światła boczne obu reflektorów oraz dodatkowo zapalają się częściowo światła tylne.

### UWAGA

Niewłaściwe używanie kierunkowskazów, ich nieużywanie, bądź też zapomnienie o ich wyłączeniu może być mylące dla innych użytkowników dróg. Może to doprowadzić do poważnego wypadku.

- Należy zawsze sygnalizować kierunkowskazem, włączonym z odpowiednim wy-

przedzeniem, każdy zamiar zmiany pasa, wyprzedzania lub skrętu.

- Po zakończeniu manewru zmiany pasa, wyprzedzania lub skrętu należy wyłączyć kierunkowskaz.

### UWAGA

Niewłaściwe używanie światła drogowych może być przyczyną wypadków i poważnych obrażeń, jeśli ich blask oślepi lub rozproszy innych kierowców.

### Informacja

- Jeżeli kierowca wyłączy zapłon bez wyłączenia kierunkowskazów, po otwarciu drzwi kierowcy rozlegnie się sygnał dźwiękowy. Ma to na celu przypomnienie kierowcy, aby wyłączyć kierunkowskaz, o ile nie chce on pozostawić włączonego światła postojowego.
- Jeżeli uruchomiono jeden kierunkowskaz w trybie Komfort (trzy mignięcia) i zaraz potem drugi, pierwszy przestaje migać, zaś drugi mignie tylko raz.
- Kierunkowskazy działają tylko przy włączonym zapłonie. Światła awaryjne działają również przy wyłączonym zapłonie.
- W razie awarii kierunkowskazu przyczepę lampka kontrolna przestaje migać (kierunkowskazy przyczepy), natomiast kierunkowskaz pojazdu będzie migać dwukrotnie szybciej.

- Światła drogowe można włączyć dopiero, gdy włączone są już światła mijania.

• W chłodnych i wilgotnych warunkach pogodowych reflektory główne, tylne klosze i kierunkowskazy mogą chwilowo zaparować. Jest to zjawisko normalne i w żaden sposób nie ma wpływu na żywotność układu światła samochodu.



- Światła postojowe nie włączą się automatycznie po wyłączeniu zapłonu, jeśli włączony jest lewy lub prawy kierunkowskaz.

## Asystent światła drogowych (Light Assist)\*

Asystent światła drogowych automatycznie zapobiega oślepianiu kierowców nadjeżdżających z przeciwka lub poruszających się z przodu na tym samym pasie. Ponadto, asystent światła drogowych wykrywa obszary oświetlone i wyłącza światła drogowe podczas, na przykład, przejazdu przez obszar zabudowany.

W ramach swoich ograniczeń system automatycznie włącza lub wyłącza światła drogowe w zależności od warunków otoczenia i ruchu drogowego, a także prędkości .

### Włączanie asystenta świateł drogowych

- Włączyć zapłon i wybrać tryb **AUTO** na panelu do obsługi świateł»»» **rys. 85**.
- Z położenia podstawowego przesunąć dźwignię kierunkowskazów i świateł drogowych do przodu»»» **rys. 86** . Gdy na wyświetlaczu tablicy rozdzielczej pali się lampka , asystent świateł drogowych jest włączony.

### Wyłączanie asystenta świateł drogowych

- Wyłączyć tryb **AUTO** na panelu do obsługi świateł»»» **rys. 85**.
- **LUB:** przy włączonych światłach drogowych pociągnąć dźwignię kierunkowskazów i świateł drogowych do przodu»»» **rys. 86** .
- **LUB:** popchnąć dźwignię kierunkowskazów i świateł drogowych do przodu, aby ręcznie włączyć światła drogowe. Nastąpi wówczas wyłączenie asystenta świateł drogowych.

### Ograniczenia systemu

W następujących przypadkach światła drogowe trzeba wyłączyć ręcznie, ponieważ asystent nie wyłączy ich na czas lub w ogóle nie włączy:

- Na drogach słabo oświetlonych, z bardzo odbłaskowymi znakami

- Jeżeli użytkownicy drogi nie są dostatecznie dobrze oświetleni, np. piesi lub rowerzyści.
- Na ostrych zakrętach, gdzie częściowo nie widać pojazdów nadjeżdżających z przeciwka, na stromych podjazdach lub nachyleniach.
- Na drogach, gdzie pojazdy nadjeżdżające z przeciwka są odgródzone barierą w pasie rozdziału, a kierowca widzi je ponad barierą, np. kierowcy ciężarówek.
- W warunkach mgły, śniegu lub ulewnego deszczu
- Podczas burzy piaskowej lub pyłu w powietrzu
- W razie uszkodzenia szyby w polu widzenia kamery.
- W razie zaparowania pola widzenia kamery lub zasłonięcia naklejką, śniegiem lub lodem.
- Jeśli kamera jest uszkodzona lub odcięte zostało jej zasilanie.

### **UWAGA**

Udogodnienia, jakie niesie ze sobą asystent świateł drogowych, nie powinny zachęcać kierowcy do podejmowania ryzyka. System nie zastąpi uwagi kierowcy.

- To kierowca sprawuje przez cały czas kontrolę nad światłami drogowymi i reguluje je w zależności od światła, widoczności i warunków na drodze.

- Asystent świateł drogowych może nie rozpoznawać wszystkich sytuacji na drodze i posiada swoje ograniczenia w pewnych okolicznościach.
- Zamglone pole widzenia kamery, a także zabrudzony, zasłonięty lub uszkodzony obiektyw mogą mieć wpływ na działanie asystenta świateł drogowych. Dotyczy to również sytuacji, w której dokonano zmian w systemie świateł samochodu, montując, na przykład, dodatkowe reflektory.

### **OSTROŻNIE**

Aby uniknąć zakłócenia pracy systemu należy:

- Regularnie czyścić pole widzenia kamery, usuwając śnieg i lód.
- Nie zakrywać niczym pola widzenia kamery.
- Sprawdzać, czy w polu widzenia kamery nie występują uszkodzenia przedniej szyby.

### **Informacja**

- Sygnał świetlny można w każdej chwili włączyć lub wyłączyć ręcznie za pomocą dźwigni przełącznika kierunkowskazów i świateł drogowych»»» strona 119.
- Jeżeli w obszarze działania kamery znajdują się przedmioty emitujące światło, np. ekran przenośnej nawigacji, to może mieć to wpływ na działanie asystenta świateł drogowych.

## Przednie światła przeciwmgielne z funkcją doświetlania zakrętów

Funkcja doświetlania zakrętów stanowi uzupełnienie świateł mijania i doświetla poboczne w czasie pokonywania ciasnych zakrętów z małą prędkością.

Funkcja doświetlania zakrętów działa, kiedy włączone są już światła mijania, podczas jazdy z prędkością poniżej 40 km/h.

- Jeżeli kierownica jest skrzyżowana lub włączony został kierunkowskaz, stopniowo włącza się odpowiednie przednie światło przeciwmgielne. Po pokonaniu zakrętu funkcja doświetlania zakrętów stopniowo się wyłącza.
- Włączenie biegu wstecznego powoduje włączenie obydwu przednich świateł przeciwmgielnych.

## „Coming Home“ i „Leaving home“ - funkcje

„Coming Home“ i „Leaving home“ oświetlają bezpośrednio otoczenie pojazdu przy wsiadaniu i wysiadaniu w ciemności. Jeżeli funkcja ta jest włączona, zapalają się przednie światła pozycyjne, światła mijania, światła tylnie oraz oświetlenie tablicy rejestracyjnej.

Funkcja „Leaving home“ jest sterowana foto-czujnikiem.

W menu Ustawienia pojazdu w systemie Infotainment można zmieniać czas opóźnienia wyłączenia świateł oraz włączyć lub wyłączyć samą funkcję.

### Uruchamianie funkcji „Coming Home“

*W pojazdach z czujnikami światła i deszczu.*

- Wyłączyć silnik i zapłon, pozostawiając światła w trybie **AUTO**>>> strona 117.
- Automatyczna funkcja „Coming Home“ jest aktywna tylko wówczas, gdy czujnik światła wykryje ciemność.

*W pojazdach bez czujników światła i deszczu.*

- Wyłączyć zapłon.
- Włączyć sygnał świetlny na ok. 1 sekundę

Kiedy drzwi kierowcy się otworzą, włączy się oświetlenie „Coming Home“. Czas wyłączenia świateł liczy się od chwili zamknięcia ostatnich drzwi lub klapy bagażnika.

### Oświetlenie „Coming Home“ wyłącza się w następujących sytuacjach:

- Automatycznie po upływie czasu wyłączenia reflektorów.
- Automatycznie, jeżeli po 30 sekundach od uruchomienia silnika któreś drzwi lub pokrywa bagażnika pozostają otwarte.
- Jeżeli nie palą się lampki na panelu do obsługi świateł>>> strona 117.

- Przy włączonym zapłonie.

### Włączanie funkcji „Leaving Home“

- Odryglować pojazd za pomocą pilota.
- Funkcja „Leaving Home“ uruchamia się tylko wtedy, gdy światła są w trybie **AUTO**, a czujnik światła wykryje ciemność.

### Oświetlenie „Leaving home“ wyłącza się w następujących sytuacjach:

- Automatycznie po upływie czasu włączenia funkcji „Leaving Home“ (standardowo: 30 sek.).
- Gdy pojazd zostaje zablokowany za pomocą pilota.
- Jeżeli nie palą się lampki na panelu do obsługi świateł>>> strona 117.
- Przy włączonym zapłonie.

#### Informacja

Aby możliwe było włączenie funkcji „Coming Home“ i „Leaving Home“, musi palić się lampka **AUTO** na przełączniku głównym świateł, a czujnik światła musi wykrywać ciemność.



## Światła awaryjne





Rys. 87 Tablica rozdzielcza: przełącznik światel awaryjnych

Światła awaryjne służą do zwrócenia uwagi innych użytkowników drogi na pojazd w sytuacjach awaryjnej.

W razie awarii pojazdu:

1. Zaparkować w bezpiecznej odległości od ruchu drogowego.
2. Wcisnąć przycisk w celu włączenia światel awaryjnych »»» .
3. Wyłączyć zapłon.
4. Włączyć elektroniczny hamulec postojowy.
5. Ustawić dźwignię w położeniu P.
6. Ustawić trójkąt ostrzegawczy, aby zwrócić uwagę innych użytkowników drogi na pojazd w sytuacji awaryjnej.

7. Wychodząc z pojazdu, kluczyk zapłonowy należy zawsze zabierać ze sobą.

Gdy włączone są światła awaryjne, wszystkie kierunkowskazy migają jednocześnie. Obydwie lampki sygnalizacyjne kierunkowskazów  i  i lampka sygnalizacyjna kierunkowskazów w przełączniku  migają jednocześnie. Światła awaryjne działają również przy wyłączonym zapłonie.

## Ostrzeżenie o hamowaniu awaryjnym

W razie nagłego i ciągłego hamowania przy prędkości przekraczającej 80 km/h światła hamowania miga kilka razy na sekundę, ostrzegając jadących z tyłu. Jeśli hamowanie trwa nadal, światła awaryjne włączą się automatycznie po zatrzymaniu się pojazdu. Wyłączają się automatycznie, gdy pojazd ponownie zaczyna się poruszać.

 UWAGA

- Awaria pojazdu zwiększa ryzyko wypadku. Należy wówczas włączyć światła awaryjne i ustawić trójkąt ostrzegawczy, aby zwrócić uwagę innych użytkowników na stojący samochód.
- Ze względu na wysokie temperatury, do jakich rozgrzewa się katalizator, nie należy parkować w miejscach, w których mógłby on wejść w kontakt z łatwopalnymi materiałami takimi jak, np. sucha trawa lub płama benzyny. Może to spowodować pożar.

 Informacja

- Jeśli światła awaryjne pozostaną włączone przez długi czas, akumulator może rozładować się, nawet jeśli stacyjka została wyłączona.
- Używanie opisanych tutaj światel awaryjnych uregulowane jest odpowiednimi przepisami prawa.

## Dynamiczna regulacja zasięgu reflektorów

Zasięg jest korygowany automatycznie na podstawie stanu obciążenia pojazdu w momencie włączenia reflektorów.

 UWAGA

- Przewożenie ciężkich przedmiotów w samochodzie może powodować oślepienie i rozpraszanie innych kierowców. Może to doprowadzić do poważnego wypadku.
- Należy wyregulować wiązkę światła reflektorów w taki sposób, by nie oślepić innych kierowców.

## Jazda za granicą

Światła mijania są asymetryczne: bardziej oświetlona jest ta strona drogi, po której porusza się pojazd. »

Jeżeli pojazd wyprodukowany w kraju o ruchu prawostronnym ma być użytkowany w kraju, w którym obowiązuje ruch lewostronny (lub odwrotnie) zazwyczaj konieczne jest zasłonięcie części reflektorów naklejkami lub wyregulowanie wiązki reflektorów, aby nie oślepić innych kierowców.

W takich warunkach przepisy określają wartości światła, których należy przestrzegać w stosunku do określonych źródeł światła. Są to tzw. „Światła turystyczne“.

Rozłożenie wiązki światła pozwala spełnić kryteria „światel turystycznych“ bez konieczności stosowania naklejek lub zmiany ustawień.

#### Informacja

„Światła turystyczne“ są dozwolone jedynie jako rozwiązanie tymczasowe. W razie planowanego dłuższego pobytu w kraju, w którym obowiązuje ruch drugostronny, należy udać się z samochodem do Autoryzowanego Centrum Serwisowego w celu dokonania zmian w reflektorach.

## Oświetlenie wnętrza

### Podświetlenie tablicy rozdzielczej, wyświetlaczy i przyrządów

W zależności od modelu oświetlenie zestawu wskaźników i przełączników można regulować w systemie Infotainment za pomocą przycisku funkcyjnego  > **Wnętrze** > **Oświetlenie**>>> strona 91.

Przy włączonym zapłonie i bez włączonych świateł oświetlenie ściemnia się wraz ze zmniejszeniem natężenia światła zewnętrznego. W niektórych przypadkach, np. podczas jazdy w tunelu bez włączonej funkcji **AUTO**, może się nawet wyłączyć podświetlenie tablicy rozdzielczej. Ma to na celu zwrócenie uwagi kierowcy na konieczność włączenia świateł mijania.

Jeżeli samochód jest wyposażony w cyfrowy zestaw wskaźników (Digital Cockpit), na zestawie wskaźników pojawi się komunikat **Włącz światła**.

## Oświetlenie wnętrza i światło do czytania



Rys. 88 W podsufricie: oświetlenie wnętrza pojazdu z przodu.



Włączanie lub wyłączanie oświetlenia wnętrza.



OFF

Włączenie przełącznika drzwiowego. Oświetlenie wnętrza włącza się automatycznie po odryglowaniu pojazdu, otwarciu drzwi lub wyłączeniu zapłonu. Światło gaśnie w ciągu kilku sekund po zamknięciu wszystkich drzwi, zaryglowaniu pojazdu lub włączeniu stacyjki.

## Światło do czytania

Światło do czytania włącza się dotykowo, każde indywidualnie poprzez dotknięcie odpowiedniego obszaru środkowego. Natężenie światła reguluje się poprzez siłę nacisku.

Jeżeli mają włączyć się oba światła jednocześnie, należy nacisnąć symbol  » rys. 88.

### Oświetlenie schowka podręcznego po stronie pasażera i bagażnika\*

Otwarcie i zamknięcie schowka po stronie pasażera oraz otwarcie i zamknięcie pokrywy bagażnika powoduje automatyczne zapale-

nie się i zgaśnięcie odpowiedniego światła w pojeździe.

### Oświetlenie przestrzeni na stopy\*

Oświetlenie przestrzeni na stopy pod deską rozdzielczą (po stronie kierowcy i pasażera z przodu) zapala się wraz z otwarciem drzwi i przygasa podczas jazdy. Ustawienie natężenia można zmienić w menu systemu Infotain-

ment za pomocą przycisku funkcyjnego  » **Wnętrze > Oświetlenie**»» strona 91.

#### Informacja

Światła do czytania gasną w momencie za-ryglowania samochodu lub w kilka minut po wyłączeniu zapłonu. Zapobiega to rozładowaniu akumulatora.

## Podświetlenie wnętrza\*



Rys. 89 Schemat: Podświetlenie wnętrza

Podświetlenie wnętrza włącza się w obszarze konsoli środkowej i w przestrzeni na nogi oraz – w zależności od wersji – również w panelu przednich drzwi i obrysie tablicy rozdzielczej.

Dostępne są zdefiniowane wstępnie wersje **Podświetlenia wnętrza**»» rys. 89. Natężenie tego oświetlenia można regulować za pomocą przycisku funkcyjnego .

- **Automatycznie:** podświetla wnętrze po-jazdu w zależności od wybranego trybu jaz- dy.
- **Ręcznie:** aby ustawić natężenie podświet- lenia w każdym obszarze oraz zmienić kolor »

w wersjach z podświetleniem w panelu przednich drzwi i obrysie tablicy rozdzielczej.

- **Wyłączone:** wyłącza podświetlenie wnętrza.

## Widoczność

### Wycieraczki przedniej i tylnej szyby

#### Poziom płynu do spryskiwaczy

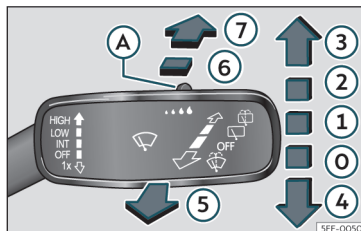

Rys. 90 Obsługa wycieraczek przedniej i tylnej szyby.

#### Ustawić przełącznik w wymaganym położeniu:

0	<b>OFF</b>	Wycieraczki przedniej szyby wyłączone.
1	<b>INT</b>	Częstotliwość pracy wycieraczek. Użyć przełącznika» rys. 90 (A), aby ustawić częstotliwość pracy wycieraczek (w pojazdach bez czujnika deszczu) lub czułość czujnika deszczu.
2	<b>LOW</b>	Wolne wycieranie ustawiane za pomocą » rys. 90 (A).

#### Ustawić przełącznik w wymaganym położeniu:

3	<b>HIGH</b>	Szybkie wycieranie ustawiane za pomocą» rys. 90 (A).
4	<b>1x</b>	Jednokrotne przetarcie szyby. Krótkie naciśnięcie, jednokrotne oczyszczenie. Przytrzymać przełącznik w dolnym położeniu w celu zwiększenia częstotliwości wycierania.
5		Spryskiwacz przedniej szyby. Funkcję spryskiwania przedniej szyby włącza się przyciągając dźwignię przełącznika do kierownicy, równocześnie włączając się wycieraczki.
6		Przerywana praca wycieraczki tylnej szyby. Tylna wycieraczka będzie przecierać szybę w odstępach ok. sześciu sekund.
7		Spryskiwacz uruchamia się naciskając dźwignię przełącznika od siebie, równocześnie ze spryskiwaczem włącza się wycieranie tylnej szyby.

#### UWAGA

W niskich temperaturach nie należy używać spryskiwaczy i wycieraczek zanim nie ogrzeje się szyby nawiewem. W przeciwnym razie płyn może zamarznąć na szybie, ograniczając kierowcy widok drogi.

#### OSTROŻNIE

Wyłączenie zapłonu w trakcie pracy wycieraczek spowoduje dokończenie ich pracy

i powrót do położenia wyjściowego. W momencie ponownego włączenia zapłonu, wycieraczki przedniej szyby wznowią pracę w tym samym trybie. Lód, śnieg i inne przeszkody na szybie mogą spowodować uszkodzenie wycieraczek przedniej szyby oraz ich silnika.

- W razie potrzeby, przed podróżą należy usunąć śnieg i lód z wycieraczek przedniej szyby.
- Wycieraczek nie należy również włączać, jeśli szyba jest sucha. Praca wycieraczek na suchej szybie może doprowadzić do uszkodzeń.
- Podczas mrozów należy sprawdzić przed użyciem wycieraczek, czy nie przymarzły one do szyby. W niskich temperaturach, pomocne może okazać się zostawienie samochodu z wycieraczkami w położeniu serwisowym»» strona 53.

### **i** Informacja

- Wycieraczki przedniej i tylnej szyby pracują tylko przy włączonym zapłonie i zamkniętej pokrywie silnika lub, odpowiednio, pokrywie bagażnika.
- Wycieraczka tylnej szyby uruchamia się automatycznie gdy włączone są wycieraczki przedniej szyby, a pojazd jest na biegu wstecznym.

## Funkcje wycieraczek

**Działanie wycieraczek przedniej szyby w różnych sytuacjach**

- Jeżeli wycieraczki znajdują się w położeniu 1 lub 2, zatrzymanie samochodu sprawi, że prędkość ruchu wycieraczek zostanie zmniejszona. Właściwa prędkość zostanie przywrócona, gdy pojazd ruszy.
- Po włączeniu spryskiwania przedniej szyby klimatyzacja przechodzi na ok. 30 sekund w tryb zamkniętego obiegu powietrza , aby zapobiec przeniknięciu do wnętrza samochodu zapachu płynu do spryskiwaczy.
- Przy wycieraniu przerywanym odstępy czasowe zależne są od prędkości. Im większa prędkość, tym krótsze przerwy między ruchami wycieraczek.

### **i** Informacja

- Wycieraczka szyby przedniej będzie w miarę możliwości ścierać wszelkie zabrudzenia z szyby. Wycieraczka zatrzymuje się po napotkaniu przeszkody, która zablokuje jej ruch. Należy wówczas usunąć przeszkodę i włączyć wycieraczki ponownie.
- Szyba przednia zostanie wytarta ponownie po około 5 sekundach po uruchomieniu spryskiwacza, pod warunkiem że samochód jest w ruchu (funkcja „ociekania“). Jeśli wycieraczki zostaną uruchomione wcześniej niż 10 sekundy po funkcji „ociekania“, rozpocznie się nowa sekwencja spryskiwania

bez wykonania ostatniego wycierania. Aby funkcja „ociekania“ działała ponownie, trzeba wyłączyć i włączyć zapłon.

## Czujnik deszczu

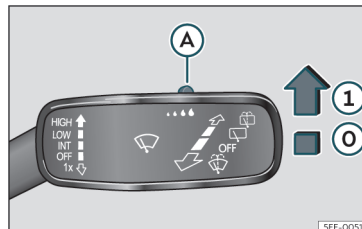

**Rys. 91** Dźwignia przełącznika wycieraczek: regulacja czujnika deszczu 

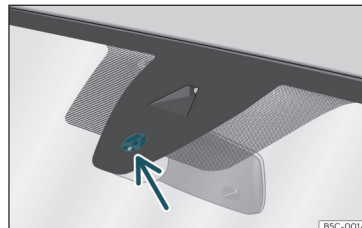

**Rys. 92** Powierzchnia aktywna czujnika deszczu 

Czujnik deszczu reguluje częstotliwość pracy wycieraczek, dostosowując ich długość do siły opadów »» Δ. Czuołość czujnika deszczu można regulować ręcznie. Wycieranie ręcz-  
ne»» strona 126.

Ustawić przełącznik w wymaganym położeniu»» rys. 91:

- ⓐ Czujnik deszczu jest wyłączony.
- ⓑ Czujnik deszczu jest włączony; w razie potrzeby następuje automatyczne wycieranie.
- Ⓐ Ustawianie wrażliwości czujnika deszczu.
  - Ustawienie pokrętkła w prawo: duża wrażliwość.
  - Ustawienie pokrętkła w lewo: mała wrażliwość.

Po wyłączeniu zapłonu i ponownym jego włączeniu czujnik deszczu pozostaje włączony i rozpoczyna funkcjonowanie w momencie, gdy wycieraczki znajdują się w położeniu ①, a pojazd porusza się z prędkością powyżej 16 km/h.

### Zmiana zachowania czujnika deszczu

Możliwe przyczyny błędów i błędnych odczytów z powierzchni czujnika»» rys. 92 deszczu obejmują:

- Uszkodzone wycieraczki: cienka warstwa wody na uszkodzonych piórkach może opóźnić włączenie wycieraczek, skrócić przerwy

między wytarciami lub spowodować szybkie i ciągłe wycieranie.

- Owady: owady na powierzchni czujnika mogą uruchomić spryskiwacz.
- Sól na drodze: zima sól, którą posypywana jest jezdnia, może spowodować bardzo długie wycieranie niemal suchej szyby.
- Zabrudzenia: suchy pył, wosk, powłoka na szkle (efekt lotosu) lub ślady detergentu (z myjni samochodowej) mogą zmniejszyć skuteczność czujnika deszczu lub spowodować jego działanie, a nawet spowodować brak reakcji.
- Pęknięta szyba przednia: uderzenie kamieniem w szybę spowoduje pojedynczy cykl wycierania, jeśli włączony był czujnik deszczu. Następnie czujnik deszczu wykrywa zmniejszenie aktywnego obszaru i przystosowuje się do niego. Reakcja czujnika deszczu będzie zależała od rozmiaru uszkodzenia wywołanego uderzeniem kamienia.

### ⚠ UWAGA

Czujnik deszczu może nie wykrzyć wystarczającej ilości deszczu, aby włączyć wycieraczki.

- W razie potrzeby, jeśli woda na przedniej szybie ogranicza widoczność, należy włączyć wycieraczki ręcznie.

### 📄 Informacja

- Należy regularnie czyścić aktywną powierzchnię czujnika deszczu»» rys. 92 (strzałka) i sprawdzać stan piór pod kątem uszkodzeń.
- W celu usunięcia wosku i powłok zalecamy środek do czyszczenia szyb zawierający alkohol.
- Nie należy naklejać na szybę przednią nalepek, które mogłyby zasłonić czujnik deszczu\*. Może to spowodować nieprawidłowe działanie czujnika.

## Lusterka

### Lusterko wsteczne antyodblaskowe

#### Lusterko wsteczne ściemniane automatycznie\*

Funkcja ściemniania lusterka uruchamia się automatycznie przy każdym włączeniu stacyjki.

Gdy funkcja ściemniania lusterka wsteczne jest włączona, lusterko wewnętrzne ściemnia się **automatycznie** w zależności od ilości otrzymanego światła. Funkcja ściemniania lusterka zostaje anulowana, jeśli włączony zostaje bieg wsteczny.

**UWAGA**

Pęknięcie automatycznego lusterka antyodblaskowego może spowodować wyciek elektrolitu. Może to podrażnić skórę, oczy i układ oddechowy. Miejsca narażone na kontakt z elektrolitem należy przemyć obficie wodą. W razie potrzeby zwrócić się o pomoc medyczną.

**OSTROŻNIE**

Pęknięcie automatycznego lusterka antyodblaskowego może spowodować wyciek elektrolitu. Elektrolit może uszkodzić powierzchnie z tworzyw sztucznych. Należy usunąć elektrolit mokną gąbką możliwie najszybciej.

**Informacja**

- Jeżeli światło padające na wewnętrzne lusterko wsteczne napotka na przeszkodę (np. roletę przeciwsłoneczną\*), lusterko z automatycznym ustawieniem może nie działać idealnie.
- Zapalenie oświetlenia wnętrza lub wrzucenie wstecznego biegu nie powoduje ściemnienia lusterka z automatycznym ustawieniem położenia antyodblaskowego.
- W razie potrzeby naklejenia nalepki na szybie przedniej nie umieszczać naklejek

przed czujnikami. Mogłoby to uniemożliwić prawidłowe działanie funkcji antyodblaskowej, a nawet uniemożliwić jej działanie w ogóle.

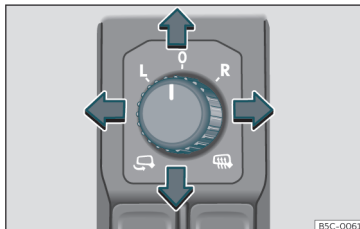
**Regulacja lusterek bocznych**

**Rys. 93** Szczegółowy widok drzwi kierowcy: regulacja lusterka bocznego.

Ustawić przełącznik w odpowiednim położeniu:

**L/R (lewo / prawo)** Przekręcając pokrętko w wymaganym kierunku, ustawić lusterko po stronie kierowcy (L, lewo) oraz lusterko po stronie pasażera (R, prawo) w odpowiednim położeniu.

W zależności od wersji wyposażenia, lusterka mogą być podgrzewane w określonych temperaturach zewnętrznych.

Składanie lusterek bocznych.

**Zsynchronizowana regulacja lusterek zewnętrznych**

W systemie Infotainment za pomocą przycisku funkcyjnego **Część zewnętrzna** > **Lusterka** można ustawić synchroniczne składanie lusterek bocznych.

- Ustawić gałkę w położeniu **L**<sup>1)</sup>.
- Ustawianie lewego elektrycznego lusterka bocznego. Jednocześnie wyregulowane zostanie (zsynchronizowane) prawe lusterko zewnętrzne.
- W razie konieczności skorygować prawe lusterko: przekręcić pokrętko w położenie **R**<sup>1)</sup>.

**Funkcja zmiany kąta lusterka zewnętrznego po stronie pasażera.\***

Przy parkowaniu tyłem, aby umożliwić kierowcy widoczność krawężnika, prawe lusterko boczne może automatycznie obrócić się »

<sup>1)</sup> Regulacja w pojazdach z kierownicą po prawej stronie odbywa się na zasadzie symetryczności.

w stronę pasażera, ukazując krawężnik. Gałka musi znajdować się w położeniu **R**<sup>1)</sup>, aby uaktywnić tę funkcję.

Lusterko powraca do pierwotnej pozycji w momencie przekroczenia prędkości 15 km w jeździe do przodu lub w momencie wyłączenia zapłonu. Lusterko powraca również do pierwotnego położenia, jeśli skorygowano położenie regulacji.

### Zapisanie ustawień lusterek w pamięci pod kątem zmiany widoku

- Włączyć zapłon.
- W systemie Infotainment wybrać  > **Część zewnętrzna > Lusterka**»» strona 91.
- Wybrać położenie **R**<sup>1)</sup> dźwigni.
- Włączyć bieg wsteczny.
- Ustawić prawe lusterko boczne tak, by dobrze widzieć, na przykład, krawężnik.
- Wyłączyć wsteczny bieg.
- Położenie lusterka wstecznego zostaje zapisane.

### Składanie lusterek bocznych przy ryglowaniu pojazdu\*

W systemie Infotainment za pomocą przycisku funkcyjnego  > **Część zewnętrzna > Lusterka** można ustawić składanie lusterek bocznych w momencie zaparkowania i zaryglowania pojazdu»» strona 91.

Po zaryglowaniu pojazdu za pomocą pilota lusterka boczne automatycznie się składają. Po odryglowaniu zamków za pomocą pilota lusterka boczne automatycznie wracają do swojego położenia.

#### **UWAGA**

Wypukłe lub szerokokątne lusterka\* boczne zwiększają pole widzenia. Z drugiej strony, przedmioty wydają się w nich mniejsze i bardziej oddalone niż w rzeczywistości. Używanie tych lusterek do oceny odległości do pojazdów jadących z tyłu przy zmianie pasa może doprowadzić do błędnego wyliczenia tej odległości. Ryzyko wypadku!

#### **UWAGA**

Składanie i rozkładanie lusterek bocznych powinno odbywać się z należytą ostrożnością w celu uniknięcia obrażeń.

• Lusterka można składać i rozkładać, jeśli w ich polu działania nie znajdują się żadne osoby.

• Manipulując przy lusterku, należy uważać, by palce nie dostały się pomiędzy lusterko i jego ramkę.

#### **OSTROŻNIE**

• Jeżeli któreś lusterko zostanie przestawione z jakiegokolwiek powodu (np. przy parkowaniu), należy całkowicie złożyć lusterka za pomocą sterowania elektrycznego. Nie można przywracać pierwotnego położenia lusterka ręcznie, ponieważ mechanizm składania może ulec uszkodzeniu.

• Przed myciem samochodu w myjni automatycznej złożyć lusterka boczne, aby zapobiec ich uszkodzeniu. Niedozwolone jest ręczne składanie lub rozkładanie elektrycznie składanych lusterek zewnętrznych, należy zawsze używać sterowania elektrycznego.

#### **Informacja**

• W razie awarii elektrycznej regulacji lusterek można je ustawić przyciskając zewnętrzną krawędź zwierciadła.

<sup>1)</sup> Regulacja w pojazdach z kierownicą po prawej stronie odbywa się na zasadzie symetryczności.



- Funkcja elektrycznego składania lusterek bocznych nie jest dostępna przy prędkości przekraczającej 40 km/h.

## Ośłony przeciwśloneczne

### roleta przeciwśloneczna

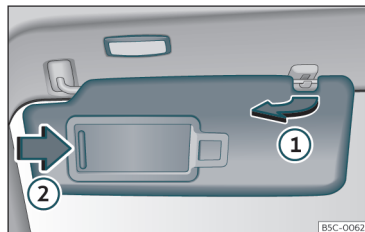

Rys. 94 Ośłona przeciwśloneczna

### Możliwości regulacji osłon przeciwślonecznych kierowcy i pasażera

- Opuścić osłonę przeciwśloneczną na przednią szybę.
- Osłonę można wyjąć z uchwytu i obrócić w kierunku drzwi»»» rys. 94 ①.
- Przekręcenie osłony w kierunku drzwi, wzdłużnie do tyłu.

Po wewnętrznej stronie osłony przeciwślonecznej znajduje się lustro do makijażu

wyposażone w osłonę. Po odsunięciu klapyki ② włącza się światło.

Światło gaśnie w momencie zasunięcia klapyki lusterka lub podniesienia z powrotem osłony przeciwślonecznej.

### ⚠ UWAGA

Opuszczone rolety przeciwśloneczne mogą ograniczać widoczność.

- Rolety i osłony przeciwśloneczne, jeśli nie są opuszczone, powinny znajdować się w swojej obudowie lub w uchwycie.

### i Informacja

Światło nad osłoną przeciwśloneczną gaśnie automatycznie po kilku minutach w określonych warunkach. Zapobiega to rozładowaniu akumulatora.

## Siedzenia i zagłówki

### Regulacja siedzeń

#### Ręczna regulacja siedzeń przednich

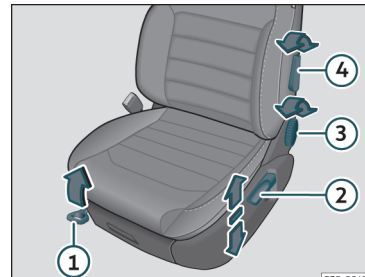

Rys. 95 Siedzenia przednie: regulacja ręczna.

- ① Do przodu/do tyłu: pociągnąć za dźwignię i przesunąć siedzenie. Po zwolnieniu dźwigni siedzenie powinno się zakleśnić w danym położeniu!
- ② Podnoszenie/obniżanie: pociągnąć dźwignię w górę lub nacisnąć w dół (w razie potrzeby kilkakrotnie) z położenia wyjściowego.
- ③ Regulacja kąta oparcia: ręcznie za pomocą gałki.

- ④ Podparcie lędźwiowe: ustawić przełącznik w wymaganym położeniu.

### ⚠ UWAGA

Niewłaściwa pozycja siedzenia może prowadzić do wypadków i ciężkich obrażeń.

- Korygowanie ustawień siedzenia należy przeprowadzać wyłącznie na postoju, ponieważ podczas jazdy fotel może wykonać nieoczekiwany ruch i doprowadzić do utraty panowania nad pojazdem przez kierowcę. Co więcej, podczas ustawiania fotela przyjmuje się niewłaściwą pozycję.
- Wysokość i położenie siedziska oraz kąt nachylenia oparcia foteli przednich należy regulować tylko, jeżeli w obszarze manewrowania nie ma żadnych przeszkód.
- Sprawdzić, czy nie ma żadnych przedmiotów kolidujących z ruchem siedzenia.
- Sprawdzić, czy nie ma przedmiotów kolidujących z ustawieniem i zablokowaniem siedzenia w żądanym położeniu.

### ⚠ UWAGA

Niewłaściwie użytkowane poszycie lub pokrowce mogą spowodować przypadkowe uruchomienie elektrycznej regulacji siedzenia i niespodziewany ruch fotela w czasie jazdy. Może to spowodować utratę kontroli nad samochodem i w konsekwencji wypadek lub obrażenia. Może również dojść do uszkodzenia elementów elektrycznych siedzeń przednich.

- Nie przymocowywać ani nie umieszczać poszycia ani pokrowców siedzeń na przyciskach do elektrycznej regulacji.
- Nie używać tapicerki ani pokrowców, które nie zostały wyraźnie zatwierdzone do stosowania w danym pojeździe.

### Regulacja elektryczna siedzenia kierowcy\*

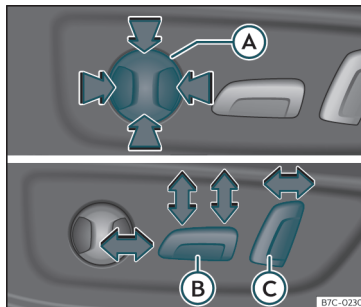

Rys. 96 Siedzenie kierowcy: regulacja elektryczna.

- Ⓐ Regulacja podparcia lędźwi: wcisnąć przycisk i ustawić odpowiednie położenie.
- Ⓑ Regulacja fotela przód / tył: nacisnąć przycisk przód / tył.

Regulacja fotela góra/dół: Nacisnąć tylną część przycisku góra / dół. Regulacja kąta siedziska - nacisnąć przednią część przycisku góra / dół.

- Ⓒ Regulacja kąta nachylenia oparcia: nacisnąć przycisk przód / tył.

Po wyłączeniu zapłonu pozycja zostanie automatycznie zapisana w systemie CUPRA Connect na koncie aktywnego użytkownika.

### ⚠ UWAGA

- Nieostrożne lub nieuważne używanie elektrycznie sterowanych siedzeń przednich może spowodować poważne obrażenia.
- Regulacja elektrycznie sterowanych siedzeń przednich może się również odbywać przy wyłączonym zapłonie. W pojeździe nie należy zostawiać bez opieki dzieci, ani innych osób, które mogą potrzebować pomocy.
- W razie niebezpieczeństwa należy zatrzymać ustawianie elektrycznie sterowanych foteli naciskając dowolny przełącznik.

### ⓘ OSTROŻNIE

Aby uniknąć uszkodzenia elementów grzewczych ogrzewania siedzenia, nie należy kłękać na siedzeniu ani nie poddawać go dużemu naciskowi w jednym miejscu, zarówno na siedzisku, jak i na oparciu.

### Informacja

- Elektryczna regulacja siedzeń może okazać się niemożliwa, jeśli akumulator będzie już słaby.
- Jeżeli w trakcie regulacji położenia fotela zostanie włączony silnik, regulacja zostanie przerwana.
- Przy zmianie użytkownika na ekranie systemu Infotainment pojawi się ostrzeżenie, a w tym samym czasie dojdzie do zmiany położenia siedzenia wg zapisanych parametrów. Ten ruch może być zatrzymany przyciskiem Stop widniejącym na ekranie.

## Zagłówek

### Wprowadzenie

Poniżej opisano regulację i zdejmowanie zagłówków. Siedzenia powinny zawsze być ustawione prawidłowo»»» strona 13.

Wszystkie siedzenia są wyposażone w zagłówki. Środkowy zagłówek z tyłu przeznaczony jest tylko do siedzenia środkowego na kanapie tylnej. Nie można go montować na żadnym innym siedzeniu.

### Prawidłowe ustawienie zagłówków

Ustawić zagłówek w pozycji, w której jego górna krawędź znajduje się na poziomie czubka głowy i pod żadnym pozorem nie po-

niżej linii oczu. Zagłówek powinien znajdować się jak najbliżej głowy.

### Ustawianie zagłówka dla osób o niskim wzroście

Maksymalnie obniżyć zagłówek, nawet jeśli głowa będzie się znajdować poniżej górnej krawędzi zagłówka. W najniższym położeniu zagłówka może być przerwa między oparciem a zagłówkiem.

### Ustawianie zagłówka dla osób o wysokim wzroście

Wyciągnąć zagłówek do góry do maksymalnej pozycji.

### UWAGA

Podróżowanie bez zagłówków lub z zagłówkami ustawionymi w niewłaściwej pozycji zwiększa ryzyko ciężkich lub śmiertelnych obrażeń w razie wypadku lub nagłego hamowania bądź manewru.

- W czasie podróży należy zawsze mieć prawidłowo zamontowany i ustawiony zagłówek.
- Aby ograniczyć ryzyko uszkodzenia odcinka szyjnego kręgosłupa w czasie wypadku, ustawić zagłówek odpowiednio do wzrostu, tak aby jego górna krawędź znajdowała się na poziomie czubka głowy i nigdy poniżej linii oczu. Głowę trzymać jak najbliżej zagłówka, w położeniu środkowym.

- Pod żadnym pozorem nie należy regulować zagłówka podczas jazdy.
- W żadnym wypadku nie należy podróżować na tylnym siedzeniu z zagłówkami w pozycji „nie w użyciu”.

### OSTROŻNIE

Zakładając lub zdejmując zagłówki, należy uważać, aby nie uderzyć nimi podsufitki, oparcia przedniego fotela ani innych części samochodu. Może to spowodować uszkodzenie pojazdu.

## Regulacja zagłówków

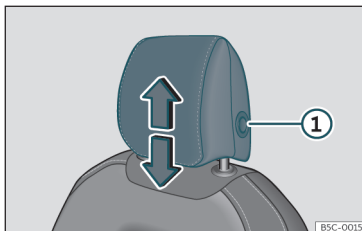

Rys. 97 Siedzenia przednie: regulacja zagłówka.

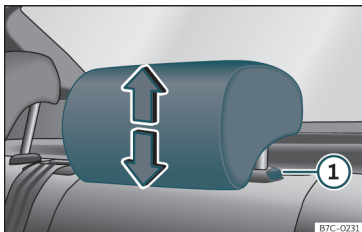

Rys. 98 Zagłówek z tyłu: regulacja zagłówka.

## Regulacja wysokości zagłówków

- Uchwycić zagłówek po bokach obiema rękami i wyciągnąć do góry na odpowiednią wysokość. Aby opuścić zagłówek, powtórz tę samą czynność, naciskając przycisk ① >>> rys. 97 >>> rys. 98 z boku zagłówka.

- Zagłówek musi się prawidłowo zablokować w jednym położeniu.

## Zdejmowanie i zakładanie zagłówków

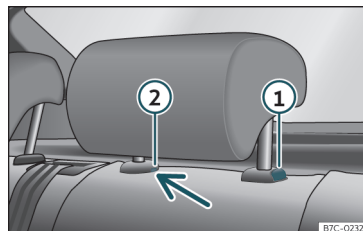

Rys. 99 Zagłówek z tyłu: zdejmowanie.

## Zdejmowanie i zakładanie zagłówków przednich

- Wysunąć zagłówek maksymalnie do góry.
- Nacisnąć przycisk >>> rys. 97 ① z boku i wyciągnąć zagłówek.
- Aby zamontować ponownie zagłówek, należy wsunąć zagłówek w otwory w oparciu siedzenia i popchnąć do momentu, aż zaskoczy.

## Zdejmowanie zagłówków tylnych

Aby wyjąć zagłówek, oparcie siedzenia należy pochylić do przodu.

- Odblokować oparcie >>> strona 136.

- Wysunąć zagłówek maksymalnie do góry.
- Nacisnąć przycisk >>> rys. 99 ① równocześnie wsuwając w szparę zabezpieczającą ② płaski wkrętak o szerokości maksymalnie 5 mm, a następnie wyjąć zagłówek.
- Odchylić oparcie, aż zaskoczy prawidłowo >>> Δ zob. Składanie i podnoszenie oparcia tylnego siedzenia na stronie 137.

## Zakładanie zagłówków tylnych

Aby zamontować zagłówek siedzenia bocznego, oparcie tego fotela należy częściowo złożyć do przodu.

- Odblokować oparcie >>> strona 136.
- Wsunąć bolce zagłówka w prowadnice do momentu wyczuwalnego zakleszczenia. Zagłówek nie powinien się dać wyjąć z oparcia.
- Odchylić oparcie, aż zaskoczy prawidłowo >>> Δ zob. Składanie i podnoszenie oparcia tylnego siedzenia na stronie 137.

## ⚠ UWAGA

Zagłówki tylne należy wyjmować jedynie wówczas, gdy jest to niezbędne do zamontowania fotelika dziecięcego. Po zdemontowaniu fotelika dziecięcego należy niezwłocznie założyć zagłówki z powrotem.

## Funkcje siedzeń

### Funkcja pamięci\*

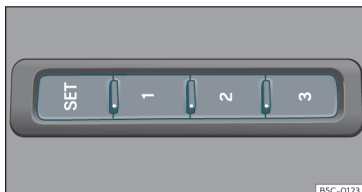

**Rys. 100** Po zewnętrznej stronie siedzenia kierowcy: przyciski pamięci

### Przyciski stacji

Przyciski pamięci służą do zapamiętywania i włączania indywidualnych ustawienia siedzenia kierowcy oraz lusterek bocznych.

### Zapisywanie ustawienia siedzenia kierowcy i ustawienia lusterek bocznych dla jazdy do przodu

- Włączyć elektroniczny hamulec postojowy.
- Ustawić dźwignię w położeniu biegu jałowego.
- Włączyć zapłon.
- Ustawić siedzenie kierowcy i lustera boczne.

- Przytrzymać **SET** przez co najmniej 1 sekundę»» rys. 100.
- Przed upływem ok. 10 sekund nacisnąć przycisk pamięci, pod którym mają być zapisane ustawienia. Zapisanie ustawień potwierdzone jest sygnałem dźwiękowym.

### Zapisywanie ustawienia lusterka bocznego po stronie pasażera dla jazdy do tyłu

- Włączyć elektroniczny hamulec postojowy.
- Ustawić dźwignię w położeniu biegu jałowego.
- Włączyć zapłon.
- Wcisnąć dany przycisk pamięci.
- Włączyć bieg wsteczny.
- Ustawić prawe lustro boczne tak, by dobrze widzieć, na przykład, krawężnik.
- Nowe położenie lusterka zostanie automatycznie zapisane i przypisane do kluczyka, który został użyty do odryglowania pojazdu.

### Aktywacja ustawień

- W czasie postoju i przy wyłączonym zapłonie przytrzymać odpowiedni przycisk pamięci do chwili uzyskania zapamiętanej pozycji.
- **LUB:** Nacisnąć krótko odpowiedni przycisk, kiedy zapłon jest wyłączony i otwarte są drzwi kierowcy.
- Prawe lustro boczne automatycznie zmienia położenie z zapisanego do cofania,

gdy tylko samochód ruszy do przodu i osiągnie prędkość przynajmniej 15 km/h lub gdy dźwignia zmiany biegów zostanie przesunięta w każde inne położenie niż **R**»» stro- na 128.

### Aktywacja funkcji pamięci kluczyka samochodowego

Warunek: pozycja musi być zapisana w pamięci.

- Otworzyć drzwi kierowcy.
- Nacisnąć i przytrzymać dowolny przycisk pamięci.
- W ciągu trzech sekund od wykonania tej czynności nacisnąć przycisk otwierania  na kluczyku. Sygnał dźwiękowy oznacza potwierdzenie aktywacji ustawień.

### Regulacja lusterek bocznych i przypisywanie ustawień siedzenia kierowcy do kluczyka samochodowego

- Aktywacja funkcji pamięci kluczyka samochodowego
- Przy włączonym zapłonie ustawić lustera boczne i siedzenie.
- Zapisane położenie jest potwierdzone ostrzegawczym sygnałem dźwiękowym przy wyłączeniu zapłonu i ryglowaniu pojazdu. Ustawienia zostają przypisane do danego kluczyka.

»

## Dezaktywacja funkcji pamięci kluczyka samochodowego

Warunek: pozycja musi być zapisana w pamięci.

- Naciśnij i przytrzymaj przycisk funkcyjny **SET** >>> **rys. 100**.
- W ciągu kolejnych 10 sekund naciśnąc przycisk otwierania  na kluczyku. Sygnał dźwiękowy oznacza potwierdzenie dezaktywacji ustawień.

## Pierwsze uruchomienie pamięci położenia siedzenia

System pamięci położenia wymaga restartu, na przykład w razie wymiany siedzenia kierowcy.

Restartowanie kasuje wszystkie dane z pamięci oraz skojarzenia siedzenia z pamięcią ustawień. Można wówczas przeprogramować przyciski pamięci i ponownie przypisać ustawienia do kluczyków.

- Otworzyć drzwi kierowcy, ale nie wsiadać do środka.
- Ustawianie siedzenia z zewnątrz pojazdu.
- Położyć oparcie siedzenia jak najdalej do przodu.
- Puścić przycisk sterujący kątem nachylenia, a następnie przycisnąć go ponownie, aż rozlegnie się sygnał dźwiękowy.

### ⚠ UWAGA

Pamięć siedzenia ustawiać tylko podczas postoju.

### i Informacja

Jeżeli drzwi kierowcy zostaną otwarte po upływie ok. 10 minut od odryglowania pojazdu, siedzenie kierowcy i lusterka boczne nie zmienią położenia w sposób automatyczny.

## Składanie i podnoszenie oparcia tylnego siedzenia

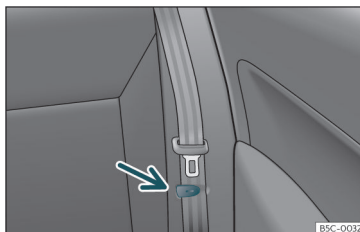

**Rys. 101** Tyłne siedzenie: klips do mocowania pasa bezpieczeństwa.

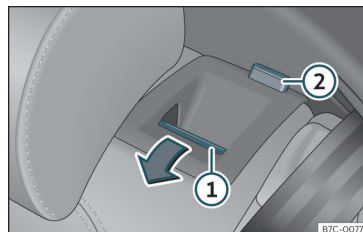

**Rys. 102** Tyłne siedzenie: składanie oparcia.

Ponieważ oparcie tylnego siedzenia jest dzielone, można złożyć każdą część osobno, zwiększając w ten sposób przestrzeń bagażową.

## Składanie oparcia tylnego siedzenia do przodu

- Umieścić boczne pasy bezpieczeństwa w zacisku >>> **rys. 101**.
- Całkowicie obniżyć zagłówki >>> strona 134.
- Naciśnąć przycisk odblokowania >>> **rys. 102** ① w kierunku do przodu, jednocześnie składając oparcie. Oparcie tylnego siedzenia nie jest zakleszczone, dopóki widoczna jest czerwona część zatrzasku ②.

### Przekształcenie stolika w miejsce do siedzenia

- Podnieść i zablokować tylne oparcie. Czerwony znacznik na zatrzasku ② nie powinien być widoczny, jeśli oparcie jest prawidłowo zakleszczone.

### ⚠ UWAGA

Podnoszenie i opuszczanie oparcia bez zachowania należytej ostrożności i uwagi może doprowadzić do poważnych obrażeń.

- Pod żadnym pozorem nie należy składać ani podnosić oparcia tylnego siedzenia podczas jazdy.
- Podczas podnoszenia oparcia należy uważać, by nie uszkodzić ani nie przytrzasnąć pasów bezpieczeństwa.
- Przy podnoszeniu lub opuszczaniu oparcia tylnego siedzenia należy uważać na ręce, palce, stopy i inne części ciała.
- Aby pasy bezpieczeństwa działały prawidłowo, wszystkie części oparcia tylnego siedzenia muszą być prawidłowo zablokowane. Jest to szczególnie ważne w odniesieniu do środkowego siedzenia tylnego. Pasażer podróżujący na siedzeniu, którego oparcie nie jest prawidłowo zablokowane, zostanie wyrzucony do przodu wraz z oparciem w momencie wypadku lub nagłego manewru, bądź hamowania.
- Czerwony znacznik na zatrzasku ② ostrzega o niezakleszczonym oparciu. Zawsze należy sprawdzić, czy czerwony znacznik

jest niewidoczny, gdy oparcie tylnego siedzenia znajduje się w pozycji pionowej.

- Nie wolno podróżować na siedzeniu, którego oparcie złożono lub które nie jest prawidłowo zablokowane (dotyczy to nawet dzieci).

### ⚠ OSTROŻNIE

Opuszczanie lub podnoszenie oparcia bez zachowania należytej ostrożności i uwagi może doprowadzić do poważnych uszkodzeń pojazdu i innych przedmiotów.

- Przed złożeniem oparcia siedzenia tylnego należy ustawić fotele przednie tak, żeby nie zostały uderzone zagłówkiem, ani poduszką tylnego oparcia.

### Odblokować oparcie siedzenia, pociągając za uchwyt

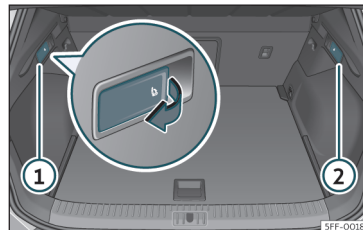

Rys. 103 W bagażniku: dźwignię do odblokowywania tylnego oparcia.

- Odpowiednio opuścić zagłówki.
- Otworzyć klapę bagażnika.
- Pociągnąć dźwignię zwalnającą z lewej strony >>> rys. 103 ① lub z prawej strony ② oparcia w kierunku strzałki. Zwolniona część oparcia tylnego siedzenia złożą się automatycznie do przodu.
- Gdy tak się stanie, zamknąć klapę bagażnika.

Oparcie tylnego siedzenia nie jest zablokowane, dopóki widoczna jest czerwona część zatrzasku >>> rys. 102 ②.

## Podłokietnik środkowy z przodu

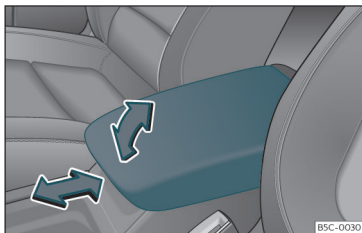

Rys. 104 Podłokietnik środkowy z przodu

Aby *podnieść* podłokietnik, pociągnąć całkowicie do góry w kierunku strzałki  
»» **rys. 104** lub stopniowo w zależności od  
żądanego położenia.

Aby *opuścić* podłokietnik, najpierw unieść go do najwyższego położenia. Następnie opuścić.

Aby *przesunąć* podłokietnik w płaszczyźnie poziomej, należy przesunąć go maksymalnie do przodu»» **rys. 104** lub do tyłu w kierunku odpowiedniej strzałki.

### ⚠ UWAGA

Środkowy podłokietnik z przodu może ograniczać swobodę ruchów kierowcy, co może spowodować wypadek lub ciężkie obrażenia.

- Podczas jazdy schowki w podłokietniku powinny być zamknięte.
- Nie pozwalać nikomu, nawet dzieciom, siedzieć na podłokietniku środkowym podczas jazdy. Taka pozycja jest nieprawidłowa i może być przyczyną poważnych obrażeń.

## Wyposażenie przydatne podczas transportu i schowki

### Przewożenie przedmiotów

#### Rozmieszczenie bagaży i ładunku

Przedmioty i bagaż można przewozić wewnątrz pojazdu, na przyczepie»» strona 290 oraz na dachu»» strona 145. Przy przewożeniu ładunku należy przestrzegać wszystkich przepisów prawa.

#### Bezpieczne umieszczanie bagaży wewnątrz pojazdu

- Ładunek należy rozmieścić w pojeździe możliwie równomiernie.
- Sprzęt i ciężkie przedmioty należy przewozić w bagażniku »» ⚠.
- Umieścić ciężkie elementy możliwie jak najbliżej przedniej części bagażnika.
- Nie należy przekraczać maksymalnego dopuszczalnego nacisku na oś oraz maksymalnej dozwolonej masy pojazdu»» strona 347.
- Przymocować przedmioty do pierścieni mocujących w bagażniku za pomocą odpowiednich łańcuchów lub pasów»» strona 142.



- Małe przedmioty również bezpiecznie umieścić.
- Ciśnienie w oponach dostosować do obciążenia. Należy wziąć pod uwagę zależność przyczepności od ciśnienia w oponach »» strona 323.
- Jeżeli pojazd jest wyposażony w system monitorowania ciśnienia w oponach, należy w razie potrzeby ustawić nowe warunki obciążenia»» strona 327.

### UWAGA

Luźne lub niezabezpieczone przedmioty mogą spowodować poważne obrażenia w razie gwałtownych manewrów, hamowania lub wypadku. W szczególności, jeżeli zostaną uderzone przez poduszkę powietrzną i wyrzucone w powietrze wewnątrz kabiny. Aby ograniczyć ryzyko obrażeń, należy przestrzegać następujących zasad:

- Bezpiecznie umocować wszystkie przedmioty w kabinie.
- Należy zabezpieczać wszystkie przedmioty w pojeździe, niezależnie od ich rozmiarów.
- Przedmioty w kabinie umieszczać w taki sposób, aby w czasie jazdy nie znalazły się w obszarze wyzolenia poduszek powietrznych.
- Podczas jazdy schowki w kabinie powinny być zamknięte.

- Przedmioty umieszczać w taki sposób, aby nie zmuszały pasażerów do siedzenia w niewłaściwej pozycji.
- Jeżeli przewożone są przedmioty, które zajmują miejsce na siedzeniu, nikt nie może na nim siedzieć.
- Nie pozostawiać żadnych nieprzymocowanych twardych, ostrych ani ciężkich przedmiotów w otwartym schowku, na tylnej półce ani na desce rozdzielczej.
- Usunąć wszelkie twarde, ostre i ciężkie przedmioty z ubrań i toreb znajdujących się w kabinie i bezpiecznie je schować.

### UWAGA

Ciężki ładunek ma wpływ na zachowanie się samochodu i wydłuża drogę hamowania. Ciężkie przedmioty, które nie zostały odpowiednio schowane lub zabezpieczone, mogą spowodować utratę kontroli nad samochodem i w konsekwencji ciężkie obrażenia.

- Nie wolno przeładowywać pojazdu. Zarówno ładowność samochodu, jak i rozłożenie ładunku mają wpływ na zachowanie samochodu podczas jazdy oraz na skuteczność hamowania.
- Przy przewożeniu ciężkich przedmiotów zachowanie pojazdu zmienia się z powodu przemieszczenia środka ciężkości.
- Ładunek należy rozmieścić w pojeździe możliwie równomiernie i poziomo.

- Ciężkie przedmioty w bagażniku należy umieścić jak najdalej przed tylną ośią.
- Niezabezpieczone przedmioty w bagażniku mogą przemieścić się niespodziewanie i zmienić zachowanie pojazdu na drodze.
- Należy zawsze dostosować prędkość i styl jazdy do widoczności i warunków drogowych, atmosferycznych oraz ruchu.
- Zachować szczególną ostrożność przy przyspieszaniu.
- Należy unikać nagłego hamowania i gwałtownych manewrów.
- Hamować wcześniej niż zazwyczaj.

### UWAGA

- Nie należy pozostawiać pojazdu bez opieki, zwłaszcza jeśli pokrywa bagażnika jest otwarta. Do otwartego bagażnika mogłyby się dostać dzieci, które w razie zatrzaśnięcia pokrywy zostałyby w nim uwięzione i mogłyby dojść do zagrożenia ich życia.
- Przed oddaleniem się od samochodu należy zaryglować wszystkie drzwi i pokrywę bagażnika. Przed zaryglowaniem samochodu należy upewnić się, że nie ma w nim osób dorosłych ani dzieci.

### OSTROŻNIE

Przewody elektryczne lub, w zależności od wyposażenia, antena wbudowana w tylną

»

szybę mogą ulec uszkodzeniu, nawet nie-odwracalnemu, jeżeli wejdą w kontakt z ładunkiem.

#### **i** Informacja

Na rynku dostępne są pasy, którymi przypina się ładunek do uchwytów mocujących.

## Bagażnik

### Tylna półka

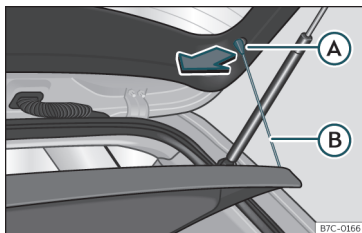

**Rys. 105** W bagażniku: zdejmowanie i zakładanie tylnej półki.

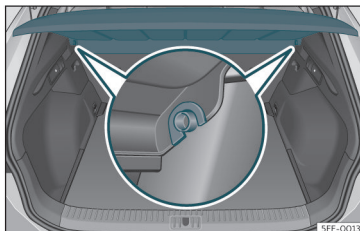

**Rys. 106** W bagażniku: zdejmowanie i zakładanie tylnej półki.

### Zdejmowanie

- Odczepić pętelki sznurowe»» **rys. 105 (B)** z haczyków **(A)**.
- Unieść półkę do góry i wyjąć z zaczepów bocznych»» **rys. 106**.

W razie potrzeby półkę można przechować pod podłogą bagażnika»» strona 141.

### Wkładanie

- Wsunąć półkę poziomo, tak aby „wgłębienie” pasowało do osi wsporników,»» **rys. 106** i wcisnąć do zatrzaśnięcia.
- Przyczepić pętle»» **rys. 105 (B)** do pokrywy bagażnika.

#### **⚠ UWAGA**

Przewożenie zwierząt, niezabezpieczonych lub niezamocowanych przedmiotów może

spowodować poważne obrażenia w razie gwałtownych manewrów, hamowania lub wypadku.

- Na rolecie nie należy zostawiać żadnych twardych, ciężkich ani ostrych przedmiotów.
- Pod żadnym pozorem nie należy przewozić zwierząt na tylnej półce.

#### **ⓘ OSTROŻNIE**

- Przed zamknięciem tylnej pokrywy bagażnika upewnij się, że tylna półka jest odpowiednio zamocowana.
- Przeładowanie bagażnika może spowodować nieprawidłowe osadzenie tylnej półki, która może się wygiąć lub uszkodzić.
- W przypadku przeładowanego bagażnika należy zdjąć półkę.

#### **i** Informacja

Umieszczając ubrania w bagażu na tylnej półce, należy zapewnić, że nie ograniczy to widoczności do tyłu.

### Przechowywanie tylnej półki

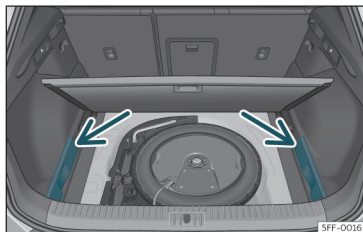

**Rys. 107** W bagażniku: osłony do schowania tylnej półki.

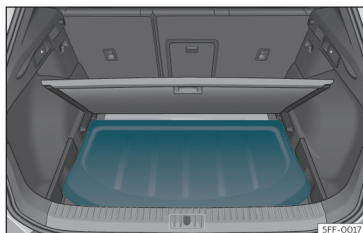

**Rys. 108** W bagażniku: wkładanie tylnej półki.

W zależności od wersji wyposażenia, tylną półkę po wyjęciu można przechować pod podłogą bagażnika.

- Wyjąć obydwie zaślepki, lewą i prawą » **rys. 107.**

- Umieścić półkę w odpowiednich uchwytach » **rys. 108.**
- Umieścić obie zaślepki z powrotem na miejscach.

### Regulowana podłoga bagażnika

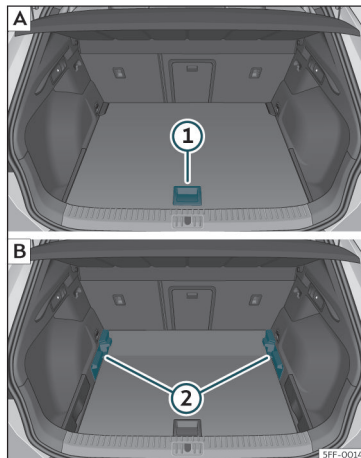

**Rys. 109** Regulowana podłoga bagażnika: **A** pozycja uniesiona; **B** pozycja obniżona.

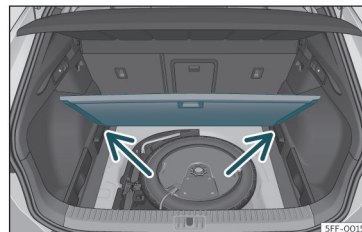

**Rys. 110** Regulowana podłoga bagażnika: pozycja nachylona.

### Regulowana podłoga w pozycji wysokiej

- Aby zmienić położenie podłogi z niższego na wyższe, należy podnieść podłogę za uchwyt » **rys. 109** ① i odciągnąć do tyłu do momentu, w którym cała przednia część podłogi przejdzie za wsporniki » **rys. 109** ②.
- Przesunąć podłogę nad wspornikami do oparcia tylnego siedzenia, a następnie obniżyć ją za pomocą uchwytu ①.

### Regulowana podłoga w pozycji niskiej

- Aby zmienić położenie podłogi z wyższego na niższe, należy podnieść podłogę za uchwyt » **rys. 109** ① i odciągnąć do tyłu do momentu, w którym cała przednia część podłogi przejdzie za wsporniki » **rys. 109** ②.
- Opuścić przód podłogi i przesunąć podłogę do przodu do momentu jej zablokowania »

o oparcia tylnych siedzeń, jednocześnie obniżając ją za uchwyt ①.

## Regulowana podłoga w pozycji pochylonej

Gdy podłoga bagażnika znajduje się w pozycji pochylonej, można dostać się do koła zapasowego i zestawu do naprawy opon.

- Unieść podłogę za uchwyt»» **rys. 109** ①, pociągnąć do góry i przesunąć w kierunku oparcia tylnych siedzeń, aż podłoga złoży się wzdłuż linii zawiasów, a jej ruchoma część oprze się o oparcie.
- Oprzeć podłogę na wspornikach bocznych »» **rys. 110** (strzałki).

### ⚠ UWAGA

- Nawet przy prawidłowo uniesionej podłodze bagażnika należy zawsze zabezpieczać przewożone przedmioty.
- W przestrzeni między tylnym siedzeniem a podniesioną podłogą bagażnika wolno przewozić przedmioty, których długość nie przekracza 2/3 wysokości podłogi.
- W przestrzeni między tylnym siedzeniem a podniesioną podłogą bagażnika wolno przewozić przedmioty, których ciężar nie przekracza około 7,5 kg.

### ⚠ OSTROŻNIE

- Przy podłodze uniesionej do górnego położenia maksymalna ładowność bagażnika wynosi 100 kg.
- Przy zamykaniu bagażnika należy uważać, by podłoga nie opadła sama. Należy ostrożnie skierować ją w dół w kontrolowany sposób. W przeciwnym wypadku okładzina lub podłoga bagażnika mogą ulec uszkodzeniu.

## Uchwyty mocujące\*

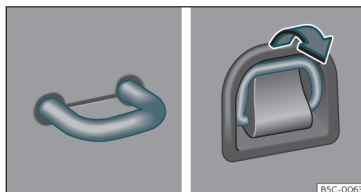

**Rys. 111** W bagażniku: stałe i rozkładane uchwyty mocujące.

Z przodu i z tyłu bagażnika znajdują się uchwyty mocujące»» **rys. 111** do przytwierdzenia przedmiotów i bagażu za pomocą pasów i linek.

### ⚠ UWAGA

W przypadku zastosowania nieodpowiednich albo uszkodzonych pasów lub linek mocujących może dojść do ich zerwania w razie hamowania lub wypadku. Przedmioty mogą w takim przypadku zostać wyrzucone w kierunku kabiny pasażerskiej i spowodować obrażenia, a nawet stanowić zagrożenie życia.

- Należy zawsze używać odpowiednich i sprawnych pasów oraz linek.
- Ładunek umieszczony na podłodze bagażnika zabezpieczyć na krzyż pasami lub linkami zamocowanymi do uchwytów mocujących.
- Zabezpieczając przedmioty, nie należy przekraczać maksymalnego obciążenia uchwytów mocujących.
- W szczególności w przypadku płaskich przedmiotów należy dopilnować, aby górna krawędź ładunku znajdowała się powyżej uchwytów mocujących.
- W zależności od wyposażenia należy zastosować się do widocznych w bagażniku instrukcji dotyczących umieszczania ładunku.
- Do uchwytów mocujących nie należy mocować fotelika dziecięcego.

### ℹ Informacja

- Maksymalne obciążenie uchwytów wynosi ok. 3,5 kN.

- Pasy, linki oraz inne zabezpieczenia bagażu można zakupić w specjalistycznych placówkach dealerskich. W tym celu należy udać się do specjalistycznego dealera CUPRA lub do dowolnego salonu SEAT-a.

### Torba siatkowa\*

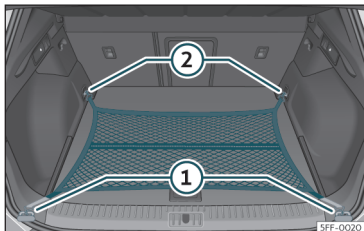

Rys. 112 W bagażniku: torba siatkowa przytwierdzona do podłogi.

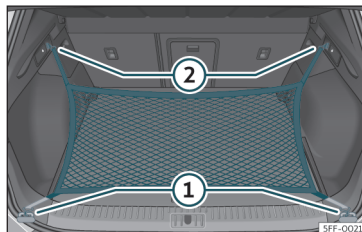

Rys. 113 W bagażniku: uchwyty ① i haczyki ② do mocowania torby siatkowej.

Bagażnik gwarantuje unieruchomienie lekkich bagaży. Torba siatkowa zamykana jest na suwak i można ją wykorzystywać do przechowywania drobnych przedmiotów.

Torbę siatkową można przymocować w bagażniku na różne sposoby.

#### Mocowanie torby siatkowej do podłogi bagażnika

W razie potrzeby należy najpierw rozłożyć przednie uchwyty»» strona 142.

- Wpiąć haczyki siatki do uchwytów mocujących ① i ②»» rys. 112 »» ⚠. Zamek błyskawiczny torby powinien znaleźć się na górze.

#### Przypiąć torbę siatkową obok progu załadunkowego bagażnika

- Wpiąć krótkie haczyki torby siatkowej do uchwytów mocujących»» rys. 113 ① »» ⚠.

Zamek błyskawiczny torby powinien znaleźć się na górze.

- Wpiąć paski w haczyki torby ②.

#### Wymowanie torby siatkowej

Torba siatkowa w stanie zamocowanym jest napięta »» ⚠.

- Odpiąć siatkę od uchwytów mocujących.
- Schować torbę siatkową w bagażniku.

#### ⚠ UWAGA

Aby wpiąć elastyczną torbę siatkową do uchwytów mocujących bagażnika, należy ją rozciągnąć. Po zamocowaniu torba zostaje naciągnięta. Przy nieprawidłowym wpinaniu lub wypinaniu torby siatkowej haczyki mogą doprowadzić do obrażeń.

- Należy upewnić się, że haczyki nie wypną się nagle z uchwytów mocujących w momencie ich zapinania lub odpinania.
- Przy zapinaniu i odpinaniu haczyków należy chronić oczy i twarz, na wypadek nagłego wypięcia się haczyków.
- Przy zapinaniu haczyków torby siatkowej należy zawsze postępować w opisany sposób. W przypadku nagłego wypięcia haczyka może dojść do obrażeń.

## Haczyki na torby

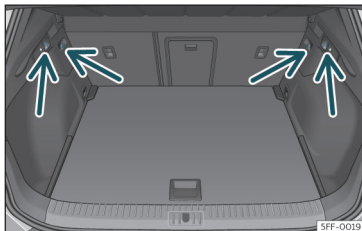

Rys. 114 W bagażniku: haczyki na torby.

Z obu stron bagażnika mogą znajdować się haczyki do wieszania toreb»» rys. 114.

Służą one do wieszania lekkich toreb z zakupami.

### ⚠ UWAGA

Nie można ich używać do wieszania bagażu ani innych przedmiotów. W razie nagłego hamowania lub wypadku może dojść do zerwania haczyków.

## Przejście do bagażnika do transportu długich przedmiotów\*

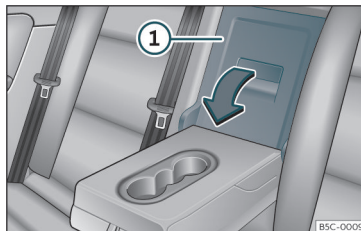

Rys. 115 W oparciu tylnego siedzenia: otwieranie przejścia do bagażnika.

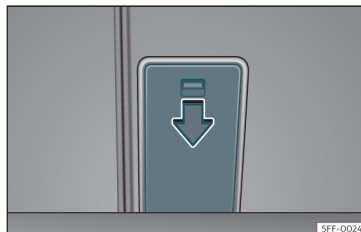

Rys. 116 W bagażniku: otwieranie przejścia do bagażnika.

Na tylnym siedzeniu pod środkowym podłokietnikiem znajduje się przejście do bagażnika używane do przewożenia w pojeździe długich przedmiotów, takich jak narty.

Aby uniknąć zabrudzenia wnętrza pojazdu, brudne przedmioty należy owinać (na przykład kocem) przed ich włożeniem do kabiny otworem przechodzącym z bagażnika.

Przy opuszczonym podłokietniku na środkowym tylnym siedzeniu nie wolno podróżować.

### Otwieranie przejścia do bagażnika

- Opuścić podłokietnik środkowy.
- Pociągnąć zatrzask w kierunku oznaczonym strzałką i popchnąć klapę przejścia do bagażnika»» rys. 115 ① w dół i do przodu.
- Otworzyć klapę bagażnika.
- Od strony bagażnika wsunąć do pojazdu długi bagaż.
- Zabezpieczyć przewożony bagaż pasem bezpieczeństwa.
- Zamknąć klapę bagażnika.

### Zamykanie pokrywy przejścia do bagażnika.

- Podnieść pokrywę przejścia do bagażnika do zatrzaśnięcia. Czerwony znacznik od strony bagażnika nie może być widoczny.
- Zamknąć klapę bagażnika.
- Podnieść podłokietnik środkowy w razie potrzeby.

### **i** Informacja

Klapę można również otworzyć od strony bagażnika. W tym celu należy pociągnąć dźwignię w dół, w kierunku strzałki i podnieść klapę»»» rys. 116.

## Bagażnik dachowy

### Wprowadzenie

Dach samochodu zaprojektowano z myślą o optymalnej aerodynamiczności. Z tego powodu belek poprzecznych ani konwencjonalnych bagażników dachowych nie można mocować do rynienek deszczowych.

Ze względu na zintegrowanie rynienek deszczowych z dachem w celu zmniejszenia oporów powietrza można używać tylko belek poprzecznych i bagażników zatwierdzonych do modelu CUPRA.

### Kiedy należy zdemontować belki poprzeczne i systemy bagażnika dachowego?

- Gdy bagażnik nie jest aktualnie użytkowny.
- Gdy pojazd będzie myty w myjni automatycznej.
- Kiedy z bagażnikiem pojazd przekracza maksymalną dopuszczalną wysokość, np. w garażu.

### **⚠** UWAGA

- Należy zawsze zabezpieczać bagaż za pomocą odpowiednich pasów i sprężyn znajdujących się w dobrym stanie.
- Przedmioty duże gabarytowo, ciężkie, długie lub płaskie niekorzystnie oddziałują na aerodynamikę, zmieniają środek ciężkości pojazdu oraz jego zachowanie na jezdni.
- Należy unikać nagłego hamowania i gwałtownych manewrów.
- Należy zawsze dostosować prędkość i styl jazdy do widoczności i warunków drogowych, atmosferycznych oraz ruchu.

### **ⓘ** OSTROŻNIE

- Przed wjazdem na myjnię należy zdemontować belki poprzeczne bagażnika oraz cały system.
- Zainstalowanie belek dachowych i bagażnika oraz przewożenie na nim bagażu zwiększa wysokość samochodu. Dlatego też należy sprawdzić, czy w ten sposób nie przekracza się ograniczenia wysokości, na przykład, w przypadku bram garażowych lub przepustów.
- Belki bagażnika, system bagażnika oraz ładunek na nim umieszczony nie powinny kolidować z anteną dachową ani przesuwającym dachem panoramicznym oraz nie powinny przeszkadzać w otwieraniu klapy bagażnika.

- Przy otwieraniu pokrywy bagażnika należy upewnić się, że nie uderzy ona w ładunek umieszczony na dachu.

### **⚙** Informacja dotycząca środowiska

Belki dachowe i bagażnik zwiększają opór powietrza, a co za tym idzie, również zużycie paliwa.

### Montowanie belek poprzecznych i systemu bagażnika dachowego

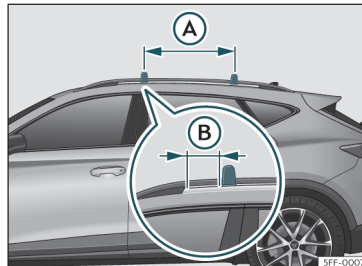

Rys. 117 Punkty mocowania bagażnika do relingów dachowych.

Belki poprzeczne stanowią podstawę całej serii specjalnych systemów bagażnika dachowego. Z uwagi na bezpieczeństwo do transportowania na dachu bagażu, rowerów, nart, desek surfingowych oraz łódek należy »

stosować specjalne stałe elementy wyposażenia. Odpowiednie akcesoria można kupić w specjalistycznym salonie CUPRA lub w dowolnym salonie SEAT-a.

Montowanie belek poprzecznych i systemu bagażnika dachowego powinno zostać przeprowadzone w odpowiedni sposób. Należy ściśle przestrzegać instrukcji dostarczonych z belkami oraz systemem bagażnika dachowego.

Belki poprzeczne są montowane na relingach dachowych. Odległość pomiędzy belkami poprzecznymi » **rys. 117** (A) powinna wynosić od 70 do 90 cm, a odległość pomiędzy belkami poprzecznymi a wspornikami relingów (B) - 15 cm.

#### UWAGA

Nieprawidłowe zamocowanie i użytkowanie belek poprzecznych i bagażnika dachowego może doprowadzić do oderwania się całego systemu dachowego i spowodować wypadek oraz obrażenia.

- Należy zawsze postępować zgodnie z instrukcją producenta.
- Sprawdzać połączenia oraz mocowania w trakcie podróży, a w razie konieczności dopasować je po przebyciu krótkiej odległości. W razie długich podróży sprawdzać połączenia podczas każdego postoju.
- Nie przerabiać ani nie naprawiać samodzielnie belek poprzecznych ani bagażnika dachowego.

#### Informacja

Należy uważnie zapoznać się z instrukcjami dostarczonymi z belkami oraz bagażnikiem i przewozić je ze sobą w pojeździe.

#### Załadunek bagażnika dachowego

Prawidłowe zabezpieczenie bagażu wymaga poprawnej instalacji belek dachowych i bagażnika » .

#### Maksymalne dopuszczone obciążenie dachu

Maksymalne dopuszczalne obciążenie dachu wynosi **50 kg**. Jest to łączna waga bagażnika, belek poprzecznych i samego bagażu umieszczonego na dachu » .

Należy zawsze sprawdzać wagę bagażnika, belek dachowych oraz przewożonego bagażu oraz, w razie potrzeby, zważyć wszystkie te elementy. Nigdy nie należy przekraczać maksymalnej dopuszczalnej ładowności.

Stosowanie belek i bagażnika o mniejszej dopuszczalnej ładowności oznacza, że maksymalna ładowność nie może zostać wykorzystana. Nie należy przekraczać maksymalnego dozwolonego ciężaru dla bagażnika dachowego określonego w instrukcji montażu.

#### Rozłożenie ciężaru bagażu

Ciężar przewożonego bagażu należy rozłożyć równomiernie a całość należy zabezpieczyć » .

#### Sprawdzanie mocowania

Po zainstalowaniu belek i bagażnika należy sprawdzić śruby mocujące oraz połączenia po krótkiej podróży, a następnie sprawdzać je cyklicznie.

#### UWAGA

- Nie należy przekraczać wskazanej ładowności dachu, dopuszczalnego nacisku na osł lub maksymalnej dopuszczalnej masy pojazdu.
- Nie wolno przekraczać ładowności belek ani systemu bagażnika, nawet jeśli nie osiągnięto maksymalnego obciążenia dachu.
- Ciężkie przedmioty należy zawsze umieszczać możliwie najbardziej z przodu i rozkładać równomiernie ciężar ładunku w pojeździe.

#### UWAGA

Luźny lub nieprawidłowo zabezpieczony bagaż może spaść z bagażnika dachowego i spowodować wypadek oraz obrażenia.

- Należy zawsze używać odpowiednich pasów i sprężyn znajdujących się w dobrym stanie.



### Schowek

#### Wprowadzenie

W schowkach można przechowywać wyłącznie małe lub lekkie przedmioty.

#### ⚠ UWAGA

Niezabezpieczone przedmioty mogą zostać wyrzucone w powietrze w przypadku gwałtownego hamowania lub innego manewru. Może to spowodować poważne obrażenia oraz utratę kontroli nad pojazdem.

- Nie przewozić zwierząt ani żadnych twardych, ostrych lub ciężkich przedmiotów w otwartych schowkach, na tylnej półce, na desce rozdzielczej ani w kieszeniach ubrań lub w torebkach znajdujących się wewnątrz pojazdu.
- Podczas jazdy schowki w kabinie powinny być zamknięte.

#### ⚠ UWAGA

Przedmioty znajdujące się w przestrzeni na nogi kierowcy mogą utrudniać dostęp do pedałów. Może to spowodować utratę kontroli nad pojazdem oraz zwiększa ryzyko ciężkich obrażeń.

- Dopilnować, aby nic nie przeszkadzało w obsłudze pedałów.
- Należy przytwierdzić dywanik pod nogami.

- Nie umieszczać dodatkowych dywaników ani innych osłon na fabrycznych dywanikach.
- Dopilnować, by w czasie jazdy pod stopami kierującego nie znalazły się żadne przedmioty.
- Usunąć przedmioty z przestrzeni na nogi, kiedy pojazd stoi w miejscu.

#### ⚠ UWAGA

Zapalniczki pozostawione w samochodzie mogą ulec przypadkowemu uszkodzeniu lub uruchomieniu. Może to doprowadzić do ciężkich oparzeń oraz do uszkodzenia pojazdu.

- Przed przesunięciem siedzenia należy sprawdzić, czy w obszarze ruchu fotela nie znajduje się zapalniczka.
- Zamykając schowek, należy uważać, aby nie przytrzasnąć żadnej zapalniczki.
- Pod żadnym pozorem nie zostawiać zapalniczek w schowku ani na żadnej innej powierzchni w pojeździe, ponieważ może się zapalić z powodu wysokiej temperatury, w szczególności w lecie.

#### ⓘ OSTROŻNIE

- W kabinie nie przechowywać żywności, leków ani przedmiotów wrażliwych na działanie wysokiej lub niskiej temperatury. Gorąco lub chłód mogą sprawić, że się zepsują lub staną się bezużyteczne.

- Przezroczyste przedmioty pozostawione w kabinie, np. okulary, szkła powiększające lub przysawki na szybie, mogą skupiać promienie słoneczne i spowodować uszkodzenie pojazdu.

#### Schowek podręczny po stronie pasażera

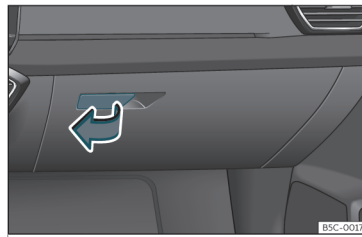

Rys. 118 Po stronie pasażera: schowek podręczny.

#### Otwieranie i zamykanie schowka po stronie pasażera

Otwieranie: Pociągnąć za uchwyt»» rys. 118 i otworzyć schowek.

Zamykanie: Zamknąć pokrywę w kierunku do góry.

#### ⚠ UWAGA

Ryzyko odniesienia poważnych obrażeń w razie wypadku, podczas nagłego »

hamowania lub manewrowania wzrasta, jeżeli schowek pozostawiono otwarty.

- Podczas jazdy schowek powinien być zawsze zamknięty.

### Schowki pod przednimi siedzeniami\*

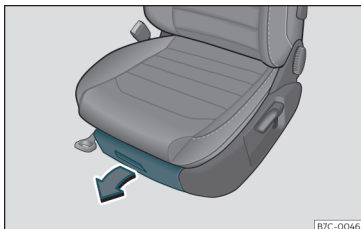

B7C-0046

Rys. 119 Schowek pod przednimi siedzeniami.

**Otwieranie:** Nacisnąć przycisk na uchwycie schowka i wysunąć go.

**Zamykanie:** Wsunąć schowek pod siedzenie, aż z kliknięciem wejdzie na miejsce.

W zależności od wersji wyposażenia pod siedzeniem kierowcy może znajdować się uchwyt na czasopisma\* (wielkości mniej więcej instrukcji obsługi) zamiast schowka.

#### ⚠ UWAGA

Jeżeli schowek pozostanie wysunięty, może przeszkadzać w obsłudze pedałów. Może to

być przyczyną poważnych wypadków i obrażeń.

- Podczas jazdy schowek powinien być schowany. W przeciwnym razie wysuwany schowek i wszelkie znajdujące się w nim przedmioty mogą wypaść na podłogę pod nogi kierowcy i przeszkadzać w użyciu pedałów.

#### ⓘ OSTROŻNIE

Maksymalna nośność wysuwanego schowka to ok. 1,5 kg.

### Uchwyt na napoje



B5C-0018

Rys. 120 W podłokietniku środkowym z tyłu: uchwyt na napoje.

W schowkach na drzwiach kierowcy i pasażera znajduje się miejsce na butelkę.

### Przednie uchwyty na napoje

w konsoli środkowej znajdują się dwa uchwyty na napoje»» rys. 120.

### Uchwyt na napoje w podłokietniku środkowym z tyłu

**Obsługa:** Opuścić podłokietnik środkowy.

Kiedy uchwyt do napojów nie jest już potrzebny, unieść podłokietnik.

#### ⚠ UWAGA

Niewłaściwe użytkowanie uchwytów na butelki może spowodować obrażenia.

- W uchwytach nie należy umieszczać gorących napojów. W razie gwałtownego hamowania lub wypadku napoje mogą się rozlać i spowodować oparzenia.
- Nie wyrzucać pod nogi kierowcy butelek ani innych przedmiotów, ponieważ mogą się dostać pod pedały i utrudnić ich obsługę.
- W uchwycie na napoje nie należy umieszczać szklanek, żywności ani innych ciężkich przedmiotów. W razie wypadku takie ciężkie przedmioty mogą zostać wyrzucone w powietrze i spowodować poważne obrażenia.

#### ⚠ UWAGA

Zamknięte butelki mogą eksplodować pod wpływem ciepła lub zimna.

- Pod żadnym pozorem nie zostawiać w pojeździe zamkniętych butelek, jeżeli temperatura wewnątrz samochodu jest bardzo wysoka lub niska.

### OSTROŻNIE

Nie zostawiać otwartych pojemników z napojami w uchwycie podczas jazdy. Jeżeli płyn się rozleje (np. przy gwałtownym hamowaniu), może dojść do uszkodzenia pojazdu lub jego instalacji elektrycznej.

### Informacja

Wewnętrzne elementy uchwytów do napojów można wyjąć do umycia.

## Pozostałe schowki i uchwyty

W innych miejscach w pojeździe znajdują się dalsze uchwyty, schowki i wieszaki:

- Na konsoli środkowej.
- W górnej części schowka. Obciążenie schowka nie powinno przekraczać 1,2 kg.
- Dalsze schowki znajdują się na tylnym siedzeniu, po prawej i lewej stronie od siedzeń.

Na słupkach drzwi i z tyłu kabiny znajdują się haczyki.

### UWAGA

Ubrania powieszane na wieszakach mogą ograniczać pole widzenia kierowcy, co może być przyczyną poważnych wypadków i obrażeń.

- Zawsze wieszać ubrania w taki sposób, aby nie ograniczać pola widzenia kierowcy.
- Na wieszakach wieszać tylko lekkie ubrania. W kieszeniach nie należy zostawiać żadnych ciężkich, twardych ani ostrych przedmiotów.
- Nie należy używać typowych wieszaków ubraniowych, ponieważ może to zakłócić funkcjonowanie poduszek powietrznych chroniących głowę.

## Gniazda zasilania

### Gniazda zasilania w pojeździe



Rys. 121 Gniazdo zasilania 12 V: ① w przednim podłokietniku.

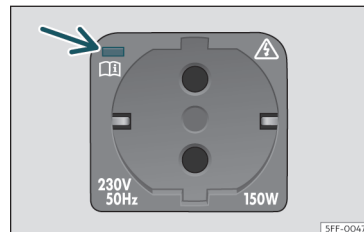

Rys. 122 Z prawej strony bagażnika: gniazdo zasilania 230 V.

### W przednim podłokietniku

- Unieść pokrywę gniazda zasilania >>> rys. 121.
- Włożyć wtyczkę urządzenia elektrycznego do gniazda.

### Gniazda zasilania USB

W zależności od wyposażenia i rynku krajowego, samochód może być wyposażony w złącza USB **tylko do ładowania lub jako gniazdo zasilania**.

Gniazda te znajdują się z tyłu konsoli, między przednimi siedzeniami. Moc urządzeń podłączonych do tych gniazd nie może przekraczać 10,5 W na gniazdo.

Złącza te **nie** są przeznaczone do odtwarzania plików. »

## Maksymalny pobór mocy

Gniazdo zasilania	Maksymalny pobór mocy
12 V	120 W
230 V	150 w (300 w szczytowo – 2 minuty)

Do gniazda 12 V w pojeździe można podłączyć urządzenia elektryczne.

Upewnić się, że nie przekroczono maksymalnego poboru mocy podanego na każdym z gniazd. Pobór mocy urządzeń podano na tabliczkach znamionowych.

Przy jednoczesnym podłączeniu kilku urządzeń należy sprawdzić, czy ich łączny pobór mocy nie przekracza 190 w >>> ⚠

### Gniazdo zasilania 230 V\*

Podczas pracy silnika gniazdo zasilania >>> **rys. 122** uruchamia się automatycznie po włożeniu wtyku. Jeżeli dostępna jest wystarczająca moc, z gniazda można korzystać także po wyłączeniu silnika >>> ⚠

**Podłączanie urządzenia elektrycznego:** Otworzyć zatyckę i wprowadzić wtyczkę do gniazda zasilania na tyle głęboko, aby odblokować wbudowaną blokadę dziecięcą. Gniazdo znajdzie się pod napięciem wyłącznym po odblokowaniu blokady dziecięcej.

### Dioda gniazda zasilania

Świeci stale na zielono:

Blokada dziecięca jest odblokowana. Gniazdo jest gotowe do działania.

Miga na zielono:

Zapłon jest wyłączony, ale gniazdo jest zasilane przez maksymalnie 10 minut. Jeżeli wtyczka zostanie wyjęta przed upływem tego czasu, gniazdo zostanie odłączone od zasilania i nie będzie można go używać aż do kolejnego włączenia zapłonu.

Miga na czerwono:

Wystąpił błąd, np. odłączenie z powodu przepięcia lub przegrzania.

### Wyłączenie z powodu przegrzania

Po przekroczeniu ustalonej wartości temperatury falownik gniazda 230 V zostaje automatycznie odłączony. Odłączenie zapobiega przegrzaniu, do którego może dojść w przypadku przekroczenia poboru mocy podłączonego urządzenia lub gdy temperatura otoczenia będzie bardzo wysoka. Gniazdo zasilania 230 V będzie można ponownie użyć, gdy ostygnie. Najpierw należy wyciągnąć wtyczkę podłączonego urządzenia, a następnie ponownie ją podłączyć. Powyższa czynność zapobiega niechcianemu ponownemu załączeniu elektrycznego urządzenia.

### ⚠ UWAGA

Instalacja elektryczna znajduje się pod wysokim napięciem!

- Nie rozlewać płynów na gniazdo.
- Do gniazda zasilania 230 V nie należy podłączać rozgałęźników ani przedłużaczy. Mogłyby to doprowadzić do odblokowania wbudowanej blokady dziecięcej i do aktywacji gniazda zasilania.
- Do gniazda zasilania 230 V nie wolno wkładać żadnych elementów przewodzących (np. igły).

### ⚠ UWAGA

Gniazdo zasilania działa wyłącznie przy włączonym silniku. Nieprawidłowe użytkowanie może doprowadzić do poważnych obrażeń lub pożaru. Z tego powodu dzieci nie powinny być pozostawiane w pojeździe bez opieki, gdy pozostawiono w nim również aktywny kluczyk. Mogłyby to doprowadzić do powstania obrażeń u dzieci.

### ⓘ OSTROŻNIE

Aby uniknąć uszkodzenia gniazd zasilania, należy stosować właściwe wtyczki.

### ⓘ OSTROŻNIE

- Gniazdo zasilania 230 V:
  - Nie pozostawiać w gnieździe zasilania zwisających bezpośrednio urządzeń ani

wtyków, które są zbyt ciężkie (np. transformatora).

- Nie podłączać lamp wyładowczych.
- Podłączać tylko urządzenia o zgodnym napięciu.
- Wbudowana funkcja chroniąca przed przeciążeniem zapobiega podłączeniu urządzeń elektrycznych, które wymagają wysokiego prądu rozruchowego podczas włączenia. W takim przypadku należy odłączyć zasilanie urządzenia elektrycznego i ponownie spróbować podłączyć je po około 10 sekundach.

#### Informacja

- Korzystanie z urządzeń elektrycznych przy wyłączonym silniku powoduje rozładowanie akumulatora.
- W razie przegrzania podłączonego do gniazda urządzenia należy je niezwłocznie wyłączyć i odłączyć od gniazda.
- Przed włączeniem lub wyłączeniem stacyjki należy odłączyć urządzenia z gniazda USB, aby zapobiec ich uszkodzeniu ze względu na skoki napięcia.
- Niektóre urządzenia podłączone do gniazda 230 V mogą nie działać prawidłowo z powodu niewystarczającej mocy gniazda.



## Klimatyzacja

### Ogrzewanie, wentylacja, klimatyzacja

#### Wprowadzenie

**Climatronic 3-strefowy:** ogrzewa, wentyluje, chłodzi i osusza kabinę jako trzy niezależne obszary klimatyzacji (kierowca, pasażer z przodu i siedzenia tylne).

Klimatyzację można włączyć na kilka sposobów:

- Nacisnąć **AUTO** na pasku klimatyzacji  
»» rys. 123 
- **LUB:** Nacisnąć  w menu klimatyzacji  
»» strona 154 lub w widżecie klimatyzacji.
- **LUB:** Nacisnąć  w menu klimatyzacji  
»» strona 154 lub w widżecie klimatyzacji.
- **LUB:** Zmienić docelową temperaturę.

Klimatyzacja działa najlepiej przy zamkniętych oknach i dachu\*.

Niektóre funkcje i zakładki menu zależą od wersji wyposażenia.

#### Filtr kurzu i filtr przeciwpylekowy

Filtr przeciwpylekowy i przeciwpylekowy wyposażony w kasętę z aktywnym węglem służy

jako bariera dla zanieczyszczeń, które w ten sposób nie dostają się do środka pojazdu.

Filtr ten należy wymieniać regularnie, aby nie zakłócić pracy klimatyzacji.

Jeśli filtr przedwcześnie utraci swoje właściwości z powodu użytkowania pojazdu w obszarach o dużym stężeniu zanieczyszczeń w powietrzu, należy go wymieniać częściej niż to przewidziano w Planie Serwisowym.

#### UWAGA

Zmniejszona widoczność przez szyby zwiększa ryzyko poważnych wypadków.

- Oczyszczyć szyby ze śniegu i lodu, dopilnować, by nie były zaparowane i czy widać przez nie wszystko na zewnątrz.
- Jazdę należy rozpocząć tylko wtedy, kiedy kierowca posiada dobrą widoczność.
- Należy zawsze używać klimatyzacji oraz ogrzewania tylnej szyby w celu uzyskania dobrej widoczności.
- Nie zostawiać obiegu zamkniętego powietrza na dłuższy czas. Przy wyłączonym trybie chłodzenia i włączonym obiegu zamkniętym powietrza szyby potrafią bardzo szybko zaparować, ograniczając znacznie widoczność.
- Wyłączać obieg zamknięty, gdy tylko nie jest potrzebny.

»

**⚠ UWAGA**

Ciężkie i stare powietrze zwiększa uczucie zmęczenia, zmniejszając koncentrację kierowcy, co może doprowadzić do poważnego wypadku.

- Nie należy wyłączać nawiewu świeżego powietrza ani używać długo obiegu zamkniętego, bowiem powietrze nie jest wtedy odświeżane.

**ⓘ OSTROŻNIE**

- Wymiany filtra przeciwpyłkowego należy zawsze dokonywać w serwisie.
- Przy podejrzeniu awarii klimatyzacji należy ją wyłączyć. W ten sposób uniknie się dodatkowych szkód. Należy udać się do serwisu na kontrolę klimatyzacji.
- Naprawa klimatyzacji wymaga specjalistycznej wiedzy i narzędzi. Należy udać się do specjalistycznego serwisu CUPRA lub autoryzowanego serwisu SEAT-a.

**ⓘ Informacja**

- Jeśli system chłodzenia jest wyłączony, powietrze wciągane z zewnątrz nie będzie osuszane. Aby uniknąć parowania szyb, CUPRA zaleca pozostawienie włączonego chłodzenia (sprężarki). W tym celu należy nacisnąć przycisk funkcyjny A/C. Ikona powinna się podświetlić.
- Maksymalne ciepło wymagane do rozmrożenia szyb możliwie najszybciej staje się

dostępne dopiero po osiągnięciu zwyczajowej temperatury roboczej silnika.

- Wloty powietrza na podszybiu powinny być wolne od śniegu, lodu i liści, by zapewnić niezakłócone ogrzewanie i chłodzenie oraz zapobiec parowaniu szyb.
- Powietrze dostaje się do samochodu przez wloty i wydostaje się przez przeznaczone do tego wyloty w bagażniku. Dlatego należy unikać zasłaniania tych wylotów w jakikolwiek sposób.
- Przy włączonym trybie zamkniętego obiegu powietrza nie należy palić tytoniu, bowiem dym wciągany do systemu klimatyzacji osiada na parowniku tworząc trudny do usunięcia, nieprzyjemny zapach.
- Wskazane jest, aby klimatyzację włączać przynajmniej raz w miesiącu, aby w ten sposób zapewnić smarowanie uszczelki systemu i zapobiec powstawaniu nieszczelności. W razie wykrycia spadku wydajności chłodniczej, należy zlecić przegląd układu w Centrum Serwisowym.
- W przypadku bardzo dużego obciążenia silnika należy wyłączyć na chwilę sprężarkę.

## Sterowanie klimatyzacją Climatronic



Rys. 123 Schemat: funkcje klimatyzacji

### Ⓐ Pasek klimatyzacji

Pasek widoczny na stałe w górnej części ekranu systemu Infotainment»» rys. 123 Ⓐ, (nawet jeżeli jest wyłączony), gdzie znajdują się następujące funkcje klimatyzacji:



Pokazuje status / prędkość wentylatora. Po-  
przez naciśnięcie można przejść do menu  
klimatyzacji»» strona 154.

### 20,0°C

Przeciągnąć palcem po liczbach z prawej do  
lewej lub odwrotnie, aby ustawić żądaną  
temperaturę.

Nacisnąć liczbę, aby otworzyć zakładkę me-  
nu ustawień temperatury.

**Lub:** użyć stref dotykowych ① i ② (kolor nie-  
bieski/czerwony), aby ustawić temperaturę  
klimatyzacji»» rys. 123.



Wejście do karty menu podgrzewanie sie-  
dzeń\*»» strona 157



Włączanie i wyłączanie zamkniętego obiegu  
powietrza»» strona 157

### Zakładka menu do ustawiania temperatu- ry

Zakładka menu, gdzie znajdują się następu-  
jące funkcje:

### 20,0°C

Przeciągnąć palcem po pasku z lewej do pra-  
wej lub odwrotnie, **lub** nacisnąć ⊕ albo ⊖,  
aby ustawić temperaturę.

### SYNC

Synchronizacja temperatury po stronie kie-  
rowcy z pozostałymi strefami.

## Funkcja wyświetlania procentowej wydajności klimatyzacji\*

Wskazuje w formie procentowej, jak długo zajmie osiągnięcie komfortowej temperatury.

Po jej osiągnięciu na ekranie wyświetli się wartość 100%. Jeden ze wskaźników znajduje się w strefie kierowcy, a drugi w strefie pasażera.

## Menu Klimatyzacja



Rys. 124 Schemat: Menu Klimatyzacja.

W menu klimatyzacji dostępne są następujące zakładki, w zależności od wyposażenia:

### Zakładka Przód

Zakładka dotycząca klimatyzacji z przodu kabiny, gdzie znajdują się następujące funkcje:



Podłączenie / odłączenie systemu Climatronic»» rys. 124 (A).

### Wyloty nawiewu powietrza (strzałki)

Wybór nawiewu na poszczególne strefy: nogi, tułów, przednią szybę.

Kolor strzałek nie oznacza temperatury nawiewanego powietrza, tylko żądaną temperaturę w zależności od warunków otoczenia.



Ręczna regulacja siły nawiewu przyciskiem ⊕ lub ⊖.





Włączanie lub wyłączanie podgrzewania kierownicy\*.

Pokazuje także stan tej funkcji (włączona / wyłączona).

Za pomocą kierownicy wielofunkcyjnej można też ustawić poziom podgrzewania, oprócz włączania i wyłączania tej funkcji»»» strona 158



Funkcja odszraniania/odmgławiania systemu Climatronic usuwa szron i rosę z szyby przedniej. Powietrze jest osuszane, a siła nawiewu ustawiona jest na dużą.

Gdy ta funkcja jest włączona, klimatyzacja tylnej części pojazdu pozostaje wyłączona.



Ogrzewanie tylnej szyby działa tylko przy włączonym silniku i wyłącza się automatycznie po maksymalnie 10 minutach. Ogrzewanie tylnej szyby należy wyłączyć zaraz po odparowaniu szyby.

Oszczędność prądu przekłada się na oszczędność paliwa.

Aby uniknąć możliwego uszkodzenia akumulatora, można tymczasowo odłączyć tę funkcję, przywracając ją ponownie po przywróceniu zwyczajowych warunków roboczych.

## A/C

Włączanie i wyłączenie układu chłodzenia i odmgławiania.

## AUTO

W trybie **AUTO** wybrana temperatura pozostaje stała. Siła i kierunek nawiewu są regulowane automatycznie.

Tryb **AUTO** zostanie wyłączony, jeżeli siła lub kierunek nawiewu zostaną zmienione ręcznie.

Prędkość nawiewu w trybie **AUTO** można ustawić za pomocą funkcji Climaprofil (*niska*, *średnia* lub *wysoka*), naciskając kolejno przycisk funkcyjny **AUTO**.

Ustawienia Climaprofil można także zmienić w zakładce menu Ustawienia.

## Zakładka strefy tylnej

Zakładka dotycząca klimatyzacji z tyłu kabiny, gdzie znajdują się następujące funkcje:



Podłączanie / odłączenie systemu Climatronic A.



Kiedy symbol jest podświetlony, nie można zmieniać temperatury przyciskami z tyłu.

## 20,0°C

Ustawianie temperatury z tyłu poprzez naciśnięcie symboli ⊕ lub ⊖.

## Zakładka menu iClimate

Zakładka menu, gdzie znajdują się różne funkcje inteligentne lub automatyczne:



Ciepłe ręce: automatycznie ustawia klimatyzację w taki sposób, aby przez określony czas ogrzewała okolice kierownicy.



Zimne stopy: automatycznie ustawia klimatyzację w taki sposób, aby przez określony czas chłodziła okolice stóp.



Odmgławianie szyby: automatycznie ustawia klimatyzację w taki sposób, aby przez określony czas odmgławiała szybę przednią.



Ciepłe stopy: automatycznie ustawia klimatyzację w taki sposób, aby przez określony czas ogrzewała okolice stóp.





Świeże powietrze: automatycznie ustawia klimatyzację w taki sposób, aby przez określony czas wietrzyła kabinę.

## Zakładka menu AirCare Climate

Układ klimatyzacji zawiera filtr redukujący przedostawanie się alergennych zanieczyszczeń.

Kiedy funkcja AirCare jest aktywna, włączony jest zamknięty obieg powietrza i powietrze jest regulowane w sposób stały i automatycznie, o ile nie wykryto ryzyka zaparowania szyb.

- Nacisnąć , aby włączyć / wyłączyć funkcję AirCare.
- Nacisnąć , aby uzyskać informację o statusie systemu AirCare.

### Zakładka menu Ustawienia

Zakładka menu, gdzie znajdują się następujące ustawienia:

- Automatem zamknięty obieg powietrza: włącza i wyłącza automatyczny zamknięty obieg powietrza»» strona 157.
- Climaprofil: Regulacja prędkości nawiewu (*niska, średnia lub wysoka*) w trakcie działania w trybie **AUTO**.

### Instrukcja obsługi klimatyzacji

System chłodzenia wnętrza działa tylko wówczas, gdy włączony jest silnik i nawiew.

### Oszczędne korzystanie z klimatyzacji

Gdy klimatyzacja jest włączona, sprężarka zużywa moc silnika, co ma wpływ na zużycie paliwa.

Klimatyzacja działa najlepiej przy zamkniętych oknach i dachu\*. Jeśli jednak kabina na-

grzała się podczas postoju na słońcu, powietrze wewnątrz można szybciej ochłodzić otwierając na chwilę szyby i dach\* otwierany.

### Zmiana jednostki temperatury (Climatronic)

Temperaturę można zmienić ze stopni Celsjusza na Fahrenheita na ekranie systemu Infotainment, używając przycisku funkcyjnego  > **Ustawienia > Jednostki**.

### Nie można włączyć systemu chłodzenia

Jeśli nie można włączyć klimatyzacji, przyczyny mogą być następujące:

- Silnik nie jest włączony.
- Nawiew jest wyłączony.
- Przepalił się bezpiecznik klimatyzacji.
- Temperatura na zewnątrz jest niższa niż ok. +3°C.
- Sprężarka klimatyzacji została chwilowo wyłączona ze względu na zbyt wysoką temperaturę płynu chłodzącego silnika.
- W pojeździe występuje inna usterka. Należy udać się do serwisu na kontrolę klimatyzacji.

### Cechy szczególne

Przy wysokiej temperaturze i wilgotności na zewnątrz może nastąpić **kondensacja** w parowniku systemu chłodzenia, w wyniku której pod samochodem powstanie kałuża wody.

Jest to zjawisko normalne i nie oznacza wycieku!

### Informacja

Po włączeniu silnika pozostała w instalacji klimatyzacji wilgoć może doprowadzić do zaparowania przedniej szyby. Możliwie najszybciej włącz funkcję odmrażania, aby oczyścić szybę z pary.

### Wyloty nawiewu powietrza

W celu zapewnienia optymalnego ogrzewania, chłodzenia i wentylacji w pojeździe wyloty nawiewu powietrza muszą być otwarte.

- Aby zamknąć wyloty po lewej stronie, przesunąć dźwignię odpowiedniego wylotu do końca w prawo. Aby zamknąć wyloty po prawej stronie, przesunąć dźwignię odpowiedniego wylotu do końca w lewo.
- Kierunek powietrza można zmieniać dźwignią kratki wentylacyjnej.

Pozostałe wyloty nawiewu, których nie można regulować, znajdują się na tablicy rozdzielczej, w przestrzeni na stopy oraz w tylnej części kabiny.

### Informacja

Przed wylotami nawiewu nie należy umieszczać produktów żywnościowych, leków, ani innych rzeczy wrażliwych na ciepło

lub zimno, ponieważ poprzez kontakt z powietrzem z nawiewu mogłyby one ulec zepsuciu lub stać się niezdadne do użytku.

## Zamknięty obieg powietrza

Tryb zamkniętego obiegu powietrza zapobiega dostawianiu się powietrza z zewnątrz do pojazdu.

Przy bardzo wysokiej temperaturze na zewnątrz ręczne ustawienie zamkniętego obiegu powietrza na krótki czas szybciej odświeża wnętrze pojazdu.

Ze względu na bezpieczeństwo zamknięty obieg powietrza wyłącza się po naciśnięciu przycisku .

## Włączanie i wyłączanie zamkniętego obiegu powietrza

- Nacisnąć przycisk , aby włączyć lub wyłączyć zamknięty obieg powietrza ręcznie.

## Automatyczny tryb zamkniętego obiegu powietrza Climatronic

Gdy włączony jest tryb automatycznego zamkniętego obiegu powietrza, do wnętrza samochodu dostaje się świeże powietrze. Jeśli system wykryje duże stężenie szkodliwych substancji w otaczającym powietrzu, automatycznie włącza się system zamkniętego

obiegu. Kiedy poziom zanieczyszczeń wróci do normy, obieg zamknięty wyłącza się.



System nie wykrywa nieprzyjemnych zapachów.

- Automatyczny zamknięty obieg powietrza włącza się i wyłącza w menu ustawień klimatyzacji. Na pasku klimatyzacji, obok ikony recyrkulacji  wyświetli się symbol **A**, wskazujący, że funkcja jest aktywna. >>> strona 153



## Podgrzewanie siedzeń przednich\*

Siedziska i oparcia foteli przednich mogą być elektrycznie podgrzewane, jeżeli silnik jest włączony.

### Regulacja podgrzewania siedzeń

Nacisnąć ikonę  na pasku klimatyzacji >>> **rys. 123** , aby wyświetlić menu podgrzewania siedzeń.

- Nacisnąć symbol lewego lub prawego siedzenia, aby włączyć podgrzewanie z maksymalną mocą.
- Nacisnąć symbol lewego lub prawego siedzenia kilka razy, aby ustawić żądany poziom.
- Aby wyłączyć podgrzewanie, nacisnąć odpowiedni symbol siedzenia kilka razy, aż dioda się wyłączy.
- Poziom podgrzewania siedzenia można również regulować **dwoma** palcami, naciska-

jąc obszar czujnika >>> **rys. 123**  lub  (lewe lub prawe siedzenie).

Jeżeli zapłon zostanie ponownie włączony przed upływem ok. 10 minut, podgrzewanie siedzenia kierowcy włączy się automatycznie na ostatnio ustawionym poziomie.

## Sytuacje, w których nie należy włączać podgrzewania siedzeń

Nie należy włączać podgrzewania siedzenia w następujących okolicznościach:

- Gdy na siedzeniu nikt nie siedzi.
- Gdy na siedzeniu znajduje się pokrowiec.
- Na siedzeniu znajduje się fotelik dziecięcy.
- Gdy siedzisko fotela jest mokre lub wilgotne.
- Gdy temperatura zewnętrzna lub wewnętrzna przekracza +25°C.

## UWAGA

Osoby, które ze względu na przyjmowanie leków, paraliż lub przewlekłe choroby (np. cukrzycę) nie odczuwają bólu lub temperatury, bądź też ich odczuwanie tych zjawisk jest ograniczone, narażają się na poparzenia pleców, pośladków lub nóg przy korzystaniu z funkcji podgrzewania siedzeń.

- Osoby o ograniczonym progu bólu i temperatury nie powinny w żadnym wypadku korzystać z podgrzewania siedzenia. >>>

- W razie stwierdzenia nieprawidłowości w sterowaniu temperaturą urządzenia należy skontrolować je w serwisie.

### ⚠ UWAGA

Mokra tapicerka siedzenia może zakłócić działanie podgrzewania siedzenia, zwiększając ryzyko poparzeń.

- Przed włączeniem podgrzewania siedzenia należy upewnić się, że siedzisko fotela jest suche.
- Nie należy siadać na fotel w mokrym lub wilgotnym ubraniu.
- Nie należy zostawiać mokrego lub wilgotnego ubrania na siedzeniu.
- Nie należy rozlewać żadnych cieczy na siedzenie.

### ⚠ OSTROŻNIE

- Aby uniknąć uszkodzenia elementów grzewczych ogrzewania siedzenia, nie należy na nim kłękać ani nie poddawać go dużemu naciskowi w jednym miejscu, zarówno na siedzisku, jak i na oparciu.
- Płyny, ostre przedmioty i materiały izolacyjne na siedzeniu (np. pokrowce lub foteliki dziecięce) mogą spowodować uszkodzenie podgrzewania fotela.
- W razie pojawienia się zapachu spalenizny należy natychmiast wyłączyć podgrzewanie siedzeń i skontrolować układ w serwisie.

### 🌿 Informacja dotycząca środowiska

Z podgrzewania siedzeń należy korzystać tylko w razie potrzeby. Inaczej przyczynia się ono do niepotrzebnego zwiększenia zużycia paliwa.

### Podgrzewanie kierownicy\*

Podgrzewanie kierownicy działa tylko wtedy, kiedy silnik pracuje.

#### Poziomy podgrzewania kierownicy

Wybrany poziom podgrzewania kierownicy pokazuje się na wyświetlaczu tablicy rozdzielczej.

Poziom wybiera się przyciskiem  na kierownicy wielofunkcyjnej:

- **Krótkie naciśnięcie (poniżej 1 sekundy):** podgrzewanie włącza się z maksymalną mocą. Naciskać przycisk na kierownicy do momentu osiągnięcia odpowiedniej mocy podgrzewania. Aby wyłączyć ogrzewanie koła kierownicy, należy naciskać przycisk na kierownicy, aż na zestawie wskaźników zostanie wyświetlony symbol ogrzewania kierownicy z napisem **OFF**.
- **Długie naciśnięcie (powyżej 1 sekundy):** podgrzewanie włącza się bezpośrednio z aktualnego poziomu. Jeżeli przycisk na kierownicy zostanie ponownie naciśnięty przez

dłuższy czas, podgrzewanie włączy się od razu z ostatnio ustawionym poziomem.

Poziom ogrzewania można również kontrolować w menu klimatyzacji systemu Infotainment:

- Nacisnąć przycisk funkcji ogrzewania na kierownicy . Ogrzewanie zostanie włączone na maksymalnym poziomie.
- Naciskać przycisk funkcji do momentu osiągnięcia odpowiedniego poziomu.
- Aby wyłączyć ogrzewanie kierownicy, naciskać przycisk funkcji do momentu, aż nie będzie się świecić żadna dioda LED.

#### Automatyczne wyłączenie

Podgrzewanie kierownicy wyłącza się automatycznie w następujących warunkach:

- Pobór energii jest zbyt duży.
- Podgrzewanie kierownicy jest uszkodzone.
- Zapłon jest wyłączony.

### Wentylacja postojowa\*

Funkcja nadmuchu na postoju umożliwia wentylację kabiny w czasie wiosny/lata.

Moc potrzebna do nadmuchu pobierana jest z akumulatora 12V pojazdu.

Funkcję wentylacji można kontrolować za pomocą aplikacji mobilnej CUPRA

CONNECT oraz na stronie internetowej MyCUPRA.

### Włączanie wentylacji postojowej

Ta funkcja zostanie włączona w następujący sposób:

- Funkcja wentylacji postojowej może być natychmiast włączana/wyłączana za pomocą przycisku włączania/wyłączania w aplikacji MyCUPRA App lub na stronie internetowej.
- Poprzez zaprogramowanie czasu odjazdu.

Jeżeli poziom naładowania akumulatora 12 V jest niski, nadmuch na postoju nie włączy się.

### Wyłączenie wentylacji postojowej

Nadmuch na postoju wyłącza się w następujących sytuacjach:

- Po upływie czasu działania ustawionego przez użytkownika w aplikacji MyCUPRA lub na stronie internetowej w trybie natychmiastowego włączania/wyłączania.
- Funkcja wentylacji postojowej może być natychmiast wyłączona za pomocą przycisku natychmiastowego włączania/wyłączania w aplikacji MyCUPRA lub na stronie internetowej.
- Po osiągnięciu zadanego czasu odjazdu.

Maksymalny czas działania wentylacji postojowej wynosi 60 minut.

### Programowanie czasu odjazdu / rozpoczęcia podróży

Włączenie nadmuchu na określoną godzinę działa tylko w odniesieniu do jednego procesu nadmuchu. Czas odjazdu należy ustawić dla każdego nowo programowanego procesu wentylacji.

Przed zaprogramowaniem czasu odjazdu należy sprawdzić, czy data i godzina w pojeździe są poprawnie ustawione.

Przy programowaniu czasu odjazdu pojazd automatycznie oblicza, w zależności od warunków środowiskowych, niezbędny czas działania nadmuchu na postoju.

nie. Należy wykonać dłuższą jazdę samochodem, aby podładować akumulator.

#### OSTROŻNIE

Z powodu przepływu powietrza zepsuciu mogą ulec produkty żywnościowe wrażliwe na ciepło lub zimno, leki lub inne przedmioty.

- Nie umieszczać żywności, leków ani innych przedmiotów wrażliwych na temperaturę przed wylotami powietrza.

#### Informacja

Jeżeli wentylacja postojowa będzie wielokrotnie stosowana przez dłuższy czas, poziom naładowania akumulatora 12 V spad-

## ogrzewanie pomocnicze (ogrzewanie dodatkowe)\*

### Wprowadzenie

Ogrzewanie pomocnicze jest zasilane paliwem ze zbiornika paliwa i może być używane zarówno podczas jazdy, jak i podczas postoju.

Ogrzewanie pomocnicze można kontrolować za pomocą aplikacji mobilnej CUPRA CONNECT, strony internetowej MyCUPRA oraz za pomocą pilota zdalnego sterowania.

W warunkach zimowych włączenie ogrzewania pomocniczego umożliwia odparowanie przedniej szyby i usunięcie z niej lodu i śniegu (cienkiej warstwy) przed rozpoczęciem jazdy.

W bardzo wysokich temperaturach zewnętrznych, za pomocą ogrzewania pomocniczego można przewietrzyć kabinę pojazdu bez włączania silnika.

Maksymalny czas działania wentylacji postojowej wynosi 60 minut.

### ⚠ UWAGA

Spaliny z nagrzewnicy pomocniczej zawierają tlenek węgla, bezwonny i bezbarwny gaz trujący. Może on spowodować utratę przytomności. Bywa również nawet przyczyną śmierci.

- Pod żadnym pozorem nie włączać ogrzewania pomocniczego, ani nie pozostawiać go włączonego w miejscach zamkniętych lub nieposiadających wentylacji.
- Nie należy programować włączania i pracy nagrzewnicy pomocniczej w miejscach zamkniętych lub nieposiadających wentylacji.

### ⚠ UWAGA

Elementy ogrzewania pomocniczego rozgrzewają się do bardzo wysokich temperatur, co może być przyczyną pożaru.

- Należy zawsze parkować pojazd w taki sposób, aby żadna z części układu wydechowego nie mogła wejść w kontakt z materiałami łatwopalnymi pod samochodem, jak np. sucha trawa.



### ⓘ OSTROŻNIE

W pobliżu wylotów nawiewu nie należy umieszczać żywności, lekarstw ani innych przedmiotów wrażliwych na ciepło. Poprzez kontakt z powietrzem pochodzącym z nawiewu wspomniane artykuły pozycje mogłyby ulec zepsuciu lub stać się niezdatne do użytku.

## Włączanie i wyłączanie pomocniczej nagrzewnicy

### Włączanie

Ogrzewanie niezależne można włączyć w następujący sposób:

- Nacisnąć przycisk natychmiastowego włączenia/wyłączenia w aplikacji lub na stronie MyCUPRA.
- Nacisnąć ikonę natychmiastowego włączenia / wyłączenia  w systemie Infotainment (jeśli pojazd jest wyłączony).
- Nacisnąć przycisk  znajdujący się na pilocie >>> strona 161.
- Programując automatycznie czas odjazdu w menu ogrzewania pomocniczego systemu Infotainment lub na stronie oraz w aplikacji MyCUPRA >>> strona 162.

### Wyłączanie

Ogrzewanie niezależne można wyłączyć w następujący sposób:

- Funkcja dogrzewania zostanie natychmiast wyłączona za pomocą przycisku wł. / wył. w aplikacji lub stronie MyCUPRA.
- Nacisnąć ikonę natychmiastowego włączenia / wyłączenia  w systemie Infotainment (jeśli pojazd jest wyłączony).
- Nacisnąć przycisk **OFF** na pilocie radiowym zdalnego sterowania >>> strona 161.

- Automatycznie po nadejściu godziny odjazdu lub po zakończeniu zaprogramowanego czasu działania.

- Automatycznie po zapaleniu się lampki kontrolnej  (wskaźnik poziomu paliwa) »» strona 301.

- Automatycznie, gdy poziom naładowania akumulatora 12 V jest zbyt niski»» strona 315.

## Uwagi

Po wyłączeniu ogrzewania pomocniczego będzie ono działać jeszcze przez jakiś czas, aby wypalić resztki paliwa w układzie oraz wydalić spaliny.

## Pilot radiowy zdalnego sterowania

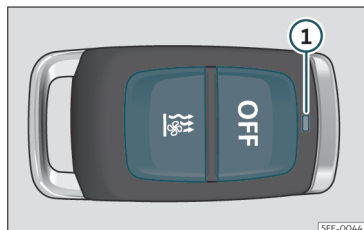

Rys. 125 Ogrzewanie pomocnicze: pilot radiowy zdalnego sterowania.

## rys. 125

 Włączanie ogrzewania pomocniczego

**OFF** Wyłączenie ogrzewania pomocniczego

① Lampka kontrolna

Niepotrzebne naciśnięcie przycisków na pilocie może spowodować nieumyślne włączenie ogrzewania, nawet gdy pilot znajduje się poza zasięgiem lub gdy miga lampka kontrolna.

Aby włączyć lub wyłączyć niezależne ogrzewanie, należy przytrzymać przycisk przez ok. 1 sekundę.

## Dioda kontrolna w pilocie

Przy naciśnięciu przycisków dioda kontrolna pilota ① dostarcza użytkownikowi różnego rodzaju informacji:

### Zapala się na ok. 2 sekundy

- *Na zielono:* Nagrzewnica pomocnicza została włączony za pomocą przycisku .
- *Na czerwono:* Ogrzewanie postojowe zostało wyłączone za pomocą przycisku **OFF**.

### Miga powoli przez ok. 2 sekundy

- *Na zielono:* Nie otrzymano sygnału włączenia. Pilot znajduje się poza zasięgiem. Zbliżyć się do pojazdu.

- *Na czerwono:* Nie otrzymano sygnału wyłączenia. Pilot znajduje się poza zasięgiem. Zbliżyć się do pojazdu.

### Miga powoli przez ok. 2 sekundy

- *Na zielono:* Ogrzewanie niezależne jest zablokowane. Możliwe przyczyny: zbiornik paliwa jest prawie pusty, poziom naładowania akumulatora 12 V jest bardzo niski lub wystąpił błąd.

### Zapala się na ok. 2 sekundy

- *Na pomarańczowo (i następnie na zielono lub na czerwono):* Bateria pilota jest niemal całkowicie rozładowana. Sygnał włączenia lub wyłączenia został jednak otrzymany.
- *Na pomarańczowo (i następnie miga na zielono lub czerwono):* Bateria pilota jest niemal całkowicie rozładowana. Nie otrzymano sygnału włączenia lub wyłączenia.

### Miga przez około 5 sekund

- *Na pomarańczowo:* Bateria pilota jest rozładowana. Nie otrzymano sygnału włączenia lub wyłączenia.

### Wymiana baterii w pilocie radiowym zdalnego sterowania

Jeżeli przy naciśnięciu przycisków pilota lampka kontrolna ① miga na pomarańczowo przez ok. 5 sekund lub w ogóle się nie zapala, trzeba wymienić baterie.



Bateria znajduje się pod wieczkiem na spodzie pilota.

- Wieczko otwiera się, podnosząc je nieco od spodu i wysuwając.
- Wyjąć zużytą baterię.
- Włożyć nową baterię. Należy przy tym zwrócić uwagę na polaryzację oraz używać baterii tego samego rodzaju »» ⓘ
- Założyć z powrotem wieczko zahaczając zaczepy na górze i wciskając jego dół.

### Zasięg

Odbiornik znajduje się wewnątrz pojazdu. Pilot po zmianie baterii ma zasięg kilkuset metrów. Występujące pomiędzy pilotem a pojazdem przeszkody, złe warunki atmosferyczne lub rozładowane baterie mogą znacznie zmniejszyć zasięg działania pilota.

### ⚠ UWAGA

Połknięcie baterii o średnicy 20 mm lub każdej innej baterii okrągłej płaskiej może w krótkim czasie spowodować poważne obrażenia, a nawet stanowić zagrożenie życia.

- Należy zawsze trzymać kluczyki z pilotem, breloczki z bateriami, zapasowe baterie, baterie płaskie okrągłe i inne baterie powyżej 20 mm średnicy w miejscu niedostępnym dla dzieci.
- Każde podejrzenie połknięcia baterii powinno skutkować natychmiastową interwencją medyczną.

### ⓘ OSTROŻNIE

- Radiowy pilot zawiera komponenty elektryczne. Dlatego należy unikać wilgoci i chronić go przed uderzeniami oraz bezpośrednim działaniem słońca.
- Użycie niewłaściwej baterii może uszkodzić pilota radiowego zdalnego sterowania. Dlatego należy zawsze wymieniać zużytą baterię na nową o tym samym napięciu, rozmiarach i specyfikacji.

### 🌿 Informacja dotycząca środowiska

- Utylizacja baterii powinna następować we właściwy sposób, z poszanowaniem środowiska.
- Baterie pilota mogą zawierać nadchloran. Należy przestrzegać obowiązujących przepisów dotyczących utylizacji.
- Należy uważać, by nie dopuścić do niezamierzonego użycia pilota, które mogłoby doprowadzić do przypadkowego włączenia nagrzewnicy pomocniczej.

### Programowanie pomocniczej nagrzewnicy\*

Włączenie nadmuchu na określoną godzinę działa tylko w odniesieniu do jednego procesu nadmuchu. Czas odjazdu należy ustawić dla każdego nowo programowanego procesu wentylacji.

Przed zaprogramowaniem czasu odjazdu należy sprawdzić, czy data i godzina w pojeździe są poprawnie ustawione.

Przy programowaniu czasu odjazdu pojazd automatycznie oblicza, w zależności od warunków środowiskowych, niezbędny czas działania nadmuchu na postoju.

### ⚠ UWAGA

Nie należy programować włączania i pracy nagrzewnicy pomocniczej w miejscach zamkniętych lub nieposiadających wentylacji. Spaliny z nagrzewnicy pomocniczej zawierają tlenek węgla, bezwonny i bezbarwny gaz trujący. Może on spowodować utratę przytomności. Bywa również nawet przyczyną śmierci.

### Instrukcja obsługi

Układ wydechowy ogrzewania postojowego umieszczony pod samochodem należy oczyszczać ze śniegu, błota i innych zabrudzeń. Należy zapewnić swobodne ujście spalin. Spaliny wytwarzane przez ogrzewanie pomocnicze usuwane są poprzez rurę wydechową zamontowaną pod samochodem.

Przy ogrzewaniu wnętrza samochodu, w zależności od temperatury zewnętrznej, ciepłe powietrze jest kierowane najpierw na przednią szybę, a następnie na resztę wnętrza przez wyloty nawiewu. Skierowanie wylotów



nawiewu, na przykład na szyby - może mieć wpływ na ruch powietrza w kabinie.

### Kiedy ogrzewanie pomocnicze się nie włącza

- Ogrzewanie pomocnicze zużywa mniej więcej tyle samo prądu, co reflektory. Jeżeli poziom naładowania akumulatora jest niski, ogrzewanie pomocnicze wyłączy się automatycznie i nie będzie można go włączyć ponownie. Pozwala to uniknąć problemów przy uruchamianiu silnika.
- Ogrzewanie trzeba włączyć dla każdego rozpoczęcia podróży. Wówczas należy także wpisywać za każdym razem czas odjazdu.
- Zapala się lampka kontrolna  (wskaźnik poziomu paliwa).

### Informacja

- Praca ogrzewania pomocniczego powoduje hałas.
- Przy wysokiej wilgotności powietrza i niskiej temperaturze zewnętrznej układ ogrzewania i wentylacji może spowodować parowanie kondensatu z ogrzewania pomocniczego. W takim przypadku pod samochodem może pojawić się para. Nie oznacza to awarii samochodu.
- Jeżeli pojazd nie stoi prosto, np. gdy jest zaparkowany na wzniesieniu, przy niskim poziomie paliwa w zbiorniku (nieco powyżej stanu rezerwowego) mogą wystąpić ograni-

czenia w korzystaniu z ogrzewania pomocniczego.

- Wielokrotne używanie ogrzewania pomocniczego w krótkim czasie powoduje rozładowanie akumulatora. Aby go doładować, należy kilkakrotnie pokonać dłuższy odcinek drogi. Szacunkowo: czas jazdy i czas pracy ogrzewania powinny być mniej więcej takie same.
- Przy temperaturze zewnętrznej poniżej +5°C ogrzewanie pomocnicze może włączyć się automatycznie z chwilą rozruchu silnika. Wyłącza się po pewnym czasie.

# System Infotainment

## Wprowadzenie

### Pierwsze kroki

#### Wprowadzenie

Funkcje i ustawienia systemu Infotainment zależą od danego kraju i urzędnia

#### Przed pierwszym użyciem

Przed pierwszym użyciem należy wziąć pod uwagę następujące informacje, aby w pełni skorzystać z oferowanych funkcji i ustawień:

- Należy przestrzegać podstawowych zaleceń dotyczących bezpieczeństwa» stro-  
na 164.
- Zresetować system Infotainment do ustawień fabrycznych.
- Najlepiej wyszukać i zapisać ulubione stacje radiowe pod przyciskami stacji, aby można było szybko je włączyć.
- Używać tylko odpowiednich źródeł dźwięku i nośników danych.
- Powiązać telefon komórkowy, aby móc korzystać ze sterowania telefonem poprzez system Infotainment.
- Używać aktualnych map nawigacji.

- Najlepiej zarejestrować się w CUPRA CONNECT, aby korzystać z dostępnych usług.

#### Załączona dokumentacja

Aby korzystać z systemu Infotainment, należy zapoznać się z niniejszą instrukcją obsługi oraz następującymi dokumentami:

- Dodatki do dokumentacji pokładowej pojazdu.
- Instrukcja obsługi telefonu komórkowego lub źródła dźwięku.
- Instrukcje obsługi nośników danych i otwarzaczy zewnętrznych.
- Instrukcje obsługi później zainstalowanych lub dodatkowych akcesoriów do systemu Infotainment.
- Opis usług w ramach usług CUPRA CONNECT.

#### Instrukcje bezpieczeństwa

Niektóre obszary funkcjonalne mogą zawierać odnośniki do stron internetowych podmiotów trzecich. CUPRA nie jest właścicielem stron internetowych osób trzecich, które można otworzyć za pomocą odnośników, i nie ponosi odpowiedzialności za ich treść.

Niektóre obszary funkcjonalne mogą zawierać informacje zewnętrzne pochodzące od podmiotów trzecich. CUPRA nie ponosi od-

powiedzialności za prawidłowość, aktualność ani kompletność takich informacji, ani za nienaruszanie praw osób trzecich przez takie informacje.

Odpowiedzialność za treść przekazywanych informacji ponoszą stacje radiowe oraz właściciele nośników danych i źródeł dźwięku.

Odbiór sygnału radiowego może być zakłócony w garażach podziemnych, w tunelach, między wysokimi budynkami, w górach lub w wyniku oddziaływania innych urządzeń elektrycznych, takich jak ładowarki.

Odbiór fal radiowych może być zakłócony przez folie lub naklejki z warstwami metalicznymi umieszczone na antenie lub na szybach.

#### UWAGA

Komputer centralny systemu Infotainment jest wzajemnie połączony z innymi jednostkami sterującymi w pojeździe. Dlatego istnieje poważne niebezpieczeństwo wypadku i obrażeń, jeżeli komputer centralny zostanie poddany naprawom lub demontażowi i ponownemu montażowi w nieprawidłowy sposób.

- Pod żadnym pozorem nie dokonywać wymiany komputera centralnego na inny używany, odnowiony lub pochodzący z innego pojazdu na koniec jego okresu eksploatacji.
- Naprawa, demontaż i ponowny montaż komputera centralnego mogą być

dokonywane tylko przez wyspecjalizowane warsztaty. W tym celu należy udać się do specjalistycznego dealera CUPRA lub do dowolnego salonu SEAT-a.

### UWAGA

Fabrycznie zamontowane radio z wbudowanym oprogramowaniem jest wzajemnie połączone z innymi jednostkami sterującymi w pojeździe. Dlatego istnieje poważne niebezpieczeństwo wypadku i obrażeń, jeżeli radio zostanie poddane naprawom lub demontażowi i ponownemu montażowi w nieprawidłowy sposób.

- Pod żadnym pozorem nie dokonywać wymiany radia na inne używane, odnowione lub pochodzące z innego pojazdu na koniec jego okresu eksploatacji.

- Naprawa, demontaż i ponowny montaż radia mogą być dokonywane tylko przez wyspecjalizowane warsztaty. W tym celu należy udać się do specjalistycznego dealera CUPRA lub do dowolnego salonu SEAT-a.

### UWAGA

Odwrócenie uwagi kierowcy od sytuacji na drodze może prowadzić do wypadków i obrażeń ciała. Odczytywanie informacji na ekranie oraz obsługa systemu Infotainment w czasie jazdy mogą odwracać uwagę kierowcy od sytuacji na drodze i być przyczyną wypadków.

- Należy zachować jak największą uwagę oraz odpowiedzialność w ruchu drogowym.

### UWAGA

Podłączanie, wkładanie i wyciąganie źródeł dźwięku lub nośników danych w czasie jazdy może odwracać uwagę kierowcy od sytuacji na drodze i prowadzić do wypadków.

### UWAGA

Głośność należy ustawić tak, aby zawsze docierały do nas dźwięki z zewnątrz, np. syreny pojazdów uprzywilejowanych.

- Zbyt duży poziom głośności może doprowadzić do uszkodzenia słuchu, nawet jeżeli jest krótkotrwały.

### UWAGA

W następujących okolicznościach połączenie z numerem alarmowym, połączenie telefoniczne lub transmisja danych mogą zostać przerwane lub niezrealizowane:

- Na terenach o zerowym lub niewystarczającym pokryciu sygnałem telefonii komórkowej lub GPS. Także w tunelach, ograniczonych przestrzeniach między wysokimi budynkami, garażach, przejazdach podziemnych, w górach i dolinach.

- Na terenach o wystarczającym pokryciu sygnałem telefonii komórkowej lub GPS, jeżeli w sieci komórkowej danego dostawcy

występują interferencje lub nie jest ona dostępna.

- Jeżeli elementy pojazdu niezbędne do wykonania połączenia alarmowego, połączeń telefonicznych i transmisji danych zostały uszkodzone, nie działają lub nie mają wystarczającego zasilania.

- Jeżeli bateria telefonu komórkowego jest rozładowana lub ma zbyt niski poziom naładowania.

### UWAGA

W niektórych krajach i sieciach komórkowych można wykonać połączenie alarmowe tylko wtedy, kiedy telefon komórkowy jest podłączony do interfejsu telefonu w pojeździe, znajduje się w nim „niezablokowana“ karta SIM z wystarczającymi środkami do wykonania połączenia oraz sygnał sieci komórkowej jest wystarczający.

### UWAGA

Należy zapoznać się z instrukcją obsługi dostarczoną przez producenta danego telefonu komórkowego, nośnika danych, urządzenia zewnętrznego, zewnętrznego źródła dźwięku lub multimediów.

### UWAGA

Przewody źródeł dźwięku i urządzeń zewnętrznych należy poprowadzić tak, aby nie przeszkadzały kierowcy.

### ⚠ UWAGA

Zmiana lub podłączenie nowego źródła dźwięku lub multimediu może spowodować nagłą zmianę głośności.

- Przed zmianą lub podłączeniem nowego źródła dźwięku lub multimediu należy zmniejszyć poziom głośności.

### ⚠ UWAGA

Jeżeli telefon komórkowy i urządzenia radiokomunikacyjne są używane bez podłączenia do anteny zewnętrznej, może dojść do przekroczenia maksymalnego dozwolonego poziomu promieniowania elektromagnetycznego we wnętrzu pojazdu, co może stanowić zagrożenie dla zdrowia kierowcy i pasażerów. Dotyczy to również nieprawidłowego zainstalowania anteny zewnętrznej.

- Należy zachować odległość co najmniej 20 cm między anteną telefonu komórkowego a aktywnym urządzeniem medycznym, takim jak rozrusznik serca, ponieważ telefon może zakłócić pracę takiego urządzenia.
- Nie należy nosić włączonego telefonu w pobliżu lub bezpośrednio nad aktywnym urządzeniem medycznym, np. w kieszonce koszu.
- Natychmiast wyłączyć telefon w przypadku podejrzenia, że zakłóca on pracę aktywnego bądź dowolnego innego urządzenia medycznego.

### ⚠ UWAGA

Luźno umieszczone lub niewłaściwie zabezpieczone telefony komórkowe, urządzenia zewnętrzne i akcesoria mogą w czasie nagłych manewrów na drodze lub w czasie hamowania oraz w razie wypadku przemieszczać się we wnętrzu pojazdu i spowodować obrażenia.

- Telefon komórkowy, urządzenia zewnętrzne i akcesoria należy umieszczać poza obszarem wyzwolenia poduszek powietrznych lub schować je w bezpiecznym miejscu.

### ⚠ UWAGA

Środkowy podłokietnik może ograniczać swobodę ruchów kierowcy i w ten sposób spowodować wypadek lub ciężkie obrażenia.

- Podczas jazdy schowki w podłokietniku powinny być zamknięte.

### ⚠ UWAGA

Jeżeli warunki oświetlenia są słabe, a ekran jest uszkodzony lub zabrudzony, wskazówki i informacje wyświetlane na ekranie mogą zostać odczytane nieprawidłowo lub pominięte.

- Wskazówki i informacje wyświetlane na ekranie nie mogą skłaniać kierowcy do podejmowania ryzykownych zachowań. Ekran nigdy nie zastąpi uwagi kierowcy.

### ⚠ UWAGA

Stacje radiowe mogą nadawać informacje o katastrofach lub innych zagrożeniach. W następujących warunkach informacje te mogą nie zostać odebrane lub wysłane:

- Na obszarach o zerowym lub niewystarczającym pokryciu sygnałem radiowym. Także w tunelach, ograniczonych przestrzeniach między wysokimi budynkami, garażach, przejazdach podziemnych, w górach i dolinach.
- W przypadku interferencji w paśmie częstotliwości danej stacji radiowej lub niedostępności danej stacji, pomimo przebywania na obszarze o wystarczającej sile sygnału radiowego.
- Jeżeli głośniki i elementy pojazdu niezbędne do odbioru sygnału radiowego zostały uszkodzone, nie działają lub nie mają wystarczającego zasilania.
- Gdy system Infotainment jest wyłączony.

### ⚠ UWAGA

Wyłączyć telefon komórkowy w miejscach zagrożonych wybuchem!

### ⚠ UWAGA

Zalecenia dot. jazdy i znaki drogowe wyświetlane przez system nawigacyjny mogą odciągać uwagę kierowcy od sytuacji na drodze.

- Znaki drogowe, sygnalizacja świetlna, przepisy prawa o ruchu drogowym oraz uwarunkowania lokalne mają pierwszeństwo przed zaleceniami dotyczącymi jazdy i wskazówkami systemu nawigacji.
- Należy dostosować prędkość i styl jazdy do widoczności i warunków drogowych, atmosferycznych oraz ruchu.
- Niektóre okoliczności mogą znacząco wydłużyć pierwotnie obliczony czas podróży i trasę do celu lub nawet tymczasowo uniemożliwić prowadzenie do celu, np. jeżeli droga zostanie zamknięta dla ruchu.

### Informacja

W miejscach o szczególnych przepisach i wtedy, kiedy używanie telefonów komórkowych jest zakazane, należy je zawsze wyłączyć. Promieniowanie wysyłane przez włączony telefon komórkowy może spowodować interferencje w czułych urządzeniach technicznych i medycznych, czego skutkiem może być błędne działanie lub uszkodzenie tych urządzeń.

### Informacja

Jeżeli głośność odtwarzania jest zbyt duża lub dźwięk jest zniekształcony, głośniki mogą ulec uszkodzeniu.

## Widok i elementy obsługi

### System Connect

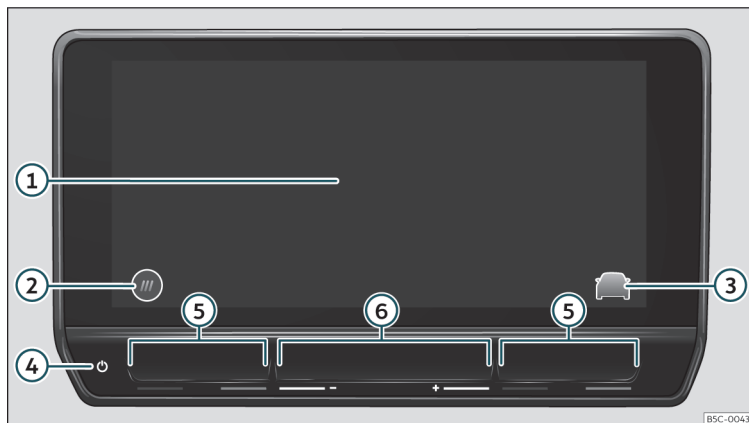

Rys. 126 Widok: jednostka sterująca i wskazania dla wersji 10-calowej

- ① Ekran dotykowy. Funkcje systemu Infotainment można obsługiwać dotykowo na ekranie.
- ② Przycisk EKRAN GŁÓWNY.  
 ☐: menu główne z widokiem widżetów  
 ☐: menu główne w trybie mozaiki
- ③ Przycisk bezpośredniego dostępu do systemów wspomagających i ustawień pojazdu.
- ④ Strefa dotykowa (włączanie i wyłączanie systemu Infotainment).
- ⑤ Strefy dotykowe (zwiększanie i zmniejszanie temperatury klimatyzacji).
- ⑥ Strefy dotykowe (zwiększanie i zmniejszanie głośności).

### Ogólne wskazówki dot. obsługi

#### Wskazówki dotyczące obsługi

- System potrzebuje kilku sekund, aby w pełni się uruchomić. Podczas rozruchu systemu wyświetlany może być tylko obraz z kamery cofania\*.
- Dopiero po całkowitym uruchomieniu dostępne są wszystkie wskazania i funkcje systemu. Czas uruchomienia systemu zależy od liczby funkcji Infotainment i może trwać dłużej w bardzo niskich lub wysokich temperaturach.
- Korzystając z systemu Infotainment oraz powiązanych akcesoriów, np. słuchawek, należy przestrzegać przepisów i regulacji obowiązujących w danym kraju.
- Niektóre funkcje systemu Infotainment wymagają aktywnego konta użytkownika CUPRA CONNECT oraz połączenia z Internetem w pojeździe. Transmisja danych nie może być ograniczona na potrzeby wykonywania funkcji.
- Wystarczy nacisnąć przycisk lub dotknąć ekranu, aby uruchomić funkcje systemu Infotainment.
- Aby system Infotainment mógł działać prawidłowo, musi być włączony oraz, w razie konieczności, godzina i data w pojeździe muszą być ustawione prawidłowo.

- Jeżeli na ekranie brakuje jakiegoś przycisku funkcyjnego, nie oznacza to usterki urządzenia, tylko cechę danej wersji wyposażenia lub kraju.
- Niektóre funkcje systemu Infotainment są dostępne wyłącznie podczas postoju. W niektórych krajach musi być również włączona blokada parkowania (przycisk **P**) lub dźwignia zmiany biegów musi znajdować się w położeniu biegu jałowego **N**. Nie jest to awaria, tylko wymóg przepisów prawa.
- W niektórych krajach mogą istnieć ograniczenia w korzystaniu z urządzeń z technologią Bluetooth®. Dalsze informacje dostępne są u władz lokalnych.
- Jeżeli akumulator 12 V był odłączany, przed włączeniem systemu Infotainment należy włączyć zapłon.
- Jeżeli dokonamy zmian w ustawieniach, to informacje na wyświetlaczu mogą się różnić, a system Infotainment może reagować nieco inaczej, niż to opisano w niniejszej instrukcji.
- Wszelkie naprawy lub modyfikacje systemu Infotainment należy zlecać specjalistycznym serwisom. W tym celu należy udać się do specjalistycznego dealera CUPRA lub do dowolnego salonu SEAT-a.
- Korzystanie z telefonu komórkowego wewnątrz pojazdu może powodować szumy w głośnikach.
- W niektórych krajach system Infotainment automatycznie się wyłącza, kiedy silnik jest

wyłączony, a poziom naładowania akumulatora 12 V jest niski.

- W pojazdach z sygnalizacją przy parkowaniu po włączeniu biegu wstecznego następuje automatyczne obniżenie poziomu głośności. Zmniejszenie głośności można dostosować.
- Informacje na temat wbudowanego oprogramowania i warunków licencji można znaleźć w **Ustawienia > Prawo autorskie**.
- Sprzedając lub wypożyczając pojazd, należy dopilnować, aby wszystkie zapisane dane, pliki i ustawienia zostały usunięte. Należy też wyjąć wszelkie zewnętrzne źródła dźwięku i nośniki danych.

#### Informacja

W menu Pomoc znajduje się więcej informacji i wskazówek dotyczących użytkownika systemu Infotainment.

### Ekran GŁÓWNY

W jednostce sterowania i wyświetlania można dowolnie skonfigurować widoki i sposób reprezentacji elementów na ekranie głównym albo wybrać jeden z szablonów fabrycznych.

Jeżeli na ekranie brakuje jakiegoś symbolu, nie oznacza to usterki urządzenia, tylko cechę danej wersji wyposażenia lub kraju.



Następujące menu mogą się wyświetlać w postaci symboli na ekranie głównym:

### Menu główne na ekranie głównym

	Nawigacja»» strona 195
	Radio / Multimedia»» strona 189
	Telefon»» strona 202
	Full Link»» strona 180
	Ustawienia»» strona 171
	Pojazd»» strona 91
	Dane»» strona 90
	Klimatyzacja»» strona 151
	Dźwięk
	Użytkownicy
	Tryb prywatny»» strona 179
	Sklep
	Informacje prawne
	Pomoc

<sup>a)</sup> Zależy od wybranego trybu prywatności.

### Obsługa systemu Infotainment

Wykonywanie funkcji i ustawienia za pomocą przycisków Infotainment

W zależności od wersji wyposażenia system Infotainment posiada różne elementy obsługi:

- Ekran dotykowy
- Strefy dotykowe poza ekranem, np. głośność (+ -)

### Otwieranie skróconego podręcznika

W skróconym podręczniku znajduje się więcej informacji i wskazówek dotyczących użytkowania systemu Infotainment.

- Nacisnąć **EKRAN GŁÓWNY > ?**.

### Wyłączanie i włączanie systemu Infotainment

System Infotainment włącza się w momencie uruchomienia zapłonu, chyba że został wcześniej wyłączony ręcznie.

System Infotainment uruchamia się z ustawionym ostatnio poziomem głośności, o ile nie przekracza on wstępnie ustawionego, maksymalnego poziomu głośności przy włączeniu.

System Infotainment wyłącza się automatycznie po otwarciu drzwi kierowcy, o ile wcześniej wyłączony został zapłon.

### Przenoszenie obiektów i regulacja głośności

Przenoszenie obiektów na ekranie w celu dostosowania ustawień, na przykład za po-

mocą suwaków, lub przenoszenie obszarów menu.

W zależności od wersji wyposażenia, dostosowanie menu i widoku.

### Powiększanie i pomniejszanie obrazów lub skali mapy

*Wskazówka: użyć kciuka i palca wskazującego.*

- Nacisnąć mapę jednocześnie dwoma palcami i pozostawić je na ekranie.
- Aby powiększyć, powoli oddalić jeden palec od drugiego. Aby pomniejszyć, powoli zbliżyć jeden palec do drugiego.

### Informacja

**Jeżeli system Infotainment zostanie wyłączony ręcznie przy wyłączonym zapłonie, wyłączy się automatycznie po upływie około 30 minut.**

### Personalizacja systemu Infotainment

Menu i widoki systemu Infotainment można dostosować, aby łatwo uzyskać dostęp do ulubionych lub często używanych funkcji.

W menu głównym znajdują się przyciski funkcyjne umożliwiające dostęp do wszystkich aplikacji systemu Infotainment.



### Konfiguracja spersonalizowanego menu

W każdym widoku (z wyjątkiem widoku menu głównego, gotowości, parkowania, Speller i Full Link) na dole ekranu znajdują się skróty do spersonalizowanych funkcji systemu. Za pomocą dostępnych ustawień można je usuwać i zastępować oraz zmieniać ich kolejność.

- Nacisnąć i przytrzymać jedną z ikon (lub nacisnąć ikonę pustej pozycji), aby wyświetlić dodatkowe okno.
- Wybrać jedną z ikon z paska aplikacji.
- Nacisnąć X, aby usunąć ikonę.
- Kliknąć ikonę w oknie dodatkowym, aby zastąpić wartość.
- Przytrzymać palec na jednej z ikon i przeciągnąć w wybrane miejsce.
- Aby zamknąć menu edycji, nacisnąć X w oknie dodatkowym.

### Dostosowanie spersonalizowanego menu

- Nacisnąć przycisk funkcyjny w danym menu i przytrzymać palec na ekranie, aż pokaże się dodatkowe okienko.
- Nacisnąć przycisk funkcyjny, do którego ma być dodana funkcja.
- Kliknąć „zamknij”, aby wrócić do menu spersonalizowanego.

### Informacja

- Dostępne są zawsze co najmniej dwa menu spersonalizowane. Nie można ich usunąć.
- Można dodać maksymalnie dwa kolejne menu spersonalizowane (w sumie cztery menu spersonalizowane).
- Dla niektórych przycisków funkcyjnych dostępnych jest więcej funkcji, niż te widoczne w pierwszej chwili w oknie dodatkowym. Aby znaleźć wszystkie funkcje, należy przesunąć ekran w lewo lub w prawo w oknie dodatkowym.
- Dla menu rozwijanego dostępnych jest więcej funkcji, niż te widoczne w pierwszej chwili w oknie dodatkowym. Aby znaleźć wszystkie funkcje, należy przesunąć ekran w lewo lub w prawo w oknie dodatkowym.
- Paska skrótów nie można edytować, gdy pojazd jest w ruchu.

### Ustawienia (system i dźwięk)

W zależności od danego kraju i urzędnictwa i w zależności od wyposażenia istnieją różnice w wyborze dostępnych ustawień.

### Modyfikacja ustawień

Znaczenie następujących symboli jest takie same dla wszystkich ustawień systemowych i dźwiękowych.

Wszystkie zmiany są zachowywane automatycznie po zamknięciu menu.

### Symbol i jego znaczenie

<input checked="" type="checkbox"/> / <input checked="" type="radio"/>	Ustawienie wybrane i włączone lub podłączone.
<input type="checkbox"/> / <input type="radio"/>	Ustawienie niewybrane, wyłączone lub odłączone.
▼	Otwieranie listy rozwijanej.
+	Zmniejszanie wartości ustawienia.
-	Zwiększanie wartości ustawienia.
<	Przechodzenie stopniowo do tyłu.
>	Przechodzenie stopniowo do przodu.
	Zmiana wartości ustawienia paskiem przewijania bez zatwierdzenia.

### Ustawienia dźwięku

Dostęp do ustawień dźwięku: **EKRAN GŁÓWNY** >

W ustawieniach dźwięku mogą znajdować się następujące funkcje, informacje i opcje ustawień:

- Equalizer
- Położenie
- Ustawienia



## Ustawienia systemowe

Dostęp do ustawień systemowych: **EKRAN GŁÓWNY** > .

W ustawieniach systemu mogą znajdować się następujące funkcje, informacje i opcje ustawień:

- Ekran
- Godzina i data
- Język
- Dodatkowe języki klawiatury
- Jednostki
- Sterowanie głosem
- Wi-Fi
- Aplikacje i usługi
- Zarządzanie urządzeniami mobilnymi
- Reset do ustawień fabrycznych
- Informacje o systemie
- Prawo autorskie
- Asystent konfiguracji

## Dostosowanie głośności zewnętrznych źródeł dźwięku

Jeżeli chcemy zwiększyć głośność odtwarzania zewnętrznego źródła dźwięku, należy najpierw ściszyć głośność systemu Infotainment.

Jeżeli podłączone źródło dźwięku odtwarza nie jest **bardzo cicho**, należy zwiększyć **głoś-**

**ność wyjściową** zewnętrznego źródła dźwięku. Jeżeli to nie wystarczy, należy ustawić **głośność wejściową** na **średnio** lub **głośno**.

Jeżeli podłączone zewnętrzne źródło dźwięku odtwarzane jest **zbyt głośno** lub ze **zniekształceniami**, należy zmniejszyć **głośność wyjściową** zewnętrznego źródła dźwięku. Jeżeli to nie wystarczy, należy ustawić **głośność wejściową** na **średnio** lub **cicho**.

## Czyszczenie ekranu

Uporczywe zabrudzenia usuwać ostrożnie i bez używania agresywnych środków czyszczących. Ekran czyścić w następujący sposób:

- Gdy system Infotainment jest wyłączony.
- Przy użyciu czystej, miękkiej szmatki zwilżonej wodą»» strona 334.
- Uporczywe zabrudzenia zmiękczyć odrobinną wody. Następnie ostrożnie usunąć przy użyciu czystej, miękkiej szmatki.

### OSTROŻNIE

**Czyszczenie ekranu nieodpowiednimi środkami lub na sucho może spowodować uszkodzenia.**

- Przy czyszczeniu nie używać **mocnego nacisku**.

- Do czyszczenia nie należy stosować agresywnych środków czyszczących ani środków zawierających rozpuszczalniki. Takie produkty mogą uszkodzić sprzęt i „spowodować ściemnienie” ekranu.

## Znaki towarowe, licencje i prawa autorskie

### Zastrzeżone znaki towarowe i licencje

Niektóre wyrażenia w niniejszej instrukcji oznaczone są symbolem ® lub ™. Oznaczają one znak towarowy lub zastrzeżony znak towarowy. Brak tego symbolu nie musi jednak oznaczać, że dany termin może być używany bez ograniczeń.

Inne nazwy produktów stanowią zastrzeżone znaki towarowe lub znaki towarowe należące do posiadaczy praw do takich znaków.

- Wyprodukowano na licencji Dolby Laboratories. „Dolby” i symbol podwójnego D są znakami towarowymi Dolby Laboratories.
- Wyprodukowano na licencji Dolby Laboratories. „Dolby” i symbol podwójnego D są znakami towarowymi Dolby Laboratories.
- Android Auto™ jest znakiem towarowym firmy Google Inc.
- Apple CarPlay™ jest znakiem towarowym firmy Apple Inc.

- Bluetooth® jest zastrzeżonym znakiem towarowym firmy Bluetooth® SIG, Inc. iPod®, iPad® i iPhone® są znakami towarowymi Apple Inc.
- MirrorLink™ i logo MirrorLink to zatwierdzone znaki towarowe Car Connectivity Consortium LLC.
- Windows® jest zastrzeżonym znakiem towarowym firmy Microsoft Corporation, Redmond, Stany Zjednoczone.
- Technologia kodowania audio i patenty MPEG-4 HE-AAC są na licencji firmy Fraunhofer IIS.
- Niniejszy produkt podlega ochronie na mocy praw własności przemysłowej i intelektualnej firmy Microsoft Corporation. Używanie lub komercjalizacja tego rodzaju technologii poza niniejszym produktem wymaga uzyskania licencji od firmy Microsoft lub jej upoważnionych podmiotów zależnych.

### Prawo autorskie

Zasadniczo pliki audio i wideo zapisane na nośnikach danych i źródłach audio podlegają ochronie praw własności intelektualnej zgodnie z przepisami krajowymi i międzynarodowymi mającymi zastosowanie w danym przypadku. Należy przestrzegać wszelkich przepisów praw!

### Dane techniczne

#### Komputer centralny z panelem sterowania i ekranem (10")<sup>1)</sup>

Fabrycznie montowany komputer centralny zawiera właściwe dla danego kraju elementy i oprogramowanie na potrzeby łączności i realizacji funkcji związanych z pojazdem, komfortem i multimediami.

Odpowiednie funkcje pokazują się na ekranie panelu sterowania oraz częściowo na tablicy rozdzielczej.

- Wyświetlacz kolorowy pojemnościowy:
- Obsługa sprzętu za pomocą:
  - stref dotykowych;
  - przycisków na kierownicy wielofunkcyjnej;
  - czujniki zbliżania i kontrola gestów.

#### Funkcje pojazdu i funkcje Komfort

- Ustawienia systemów wspomagania kierowcy
- Ustawienia ogrzewania i klimatyzacji
- Ustawienia światła i widoczności
- Ustawienia funkcji Komfort pojazdu
- Ustawienia parkowania i manewrowania

### System nagłośnienia

#### Wyposażenie podstawowe:

Fabrycznie dostarczony system Infotainment obejmuje następujące wyposażenie:

- Głośniki o różnych mocach (w watach) znajdujące w różnych miejscach.
- Wzmacniacz wewnętrzny w zależności od systemu:
  - 7 głośników: 5 x 20 W
- Opcje ustawień:
  - Equalizer, w zależności od wersji systemu:
    - 7 głośników: 5 pasm częstotliwości lub wstępnie zdefiniowane ustawienia.
  - Rozmieszczenie dźwięku, w zależności od wersji systemu:
    - 7 głośników: Balans + fader (lewo / prawo / przód / tył).
  - Strefowa optymalizacja dźwięku (dotyczy systemu 7-głośnikowego):
    - Ręcznie (Kierowca i Wszystkie)
    - Automatycznie w zależności od zajętych siedzeń.

<sup>1)</sup> Nazwa urządzenia: System Connect.

## Dodatkowy system nagłośnienia

System Infotainment można rozbudować o dodatkowy system nagłośnienia:

- 10 głośników o różnych mocach (w watach) w różnych miejscach w pojeździe.
- Wzmacniacz zewnętrzny (340 w Ethernet) przetwarzający sygnały audio z komputera centralnego.
- Wzbudzenie kanałów głośników poprzez stopnie końcowe klasy AB.
- Przetwarzanie sygnału dźwiękowego przez cyfrowy wewnętrzny procesor sygnału (DSP).
- Niezależny głośnik niskotonowy w bagażniku.
- Opcje ustawień:
  - Equalizer użytkownika: 5 pasm.
  - Ustawienia equalizera BEATS® (własne, aktywne, immersyjne i głoś).
  - Rozmieszczenie dźwięku: Balans + fader (lewo / prawo / przód / tył).
  - Strefowa optymalizacja dźwięku:
    - Ręcznie (Kierowca, Przód i Wszystkie)
    - Automatycznie w zależności od zajętych siedzeń.
  - Głośność głośnika niskotonowego.
  - Ustawienia surround.

## Łączność

### Wi-Fi

- Wi-Fi zgodne z IEEE 802.11 b/g/n.
- Transfer w 2,4 GHz i 5 GHz.
- Trzy tryby Wi-Fi równocześnie:
  - Tethering (2,4 GHz).
  - Punkt dostępu 2,4 GHz.
- Jednoczesne połączenie do 8 urządzeń Wi-Fi.
- Połączenie z Internetem przez Wi-Fi:
  - Tethering przez telefon klienta.
  - Punkt dostępowy (klienci) w pojeździe.
- Apple CarPlay i Android Auto przez Wi-Fi.
- Proces parowania uproszczony przez WPS lub kod QR.

### Profile Bluetooth®

Można podłączyć maksymalnie dwa telefony komórkowe do zestawu głośnomówiącego Bluetooth® oraz trzecie urządzenie Bluetooth® jako odtwarzacz muzyki.

Po połączeniu telefonu komórkowego z systemem sterowania telefonem nastąpi wymiana danych przez jeden z profili Bluetooth®.

- **Tryb głośnomówiący:** w tym trybie można obsługiwać połączenia poprzez system Infotainment.
- **Profil audio (A2DP):** Profil ten umożliwia transmisję audio w jakości stereo. Funkcja ta

może wymagać połączenia dodatkowych profili do sterowania odtwarzaniem dźwięku.

- **Profil dostępu do książki telefonicznej (PBAP):** Zawsze zezwalaj na pobranie treści książki telefonicznej z telefonu komórkowego.
- **Profil wiadomości (MAP):** Umożliwia pobieranie i synchronizację krótkich wiadomości tekstowych SMS.

## Transmisja danych

### CUPRA CONNECT

#### Wprowadzenie



Aby korzystać, należy najpierw uruchomić CUPRA CONNECT w trybie online, zawierając umowę o usługi CUPRA CONNECT z SEAT, S.A. Usługi te mogą podlegać tymczasowym ograniczeniom w zależności od danego kraju.

Pakiety usług CUPRA CONNECT oferowane przez CUPRA oraz poszczególne usługi mogą podlegać modyfikacjom, anulowaniu, wyłączeniu, ponownemu włączeniu, zmianie nazwy i rozszerzeniu także bez uprzedniego powiadomienia.

Na stronie myCUPRA.com można założyć konto użytkownika, zapoznać się z opisem usług i uzyskać więcej informacji.

Świadczenie i dostępność usług oraz pakietów usług w ramach usług CUPRA CONNECT może się różnić w zależności od kraju, a także wyposażenia i funkcji łączności pojazdu.

#### Wskazania stanu łączności

 (biały)	Pełna łączność, wszystkie usługi aktywne
 (szary)	Ograniczona łączność, niektóre usługi mogą być niedostępne.
brak ikony	Brak łączności, brak dostępnych usług.

Technologia rozpoznawania głosu i wyszukiwania CUPRA CONNECT nie zapewnia rozpoznawania i wyszukiwania wszystkich słów.

Istnieją usługi CUPRA CONNECT, które wymagają obowiązkowej rejestracji, a także usługi dostępne bez rejestracji.

#### Opis usług

Przed skorzystaniem z usług CUPRA CONNECT należy zapoznać się z opisem danej usługi. Opisy są aktualizowane w nieregularnych odstępach czasowych i są dostępne w Internecie na stronie myCUPRA.com.

- Należy zawsze sprawdzać najnowszy opis usługi.

#### UWAGA

Na obszarach o niewystarczającym pokryciu sygnałem telefonii komórkowej i sygnałem GPS nie można wykonywać połączeń awaryjnych ani telefonicznych, ani przesyłać danych. w miarę możliwości należy zmienić lokalizację.

#### OSTROŻNIE

Pojazd może ulec uszkodzeniu w wyniku działania czynników pozostających poza kontrolą CUPRA. Należą do nich:

- Niewłaściwe korzystanie z urządzeń mobilnych
- Utrata danych podczas transmisji.
- Niewłaściwe lub wadliwe aplikacje stron trzecich.
- Złośliwe oprogramowanie na nośnikach danych, komputerach, tabletach lub telefonach komórkowych.

#### Pakiet usług

Wstępny zestaw usług opisany poniżej odpowiada trzeciej generacji usług CUPRA CONNECT w wersji pakietu maksymalnego. Maksymalny możliwy pakiet usług jest dostępny tylko w niektórych modelach pojazdu. W okresie eksploatacji samochodu można dokonywać zmian w poniższym zestawie.

Po uruchomieniu zarządzania usługami w systemie Infotainment można sprawdzić, jakie usługi są dostępne w pojeździe.

W niektórych krajach oraz w przypadku przedłużenia umowy oferowane usługi mogą być powiązane inaczej, niż to pokazano poniżej. Usługi mogą się też różnić w zależności »

od roku produkcji pojazdu. Wcześniej opisane usługi odpowiadają trzeciej generacji CUPRA CONNECT.

### Usługi i funkcje CUPRA CONNECT niewymagające aktywacji

Następujące usługi działają również bez aktywacji usługi CUPRA CONNECT:

- Usługa publicznego numeru alarmowego.
- Tryb prywatny.
- Informacje prawne.

### Usługi CUPRA CONNECT

Usługi CUPRA CONNECT to:

- Prywatne połączenie z numerem alarmowym
- Publiczne połączenie z numerem alarmowym
- Wezwanie pomocy drogowej
- Wsparcie klienta
- Umawianie terminu przeglądu
- Aktualizacja systemu online
- Personalizacja
- Aktywacja usługi CUPRA CONNECT
- Tryb prywatny (wyłączenie usług)
- Usuwanie konta użytkownika / Reset do ustawień fabrycznych
- Zdalne ogrzewanie niezależne

- Zdalne otwieranie
- Sygnał dźwiękowy i kierunkowskazy
- Stan pojazdu, w tym drzwi i światła
- Dane dot. jazdy
- Raport o stanie pojazdu
- Ostrzeżenie alarmu antykradzieżowego
- Ostrzeżenie dotyczące strefy
- Ostrzeżenie o prędkości
- Aktualizacja map online
- Wyszukiwanie celów specjalnych
- Stacje benzynowe
- Informacje o ruchu drogowym online
- Parkingi
- Aktualizacja systemu Infotainment online
- Obliczanie drogi przejazdu online
- Informacja na temat zagrożeń
- Dyktowanie
- Naturalna obsługa głosowa aplikacji rozrywkowych, informacyjnych, mediów i radia
- Naturalna obsługa głosowa celów podróży i adresów
- Radio online
- Media internetowe
- Importowanie drogi przejazdu online
- Importowanie celów online
- Zdalna wentylacja pomocnicza
- Miejsce do zaparkowania

- Tryb prywatny
- Informacje prawne

### Usługi CUPRA CONNECT dla pojazdów hybrydowych

Dostępne tylko w pojazdach elektrycznych i hybrydowych.

- Klimatyzacja zdalna
- Zarządzanie energią elektryczną
- Czasy odjazdu
- plus wszystkie usługi CUPRA CONNECT z poprzedniej sekcji»» strona 176 .

### Opcje indywidualne CUPRA CONNECT

- Aplikacje In-Car. Aplikacje te można zakupić i zainstalować bezpośrednio w systemie Infotainment poprzez sklep In-Car.
- Full Link.
- Pakiet danych. Taryfy rozliczane wg zużycia transferu danych do funkcji online, np. 2 GB miesięcznie.

#### Informacja

- Usługa publicznego numeru alarmowego jest dostępna niezależnie od tego, czy kierowca jest zalogowany do systemu Infotainment.
- Dostosowanie i zakup aplikacji samochodowych wymaga zalogowania się do systemu infotainment, ale aktywacja pojazdu na

koncie CUPRA CONNECT nie jest konieczna.

### Aktywacja usługi CUPRA CONNECT i S-PIN

#### Aktywacja usługi CUPRA CONNECT

Należy wykonać następujące czynności, aby aktywować usługę CUPRA CONNECT (włącznie z rejestracją):

- Założyć konto użytkownika na stronie myCUPRA.com lub bezpośrednio w systemie Infotainment w menu zarządzania użytkownikami.
- Zamówić usługę CUPRA CONNECT i aktywować ją.
- Dodać pojazd do konta użytkownika.
- Wykazać własność pojazdu.
- Potwierdzić swoją tożsamość. Jest to niezbędne tylko wtedy, gdy usługi CUPRA CONNECT mają dotyczyć zabezpieczeń.
- Aktywacji można dokonać na stronie myCUPRA lub bezpośrednio w systemie Infotainment. Aby dokonać aktywacji w systemie Infotainment, należy wykonać następujące czynności: **EKRAN GŁÓWNY > Zarządzaj użytkownikami > Zostań głównym użytkownikiem**.

Następnie stosować się do instrukcji i informacji wydawanych przez system Infotainment. Podczas aktywacji może być konieczne ustawienie kodu S-PIN.

#### Możliwość aktualizacji

System Infotainment	tak
Strona internetowa usługi CUPRA CONNECT	tak
Aplikacja CUPRA CONNECT	tak

Więcej informacji na [myCUPRA.com/faqs](http://myCUPRA.com/faqs)

#### S-PIN

S-PIN to sekwencja kilku cyfr, którą ustala się podczas rejestracji usługi CUPRA CONNECT.

Ustalając S-PIN, należy unikać łatwych do odgadnięcia sekwencji i znanych dat urodzenia. S-PIN można zmienić na koncie użytkownika CUPRA CONNECT w „Ustawieniach konta”.

S-PIN jest niezbędny, na przykład, do zabezpieczenia profilu użytkownika lub wykonania usługi CUPRA CONNECT związanej z bezpieczeństwem pojazdu.

S-PIN należy zachować w absolutnej poufności. W przypadku ujawnienia S-PIN osobom trzecim należy niezwłocznie zmienić ten numer ze względów bezpieczeństwa.

### Potwierdzenie własności pojazdu i tożsamości

#### Zostań głównym użytkownikiem

Aby zostać głównym użytkownikiem i wykazać własność pojazdu, trzeba użyć obydwu kluczyków pojazdu. Potwierdzenie własności pojazdu odbywa się w pojeździe podczas rejestracji lub, w przypadku już istniejącego konta użytkownika CUPRA CONNECT, trzeba się zalogować przez system Infotainment i następnie przejść do opcji **Zarządzanie użytkownikami**.

- Włączyć zapłon i system Infotainment.
- W systemie Infotainment zarejestrować się w CUPRA CONNECT.
- **Lub:** otworzyć menu **Zarządzanie użytkownikami > Ustawienia > Zostań głównym użytkownikiem** i stosować się do instrukcji.
- Naciśnąć przycisk odryglowania na pierwszym kluczyku pojazdu.
- Naciśnąć przycisk odryglowania na drugim kluczyku pojazdu.

Po zakończeniu przetwarzania poleceń poprzez fale radiowe własność pojazdu zostanie potwierdzona. Obecny status może zarządzać w portalu CUPRA CONNECT. »

## Jak potwierdza się własność pojazdu?

System Infotainment	Metoda 2-kluczyczna.
Strona internetowa usługi CUPRA CONNECT	Nie ma takiej możliwości
Aplikacja CUPRA CONNECT	Nie ma takiej możliwości

## Potwierdzenie tożsamości (SEAT Ident)

Przed użyciem usług CUPRA CONNECT dotyczących bezpieczeństwa, takich jak „Zdalne otwieranie”, konieczne jest potwierdzenie tożsamości. Tożsamość można potwierdzić na dwa sposoby:

- Osobiście w specjalistycznym salonie CUPRA lub w dowolnym salonie SEAT
- Więcej informacji na temat SEAT Ident znajduje się na portalu CUPRA CONNECT na stronie myCUPRA.com.

## Przepisy prawne

W czasie korzystania z usług CUPRA CONNECT informacje są przekazywane i przetwarzane w trybie online przez pojazd. Dane te mogą również dostarczać (przynajmniej pośrednio) informacji o danym kierowcy, np. o jego stylu jazdy lub położeniu. Będąc stroną umowy CUPRA CONNECT zawartej z SEAT, S.A. użytkownik musi dopilnować, aby w przypadku korzystania z pojazdu przez

innych kierowców (np. członków rodziny czy przyjaciół) przestrzegane były przepisy dotyczące ochrony danych osobowych i praw osobistych. W związku z tym należy z wyprzedzeniem poinformować kierowców, że pojazd przekazuje i odbiera dane online i że użytkownik ma dostęp do tych danych.

Zaniechanie tego obowiązku może stanowić naruszenie praw osób podróżujących pojazdem.

Użytkownicy mogą w każdej chwili zmienić sposób przesyłania i przekazywania danych za pomocą trybu prywatności. Więcej informacji można znaleźć na stronie: myCUPRA.com/faq

## Usługi dodatkowe: zgoda wszystkich podróżujących

Usługi dodatkowe wymagają danych geograficznych i danych pojazdu do określenia, czy pojazd jest aktualnie używany w określonym zakresie prędkości, gdzie został zaparkowany lub czy jest używany w określonym obszarze geograficznym. Informacje te są wyświetlane na stronie CUPRA CONNECT oraz w aplikacji CUPRA CONNECT.

Dlatego przed wyruszeniem należy zapytać wszystkich podróżujących, czy zgadzają się na uruchomione usługi. Jeżeli nie wyrażą takiej zgody, trzeba wyłączyć daną usługę (jeżeli jest to możliwe) lub nie zezwolić danym osobom na użytkowanie pojazdu.

## Śledzenie GPS: oznakowanie

Jeżeli pojazd ma fabrycznie zamontowaną jednostkę sterującą, która przekazuje dane o aktualnym położeniu geograficznym i prędkości, to z reguły ma oznakowanie GPS (np. na konsoli górnej). Brak oznakowania w pojeździe nie gwarantuje, że jednostka sterująca nie przekazuje danych na temat aktualnej lokalizacji i prędkości pojazdu.

## Dane osobowe

CUPRA chroni dane osobowe użytkowników i wykorzystuje je tylko w granicach dozwolonych przez prawo lub za zgodą użytkownika. Szczegółowe informacje na temat przetwarzania danych w kontekście usług CUPRA CONNECT znajdują się w polityce prywatności, której aktualna wersja znajduje się na stronie CUPRA.

## Przekazanie pojazdu na stałe

W przypadku przekazania pojazdu do użytkownika na stałe (np. kupna używanego pojazdu) usługi CUPRA CONNECT mogą być już uruchomione, a poprzedni użytkownik może wciąż mieć dostęp do danych rejestrowanych przez CUPRA CONNECT i kontrolować niektóre funkcje pojazdu.

W systemie Infotainment można sprawdzić, czy pojazd jest przypisany do kogoś jako głównego użytkownika. Można wtedy zarejestrować siebie jako głównego użytkownika



i tym samym automatycznie skasować poprzedniego głównego użytkownika. Można też przez system Infotainment bezpośrednio i na stałe skasować poprzedniego użytkownika jako głównego użytkownika i przełączyć pojazd w tryb offline, tym samym ograniczając komunikację pojazdu z serwerem danych SEAT, S.A. oraz przetwarzanie danych osobowych i danych o pojeździe.

### Wyłączanie usług CUPRA CONNECT

W systemie Infotainment dostępne są następujące funkcje do wyłączania i włączania usług CUPRA CONNECT:

- Włączanie lub wyłączanie centralne
- Włączanie lub wyłączanie indywidualne

Poszczególne usługi można ponownie włączyć, anulując ich dezaktywację w systemie Infotainment.

#### Informacja

**Nie można wyłączyć ani odłączyć usług wymaganych przez prawo i powiązanej transmisji danych, na przykład systemu połączenia z numerem alarmowym.**

### Usterki

Nawet jeżeli spełnione są warunki wstępne do korzystania z usług CUPRA CONNECT, mogą występować czynniki pozostające poza kontrolą CUPRA, które zakłócają lub uniemożliwiają wykonanie usług. Należą do nich:

- Prace konserwacyjne, naprawy, wyłączenie, aktualizacja oprogramowania i rozwój techniczny sprzętu telekomunikacyjnego, satelity, serwery i banki danych.
- Zmiana standardu telefonii komórkowej do transmisji danych przez dostawcę usług telekomunikacyjnych, np. z UMTS na EDGE lub GPRS.
- Wyłączenie istniejącego standardu telefonii komórkowej przez dostawcę usług telekomunikacyjnych.
- Interferencja, zakłócenia lub przerwanie odbioru sygnału telefonii komórkowej i GPS z powodu, na przykład, jazdy z dużą prędkością, burz słonecznych, zjawisk meteorologicznych, topografii, urządzeń blokujących lub intensywnego korzystania z telefonów komórkowych w danych komórkach radiowych.
- Na terenach o zerowym lub niewystarczającym pokryciu sygnałem telefonii komórkowej lub GPS. Także w tunelach, ograniczonych przestrzeniach między wysokimi budynkami, garażach, przejazdach podziemnych, w górach i dolinach.

- Informacje zewnętrzne pochodzące od firm trzecich dostępne z ograniczeniami, niekompletne lub błędne, np. widok mapy.
- Kraje i regiony, w których usługi CUPRA CONNECT nie są oferowane.

### Zarządzanie usługami

Otwórzmy ustawienia w **użytkownikach** i przejdź do **Prywatność i usługi**. W systemie Infotainment można:

- Sprawdzić, jakie usługi CUPRA CONNECT są aktualnie dostępne w pojeździe.
- Sprawdzić liczbę usług CUPRA CONNECT, które są włączone lub wyłączone.
- Włączać lub wyłączać usługi CUPRA CONNECT.

Więcej informacji można znaleźć na stronie: [myCUPRA.com](http://myCUPRA.com).

### Ustawienia prywatności i usług

Usługi CUPRA CONNECT można włączać i wyłączać indywidualnie. Aby to zrobić, wystarczy zaznaczyć pole odpowiadające usłudze, która ma zostać włączona lub wyłączona. Aby jednocześnie wyłączyć wszystkie usługi, należy skorzystać z trybu prywatności. »

## Tryb prywatny

Umożliwia dezaktywację lub aktywację usług w zależności od wybranego poziomu prywatności.

 Śledzenie	<b>Udostępnianie danych lokalizacji.</b> Główni użytkownicy i współużytkownicy mogą przeglądać dane lokalizacji na stronie internetowej lub w aplikacji CUPRA CONNECT.
 Lokalizacja	<b>Używanie danych lokalizacji.</b> Dane dotyczące lokalizacji, pojazdu i użytkownika są wykorzystywane w usługach.
 Dane osobowe	<b>Bez lokalizacji.</b> W usługach są wykorzystywane wyłącznie dane pojazdu i dane użytkownika.
 Incognito	<b>Maksymalna ochrona danych.</b> Usługi są wyłączone. Z danych korzystają wyłącznie usługi wymagane ze względów prawnych.

Opcje ustawień nie są dostępne na wszystkich rynkach ani we wszystkich modelach pojazdów.

### Informacja

Nawet po wyłączeniu każdej z usług CUPRA CONNECT jednostka sterująca może wciąż przysyłać dane.

## Full Link

### Wprowadzenie

Full Link umożliwia wyświetlanie i korzystanie na ekranie systemu Infotainment z treści i funkcji, które wyświetlają się na urządzeniu przenośnym.

Do tego celu urządzenie przenośne musi być podłączone przez USB z systemem Infotainment.

Bezprzewodowa funkcja Full Link może też korzystać z niektórych technologii za pośrednictwem interfejsu Bluetooth® i połączenia Wi-Fi.

### Dostępne mogą być następujące technologie:



- Apple CarPlay™
- Bezprzewodowa funkcja Apple CarPlay™
- Android Auto™
- MirrorLink®

Dostępność technologii wchodzących w skład Full Link zależy od danego kraju i używanego telefonu komórkowego.

Więcej informacji znajduje się na stronie internetowej CUPRA.

## Dostęp do menu głównego Full Link

Menu główne Full Link zależy od wersji systemu Infotainment.

- Widok : kliknąć **Full Link**
- Widok : kliknąć **Menu > Full Link**
- **LUB:** nacisnąć **APLIKACJA**.

## Konfiguracja bezprzewodowej funkcji Full Link

Aby korzystać z bezprzewodowej funkcji Full Link, trzeba najpierw sparować telefon komórkowy z systemem Infotainment. W tym celu należy wykonać następujące kroki:

Podłączyć telefon komórkowy po raz pierwszy.

- Odblokować telefon komórkowy.
- Włączyć Wi-Fi i Bluetooth® w telefonie komórkowym.
- Podłączyć telefon komórkowy do systemu Infotainment przez przewód USB lub Bluetooth®.
- Wejść do menu głównego Full Link, chyba że wyświetli się automatycznie.
- Wybrać telefon komórkowy i żadaną technologię.
- Potwierdzić żądania autoryzacji w telefonie komórkowym, aby udzielić odpowiednich zezwoleń systemowi Infotainment.

- Odłączyć przewód USB i połączyć się z systemem Infotainment ponownie za pomocą Wi-Fi lub Bluetooth®. Bezprzewodowa funkcja Full Link została skonfigurowana.

Proces parowania został zakończony. Od tej chwili podłączony telefon komórkowy może korzystać z bezprzewodowej technologii Full Link, bez połączenia przez USB.

Jeżeli wyskakujące okienka zostaną odrzucone podczas procesu parowania, bezprzewodowa funkcja Full Link nie będzie dostępna. w takim przypadku CUPRA zaleca usunięcie urządzeń w ustawieniach urządzenia iPhone i systemu Infotainment oraz ponowne rozpoczęcie procesu parowania.

### UWAGA

Korzystanie z aplikacji podczas jazdy może odwracać uwagę kierowcy od sytuacji na drodze. Odwrócenie uwagi kierowcy od sytuacji na drodze może prowadzić do wypadków i obrażeń ciała.

- Należy zachować jak największą uwagę oraz odpowiedzialność w ruchu drogowym.

### UWAGA

Nieodpowiednie lub niewłaściwe aplikacje mogą spowodować uszkodzenia pojazdu, wypadki i ciężkie obrażenia.

- Należy chronić urządzenie mobilne i jego aplikacje przed niepowołanym użyciem.

- Pod żadnym pozorem nie wprowadzać zmian do aplikacji.
- Przestrzegać instrukcji obsługi telefonu komórkowego.

### OSTROŻNIE

CUPRA nie ponosi odpowiedzialności za uszkodzenia powstałe wskutek używania aplikacji uszkodzonych lub pośledniej jakości, błędnego programowania aplikacji, niedostatecznego zasięgu sieci, utraty danych podczas transmisji danych lub niewłaściwego używania telefonów komórkowych.

### Informacja

- Bezprzewodowa funkcja Full Link może być niezgodna z niektórymi technologiami.
- Bezprzewodowa funkcja Full Link (Android Auto™ i Apple CarPlay™) nie jest aktywna w krajach, w których przepisy dotyczące częstotliwości radiowej nie pozwalają na jej działanie.

### Aplikacje

Za pomocą aplikacji Full Link treść aplikacji CUPRA i aplikacji innych dostawców zainstalowanych w telefonie komórkowym może być wyświetlana na ekranie systemu Infotainment.

W przypadku aplikacji podmiotów trzecich mogą występować problemy ze zgodnością.

Aplikacje, ich używanie oraz niezbędne połączenie z siecią komórkową mogą generować opłaty za transmisję danych.



Oferta aplikacji może być różna i dostosowana do danego pojazdu lub kraju. Treść i wielkość aplikacji oraz ich producenci mogą się różnić. Niektóre aplikacje są również uzależnione od dostępności usług podmiotów trzecich.

Nie można zagwarantować, że wszystkie oferowane aplikacje będą działać na wszystkich telefonach lub ze wszystkimi systemami operacyjnymi.

Aplikacje oferowane przez CUPRA mogą podlegać modyfikacjom, anulowaniu, wyłączeniu, ponownemu włączeniu i rozszerzeniu bez uprzedniego powiadomienia.

Aby zapobiec odwracaniu uwagi kierowcy od sytuacji na drodze, w czasie jazdy można używać tylko zatwierdzonych aplikacji.

### Symbole i ustawienia Full Link

-  Wyświetlanie informacji dodatkowych
-  Otwieranie menu ustawień Full Link

### Apple CarPlay™

Do korzystania z technologii Apple CarPlay muszą być spełnione poniższe warunki:

- iPhone™ **musi** być kompatybilny z Apple CarPlay™.
- Sterowanie głosem (Siri™) **musi** być włączone na urządzeniu iPhone™.
- Apple CarPlay™ **musi** być włączone bez ograniczeń w ustawieniach urządzenia iPhone™.
- iPhone™ **musi** być podłączony przez USB do systemu Infotainment. Do korzystania z Apple CarPlay™ konieczne jest połączenie USB z transmisją danych.
- Przewód USB **musi** być oryginalnym przewodem Apple™.

*Bezprzewodowa funkcja Apple CarPlay™ w urządzeniu iPhone™ muszą być również włączone funkcje Bluetooth® i Wi-Fi.*

#### Nawiązanie połączenia

Przy pierwszym podłączeniu urządzenia iPhone™ należy zastosować się do instrukcji na ekranie systemu Infotainment i na wyświetlaczu urządzenia iPhone™.

Muszą być spełnione wymagania do korzystania z Apple CarPlay™.

Uruchomienie Apple CarPlay™:

- Nacisnąć **EKRAN GŁÓWNY > Full Link**, aby wejść do menu głównego Full Link
- **LUB:** nacisnąć **APLIKACJA**, aby wejść do menu głównego Full Link.
- Nacisnąć Apple CarPlay™, aby nawiązać połączenie z iPhone™.

#### Odłączanie

- W trybie Apple CarPlay™ nacisnąć symbol **CUPRA**, aby wejść do menu głównego Full Link.
- Nacisnąć **X**, aby przerwać aktywne połączenie.

Widok możliwych przycisków funkcyjnych na ekranie może się różnić.

#### Cechy szczególne

W trakcie aktywnego połączenia Apple CarPlay™:

- Nie można podłączyć urządzenia iPhone™ z systemem Infotainment przez Bluetooth®.
- Jeżeli nawiązano aktywne połączenie Bluetooth®, zostanie ono automatycznie przerwane.
- Funkcje telefonu są dostępne tylko przez Apple CarPlay™. Funkcje opisane dla systemu Infotainment są niedostępne.

- Podłączony iPhone™ nie może być wykorzystywany jako urządzenie multimedialne w menu głównym Media.
- Nie jest możliwe, aby jednocześnie używać wbudowanego systemu nawigacji i systemu nawigacji Apple CarPlay™. Ostatnio rozpozczeta trasa zastępuje uprzednio aktywną trasę.
- W zależności od danego systemu Infotainment na wyświetlaczu tablicy rozdzielczej można przeglądać dane z trybu Telefon.
- Na wyświetlaczu tablicy rozdzielczej nie wyświetlają się wskazówki do skrętu.
- Za pomocą kierownicy wielofunkcyjnej można odebrać lub odrzucić połączenie przychodzące, lub zakończyć trwałe połączenie telefoniczne.

#### sterowanie głosem

- Krótko nacisnąć **Ω**, aby rozpocząć sterowanie głosem w systemie Infotainment.
- Nacisnąć przycisk dłużej, aby rozpocząć sterowanie głosem (Siri™) podłączonego telefonu iPhone™.

#### Informacja

- **Dostępność technologii może się różnić w zależności od danego kraju.**
- **Informacje na temat wymogów technicznych, kompatybilnych urządzeń iPhone, zatwierdzonych aplikacji oraz ich dostępności dostępne są na stronach**

internetowych CUPRA i Apple CarPlay™, u specjalistycznych dealerów CUPRA i u dealerów SEAT.

### Android Auto™

#### Wymagania dla Android Auto™

Do korzystania z technologii Android Auto™ muszą być spełnione następujące wymagania:

- Urządzenie przenośne, zwane dalej smartfonem, musi być kompatybilne z Android Auto™.
- Smartfon musi mieć zainstalowaną aplikację Android Auto™.
- Smartfon musi być podłączony do systemu Infotainment za pośrednictwem przewodu USB z transmisją danych.
- Należy użyć oryginalnego przewodu USB dostarczonego przez producenta telefonu.

#### Nawiązanie połączenia

Przy pierwszym podłączeniu smartfonu należy zastosować się do instrukcji na ekranie systemu Infotainment i na wyświetlaczu smartfonu.

Muszą być spełnione wymagania do korzystania z Android Auto™.

Uruchamianie Android Auto™:

- Nacisnąć **EKRAN GŁÓWNY > Full Link**, aby wejść do menu głównego Full Link.
- **LUB:** nacisnąć **APLIKACJA**, aby wejść do menu głównego Full Link.
- Nacisnąć Android Auto™, aby nawiązać połączenie ze smartfonem.

#### Odłączanie

- W trybie Android Auto™ nacisnąć **Zakończ**, aby przejść do menu głównego Full Link.
- Nacisnąć **X**, aby przerwać aktywne połączenie.

#### Cechy szczególne

W trakcie aktywnego połączenia Android Auto™:

- Do systemu Infotainment można jednocześnie podłączyć aktywne urządzenie Android Auto™ poprzez Bluetooth® (profil HFP).
- Można korzystać z funkcji telefonu poprzez Android Auto™. Jeżeli urządzenie Android Auto™ jest jednocześnie podłączone do systemu multimedialnego przez Bluetooth®, to można również korzystać z funkcji telefonu w systemie.
- Aktywne urządzenie Android Auto™ nie może być wykorzystywane jako urządzenie multimedialne w menu głównym Media.

- **Nie** jest możliwe, aby jednocześnie używać wbudowanego systemu nawigacji i systemu nawigacji Android Auto™. Ostatnio rozpoczęta trasa zastępuje uprzednio aktywną trasę.
- Na wyświetlaczu tablicy rozdzielczej można przeglądać dane z trybu Telefon.
- Na wyświetlaczu tablicy rozdzielczej nie wyświetlają się wskazówki do skrętu ani tryb Media.
- Za pomocą kierownicy wielofunkcyjnej można odebrać lub odrzucić połączenie przychodzące, lub zakończyć trwające połączenie telefoniczne.

#### sterowanie głosem

- Krótko nacisnąć **Ⓜ**, aby rozpocząć sterowanie głosem w systemie Infotainment.
- Nacisnąć przycisk dłużej, aby rozpocząć sterowanie głosem na podłączonym smartfonie.

#### Informacja

- **Dostępność technologii może się różnić w zależności od danego kraju.**
- **Informacje na temat wymogów technicznych, kompatybilnych telefonów komórkowych, zatwierdzonych aplikacji oraz ich dostępności dostępne są na stronach internetowych CUPRA i Android Auto™, u specjalistycznych dealerów CUPRA i u dealerów SEAT.**

## MirrorLink®

### Wymagania dla MirrorLink®

Do korzystania z MirrorLink™ muszą być spełnione poniższe warunki:

- Urządzenie przenośne musi być kompatybilne z MirrorLink™.
- Urządzenie przenośne musi być podłączone do systemu Infotainment przez USB z transmisją danych.
- Należy użyć oryginalnego przewodu USB dostarczonego przez producenta telefonu.
- W zależności od danego telefonu komórkowego musi być zainstalowana aplikacja Car-Mode odpowiednia do korzystania z MirrorLink®.

### Nawiązanie połączenia

Przy pierwszym podłączeniu telefon komórkowy należy zastosować się do instrukcji na ekranie systemu Infotainment i na wyświetlaczu telefonu.

Do korzystania z MirrorLink™ muszą być spełnione odpowiednie warunki.

Uruchamianie MirrorLink®:

- Nacisnąć **EKRAN GŁÓWNY > Full Link**, aby wejść do menu głównego Full Link
- **LUB:** nacisnąć **APLIKACJA**, aby wejść do menu głównego Full Link.

- Nacisnąć, aby nawiązać połączenie z telefonem.

### Odłączanie

- W trybie MirrorLink® nacisnąć symbol **APLIKACJA**, aby wejść do menu głównego Full Link.
- **LUB:** nacisnąć , aby uzyskać dostęp do menu głównego MirrorLink®.
- Nacisnąć **X**, aby przerwać aktywne połączenie.

### Cechy szczególne

W trakcie aktywnego połączenia MirrorLink®:

- Do systemu Infotainment można w tym samym czasie podłączyć aktywne urządzenie MirrorLink® poprzez Bluetooth®.
- Jeżeli urządzenie MirrorLink® jest podłączone do systemu Infotainment przez Bluetooth®, to można korzystać z funkcji telefonu w systemie Infotainment.
- Aktywne urządzenie MirrorLink® nie może być wykorzystywane jako urządzenie multimedialne w menu głównym Media.
- Na wyświetlaczu tablicy rozdzielczej można przeglądać dane z trybu Telefon.
- Na wyświetlaczu tablicy rozdzielczej nie wyświetlają się wskazówki do skrętu ani tryb Media.

- Za pomocą kierownicy wielofunkcyjnej można odebrać lub odrzucić połączenie przychodzące, lub zakończyć trwające połączenie telefoniczne.

### Przyciski funkcyjne

Przyciski funkcyjne i ich działanie:

**APLIKACJA** Powrót do menu głównego Full Link. Można tutaj zakończyć połączenie MirrorLink®, podłączyć kolejny telefon lub wybrać inną technologię.

**X** Nacisnąć, aby zamknąć aplikację. Następnie naciśnij aplikację, którą chcesz zamknąć lub przycisk funkcyjny **Zamknij wszystkie**, aby zamknąć wszystkie otwarte aplikacje.

 Nacisnąć, aby wyświetlić ekran telefonu na ekranie systemu Infotainment.

 Otwieranie ustawień MirrorLink®.

 Nacisnąć, aby wrócić do menu głównego MirrorLink®.

### Informacja

Informacje na temat wymogów technicznych, kompatybilnych telefonów komórkowych, zatwierdzonych aplikacji oraz ich dostępności dostępne są na stronach internetowych CUPRA i MirrorLink®, u specjalistycznych dealerów CUPRA i u dealerów SEAT.

## Punkt dostępu WLAN\*

### Wprowadzenie

✓ Opcja niedostępna w modelu: System Media

System Infotainment może być używany jako przenośny punkt dostępu WLAN do podłączenia maksymalnie 8 urządzeń»»» strona 185, Konfiguracja współdzielenia połączenia WLAN.

System Infotainment może też korzystać z przenośnego punktu dostępu WLAN z zewnętrznego urządzenia, aby zapewnić dostęp do sieci dla urządzeń podłączonych do przenośnego punktu dostępu (klient WLAN) »»» strona 186.

### Informacja

- Transmisja danych może być płatna. Ze względu na dużą ilość transmitowanych danych CUPRA zaleca taryfę z nielimitowanym transferem danych komórkowych. Operatorzy sieci komórkowych dysponują odpowiednimi informacjami.
- Wymiana pakietów danych może wiązać się z naliczeniem dodatkowych opłat w zależności od taryfy u operatora sieci komórkowej, w szczególności podczas pobytu za granicą (np. opłaty roamingowe).

### Konfiguracja współdzielenia połączenia WLAN

#### Konfiguracja połączenia z siecią bezprzewodową (WLAN)

- Kilkakrotnie nacisnąć przycisk **EKRAN GŁÓWNY > ⚙️**.
- Włączyć sieć bezprzewodową. W tym celu nacisnąć przycisk funkcyjny **WLAN**.
- Włączyć sieć bezprzewodową (WLAN) w urządzeniu, które ma być podłączone. W razie konieczności sprawdź instrukcję obsługi.
- Uruchom przypisanie urządzenia bezprzewodowego w systemie Infotainment. W tym celu naciśnij przycisk funkcyjny **Włącz połączenie WLAN** i zaznacz okienko wyboru.
- Wprowadź i potwierdź klucz sieciowy wyświetlany na urządzeniu.

Dalsze możliwe ustawienia w menu **Współdzielenie połączenia**:

- **Poziom zabezpieczeń:** Szyfrowanie WPA2 automatycznie generuje klucz sieciowy.
- **Klucz sieciowy:** Wygenerowany automatycznie klucz sieciowy. Nacisnąć przycisk funkcyjny, aby zmienić ręcznie klucz sieciowy. Klucz sieciowy musi zawierać co najmniej 8 i maksymalnie 63 znaków.
- **SSID:** Nazwa sieci WLAN (maksymalnie 32 znaki).

Skonfigurowano połączenie bezprzewodowe WLAN. Aby dokończyć połączenie, może być konieczne wprowadzenie innych danych w urządzeniu.

Powtórzyc powyższy proces, aby dodać kolejne urządzenia.

### Chronione ustawienia Wi-Fi (WPS)

✓ Zależy od kraju i danego urządzenia.

*Chronione ustawienia Wi-Fi* służą do szybkiego i łatwego utworzenia lokalnej sztyrowanej sieci bezprzewodowej.

- Nawiązać połączenie z siecią bezprzewodową (WLAN).
- Przytrzymać przycisk WPS na routerze WLAN, aż lampka ostrzegawcza na urządzeniu zacznie migać. Jeżeli router nie obsługuje WPS, sieć trzeba skonfigurować ręcznie.
- **LUB:** Nacisnąć i przytrzymać przycisk WLAN na routerze WLAN, aż lampka WLAN na urządzeniu zacznie migać.
- Nacisnąć przycisk WPS na urządzeniu WLAN. Skonfigurowano połączenie bezprzewodowe WLAN.

Powtórzyc powyższy proces, aby dodać kolejne urządzenia.

## Konfigurowanie dostępu do Internetu

System Infotainment może też korzystać z przenośnego punktu dostępu WLAN z zewnętrznego urządzenia, aby ustanowić połączenie z internetem.

### Konfiguracja połączenia z siecią bezprzewodową (WLAN)

- Włączyć i sprawdzić przenośny punkt dostępowy w urządzeniu zewnętrznym. W razie konieczności sprawdź instrukcję obsługi.
- Nacisnąć przycisk **EKRAN GŁÓWNY > ⚙️**; **LUB** przejść do menu *Media* i nacisnąć menu **Ustawienia**.
- Nacisnąć menu **WLAN > Włącz połączenie WLAN** i zaznaczyć pole wyboru.
- Nacisnąć przycisk funkcyjny **Szukaj** i wybrać żądane urządzenie z listy.
- W razie konieczności wpisać klucz sieciowy urządzenia w systemie Infotainment i zatwierdzić za pomocą **OK**.

### Ustawienia ręczne:

- Ręczne wprowadzanie ustawień sieciowych zewnętrznego urządzenia (WLAN).

Skonfigurowano połączenie bezprzewodowe WLAN. Aby dokończyć połączenie, może być konieczne wprowadzenie innych danych w urządzeniu.

### Informacja

Ze względu na dużą liczbę urządzeń dostępnych na rynku nie można zagwarantować bezbłędnego działania wszystkich funkcji.



## Obsługa systemu Infotainment

### sterowanie głosem\*

#### Wprowadzenie

Obsługa głosowa działa w trybie online\* i offline, z uwzględnieniem wskazań w stronie 187, Języki dostępne w zależności od rynku. W trybie online\* polecenia są rejestrowane z większą dokładnością, ponieważ dostępnych jest więcej danych.

Obsługa głosowa rozumie pytania i wyrażenia bez konieczności uczenia się poleceń. Polecenia można formułować swobodnie i w języku potocznym. W systemie Infotainment znajdują się propozycje poleceń.

W trybie offline funkcje są ograniczone.

Głośne dźwięki wewnątrz lub na zewnątrz pojazdu mogą być przyczyną nieprawidłowego działania, podobnie jak mylące wyrażenia i odpowiedzi.

#### Języki dostępne w zależności od rynku

Online\* i offline: Niemiecki, amerykański angielski, brytyjski angielski, francuski, włoski, hiszpański i czeski. W językach tych dostępne są zaawansowane funkcje, takie jak pole-

cenia online, sterowanie klimatyzacją, naturalna interakcja itp.

W pozostałych językach systemu Infotainment nie są dostępne polecenia online, sterowanie klimatyzacją ani naturalna interakcja.

#### Wymagania

- Online\* i offline: sterowanie głosem i odpowiedni system Infotainment zamontowany w pojeździe.
- Obecna umowa online\* CUPRA CONNECT Plus.

#### Informacja

- Obsługa głosowa rozpoznaje tylko polecenia w języku ustawionym w systemie Infotainment.
- Należy najpierw przetestować obsługę głosową w zaparkowanym pojeździe, aby zapoznać się z jej działaniem.

### Słowo uruchamiające i polecenia

#### Słowa uruchamiające sterowanie głosem

Po włączeniu sterowania głosem za pomocą słowa uruchamiającego system odpowiada pytaniem **W czym mogę pomóc?** Następnie skanuje wyrazy wypowiedziane po słowie uruchamiającym.

Sterowanie głosem zostaje aktywowane po rozpoznaniu słowa uruchamiającego przez system Infotainment.

#### Włączanie i wyłączanie słowa uruchamiającego

- Na **EKRANIE GŁÓWNYM** naciśnij **Ustawienia > Sterowanie głosem > Włącz / wyłącz słowo uruchamiające**.

Słowo uruchamiające:

Hola Hola

#### Polecenia

Aby funkcja sterowania głosem prawidłowo rozpoznawała polecenia, należy stosować się do następujących wskazówek.

Co zrobić, aby polecenia były prawidłowo rozpoznawane:

- Wyraźnie wymawiać słowa. Mylące polecenia nie zostaną rozpoznane. Mówić normalnym tonem. Przy większej prędkości pojazdu mówić nieco głośniej.
- Unikać hałasu z zewnątrz. Otwarte drzwi i szyby mogą zakłócać obsługę głosową.
- Unikać innych hałasów, np. rozmów w samochodzie. Nie kierować nawiewu powietrza w stronę mikrofonu ani podsufitki.
- Nie mówić z silnym akcentem ani nie używać dialektów.
- Nie robić długich pauz.





Obsługa głosowa jest aktywna i rozpoznaje wypowiedziane słowa.

### Informacja

- Jeżeli słowo uruchamiające zostało wyłączone, systemu Infotainment nie można uruchomić za pomocą tego wyrazu. Funkcję sterowania głosem można zawsze włączyć przyciskiem  na kierownicy wielofunkcyjnej.
- Dostępność zależy od kraju i wyposażenia.
- W zależności od zawartości książki telefonicznej oraz aby zapewnić prawidłowe rozpoznawanie nazwisk z książki, można odwrócić kolejność imienia i nazwiska danego kontaktu.

## Włączanie i wyłączanie obsługi głosowej

W zależności od wersji wyposażenia, obsługę głosową można uruchomić w różny sposób.

### Rozpoczynanie sterowanie głosem

- *Włączanie funkcji sterowania głosem:* wypowiedzieć słowo uruchamiające sterowanie głosem.
- *Kierownica wielofunkcyjna:* nacisnąć przycisk sterowania głosem .

Sterowanie głosem zostanie zakończone automatycznie, jeżeli użyte zostaną funkcje systemu Infotainment, włączy się system

parkowania lub nadejdzie połączenie telefoniczne.

W niektórych przypadkach można również rozpocząć obsługę głosową podłączonego telefonu komórkowego poprzez naciśnięcie i przytrzymanie przycisku obsługi głosowej.

### Ręczne zakończenie sterowania głosem

Sterowanie głosem można przerwać poleceniem **Przerwij**.

- *Kierownica wielofunkcyjna:* nacisnąć przycisk sterowania głosem  dwa razy lub przez dłuższą chwilę.

## Radio / Multimedia

## Tryb Radio

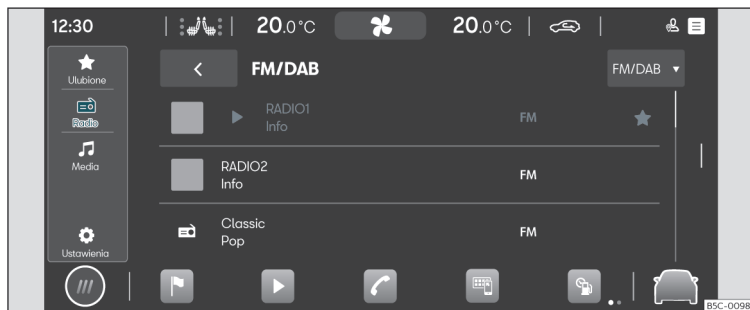

Rys. 127 Schemat: Widok radio

W trybie Radio można ustawić dostępne stacje radiowe w różnych pasmach częstotliwości i zapisać ulubione pod przyciskami stacji do szybkiego dostępu.

Odbiór i dostępne pasma częstotliwości zależą od kraju i danego urządzenia. W niektórych krajach pasma częstotliwości mogą przestać nadawać lub nie być dostępne.

## Dostęp do menu RADIO

- Nacisnąć **EKRAN GŁÓWNY** > ▶ >
- >>> rys. 127.

## Przejdź do ustawień

- Nacisnąć **EKRAN GŁÓWNY** > ▶ >

## Funkcje online\* w trybie Radio

Funkcje online\* w trybie Radio są dostępne tylko w następujących warunkach:

- Wyposażenie CUPRA CONNECT lub CUPRA CONNECT Plus.
- Masz aktywne konto użytkownika CUPRA CONNECT.
- Pojazd został dodany do konta użytkownika.

- Zakupiono odpowiedni pakiet danych ze sklepu In-Car lub dostępny jest pakiet danych z telefonu komórkowego poprzez punkt dostępowy Wi-Fi.

## Informacja

- Na potrzeby usług streamingowych potrzebne jest konto u danego dostawcy.
- Za treść przekazywanych informacji ponoszą odpowiedzialność stacje radiowe. Dodatkowe urządzenia elektryczne podłączone do pojazdu mogą zakłócać odbiór sygnału radiowego i powodować szum w głośnikach.



- Folie lub naklejki z powłoką metalową na szybach mogą powodować zakłócenia odbioru w pojazdach z antenami umieszczonymi na szybie.

## Wyposażenie radiowe i symbole

Funkcje, rodzaj odbioru i dostępne pasma częstotliwości zależą od kraju i danego urządzenia.

- Tuner AM\*
- Podwójny odbiornik FM (antena typu diversity).
- Sumaryczna lista stacji FM
- Połączenie stacji DAB\* i FM na jednej liście
- Połączenie na jednej liście wszystkich stacji zapisanych pod przyciskami stacji Maksymalnie 36 ulubionych stacji
- Logo stacji
- Prezentacja DAB (pokaz slajdów) Obrazy pokazywane po kolei
- Radio online\*.



### Uniwersalne symbole w trybie Radio

- AM** Wybór żądanego pasma częstotliwości AM.
- FM / DAB** Wybór żądanego pasma częstotliwości FM / DAB.



**Radio online\*** Wybór typu odbioru Radia online\*.

**TP** Obok nazwy stacji, monitorowanie stacji nadających informacje drogowe (TP).







### Symbole w paśmie częstotliwości FM/DAB



-  Wyświetlanie pasma częstotliwości do ręcznego wyboru częstotliwości FM. Wyłącznie kiedy wyłączona jest sumaryczna lista stacji.
-  Odbiór DAB niemożliwy.
-  Prezentacja dostępnych stacji DAB (pokaz slajdów).

### Symbole w paśmie częstotliwości AM

-  Ręczna aktualizacja listy stacji.
-  Wyświetlanie pasma częstotliwości do ręcznego wyboru częstotliwości AM.

### Menu w trybie radia online\*

-  Wybór stacji.
-  Otwieranie wyszukiwania tekstowego.
-  Wyświetlanie ostatnio słuchanych stacji radiowych online.
-  Wyświetlanie 100 najczęściej słuchanych stacji radiowych i podcastów.
-  Wyświetlanie dostępnych podcastów radiowych online.
-  Wyświetlanie stacji radiowych online, pogrupowanych wg kraju.

-  Wyświetlanie stacji radiowych online nadających w żądanym języku.
-  Wyświetlanie stacji radiowych online nadających program należący do żądanego gatunku muzycznego.

## Wybór, ustawianie i zapisywanie stacji

### Wybór pasma częstotliwości

Przed wybraniem stacji trzeba wybrać pasmo częstotliwości lub typ odbioru. Dostępne są różne stacje w zależności od wybranego pasma częstotliwości lub typu odbioru.

Odbiór i dostępne pasma częstotliwości zależą od kraju i danego urządzenia.

- Wybór pasma częstotliwości lub typu odbioru: AM\*, FM / DAB, FM (dla urządzeń bez DAB), Radio online\*.

### Wyszukiwanie i wybór stacji

Stacje radiowe można wybierać na różne sposoby. Opcje są różne w zależności od pasma częstotliwości i typu odbioru.

### Wybór poprzez pasmo częstotliwości (AM i FM)

- Wybrać pasmo częstotliwości.
- Kliknąć na kursor, przewinąć pasma częstotliwości i zwolnić po osiągnięciu żądanego pasma częstotliwości.

- **LUB:** nacisnąć punkt w danym paśmie częstotliwości. Kursor automatycznie przejdzie do odpowiedniej częstotliwości.

Dostrojona zostanie stacja z ustawionej częstotliwości.

### Wybór z listy stacji (AM i FM/DAB)

Lista stacji pokazuje aktualnie dostępne stacje. W paśmie częstotliwości AM może być konieczne zaktualizowanie listy stacji, jeżeli samochód opuścił obszar, w którym po raz ostatni uzyskano dostęp do listy stacji. W paśmie częstotliwości FM / DAB lista stacji jest aktualizowana automatycznie.

- Otworzyć listę stacji.
- Nacisnąć wybraną stację.

Wybrana stacja zostanie ustawiona. W przypadku FM / DAB, jeżeli stacja jest dostępna, ustawiona zostanie najlepsza jakość odbioru.

### Wyszukiwanie i filtrowanie (radio online\*)

W trybie radia online stacje można wybrać według kategorii i wyszukiwać tekstowo.

- Otworzyć listę stacji.
- Wybrać kategorię, według której stacje mają być przefiltrowane.
- **LUB:** nacisnąć **Q**, aby rozpocząć wyszukiwanie tekstowe. Wyświetla się pole wprowadzania tekstu.

- Wpisać nazwę szukanej stacji. Lista znalezionych stacji jest aktualizowana w miarę wpisywania tekstu.

- Nacisnąć wybraną stację.

Wybrana stacja zostanie ustawiona.

### Wyszukiwanie w trybie SCAN (AM i FM/DAB)

W trybie SCAN stacje są automatycznie odstrajane w kolejności i każda z nich jest odtwarzana przez około 5 sekund.

- Aby rozpocząć tryb SCAN, nacisnąć **SCAN**.

Rozpoczyna się tryb SCAN, a aktualnie ustawiona stacja wyświetla się na ekranie. Obok pokazuje się przycisk funkcyjny SCAN.

- Aby wybrać stację, nacisnąć **SCAN**.

Tryb SCAN się zatrzymuje, a stacja zostaje ustawiona. Przycisk funkcyjny SCAN zostaje ukryty.

### Zapisywanie stacji pod przyciskami stacji

Pod przyciskami stacji można zapisać do 36 ulubionych stacji należących do różnych pasm częstotliwości i typów odbioru.

- Ustawić żądaną stację.
- Przejsć do przycisków stacji.
- Nacisnąć i przytrzymać przycisk stacji, aż stacja zostanie zapisana.

- **LUB:** nacisnąć i przytrzymać stację na liście stacji. Wyświetlą się przyciski stacji.
- Nacisnąć wybrany przycisk stacji.

Stacja zostaje zapisana pod wybranym przyciskiem stacji.

Jeżeli pod danym przyciskiem była już zapisana inna stacja, to zostaje ona nadpisana przez nową stację.

## Funkcje specjalne w trybie Radio

### Informacje o ruchu drogowym (TP)

Funkcja TP monitoruje wiadomości nadawane przez stację nadającą komunikaty o ruchu drogowym i automatycznie odtwarza je w trybie Radio lub podczas odtwarzania multimedialnych. Aby funkcja działała, musi być ustawiona stacja nadająca komunikaty drogowe.

Niektóre stacje nienadające własnych komunikatów drogowych obsługują funkcję TP, nadając komunikaty drogowe innych stacji (EON).

W paśmie częstotliwości AM lub w trybie Multimedia w tle automatycznie włącza się stacja nadająca komunikaty drogowe, o ile można ją dostroić.

Jeżeli nie można dostroić żadnej stacji nadającej komunikaty drogowe, urządzenie automatycznie wyszukuje takich stacji.

Stacje nadające komunikaty drogowe nie są dostępne we wszystkich krajach.

### Włączanie i wyłączenie funkcji TP

- W trybie Radio lub Multimedia nacisnąć **Ustawienia > Komunikaty drogowe (TP)**.

### Radio online\*

Radio online oznacza odbiór internetowych stacji radiowych i podcastów niezależnie od AM, FM i DAB. Dzięki transmisji przez Internet odbiór nie jest ograniczony do danego regionu.

Radio online jest dostępne tylko poprzez połączenie internetowe aktywnego systemu In-

fo-tainment. Korzystanie z radia internetowego może generować koszty ze względu na transmisję danych przez Internet.

- W trybie Radio online nacisnąć i ustawić jakość audio na wysoką lub niską, aby rozpocząć słuchanie radia internetowego.

### Logo stacji

Dla niektórych pasm częstotliwości w systemie Infotainment mogą już być zainstalowane logo stacji.

Jeżeli w ustawieniach pasma częstotliwości FM / DAB włączono **automatyczny wybór**

**logo stacji**, logo stacji są automatycznie przypisywane do stacji.

W trybie radia internetowego system Infotainment pobiera logo stacji z bazy danych online i automatycznie przypisuje je do stacji

### Ręczne przypisywanie logo stacji

- W trybie FM / DAB nacisnąć **Logo stacji**.
- Nacisnąć symbol  i wybrać stację, do której ma być przypisane logo.
- Wybrać logo stacji. W razie konieczności powtórzyć dla innych stacji.
- **LUB** poprzez menu **Ustawienia > Logo stacji**.

## Tryb Media

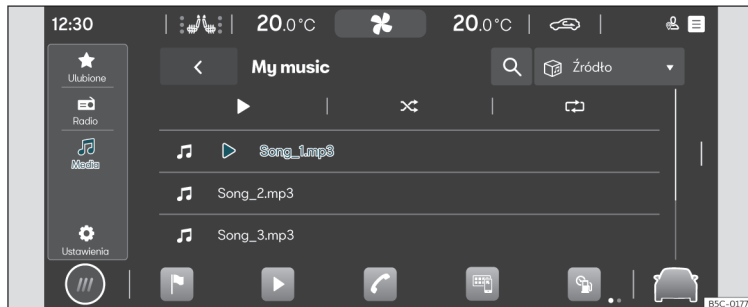

Rys. 128 Schemat: Widok Multimedia

W trybie Media poprzez system Infotainment odtwarzać można pliki z nośników danych oraz serwisy streamingowe.

W zależności od wyposażenia można korzystać z następujących nośników danych:

- Pamięć USB (np. pendrive, telefon komórkowy podłączony przez USB).
- Urządzenie Bluetooth® (np. telefon komórkowy lub tablet).

W zależności od wyposażenia, możliwe jest odtwarzanie następujących plików multimedialnych:

- Pliki audio
- Pliki wideo (w zależności od urządzenia).

Usługi streamingowe. Dostępność usług streamingowych zależy od danego kraju i wyposażenia.

Aby korzystać z usług streamingowych, trzeba mieć konto u danego dostawcy.

### Przejdź do menu MEDIA

- Nacisnąć **EKRAN GŁÓWNY** > ▶ > 🎵  
>>> **rys. 128.**

### Przejdź do ustawień

- Nacisnąć **EKRAN GŁÓWNY** > ▶ > ⚙️.

### Ograniczenia i wskazówki dotyczące nośników danych

Nośniki danych mogą nie działać, jeżeli zostały uszkodzone lub poddane wysokiej temperaturze. Należy przestrzegać zaleceń producenta.

Różnice w jakości nośników danych różnych producentów mogą prowadzić do problemów przy odtwarzaniu.

Niewłaściwa konfiguracja nośnika danych może spowodować niemożność odczytu nośnika.

Listy odtwarzania zawierają jedynie kolejność odtwarzania i odnoszą się do miejsc przechowywania plików w strukturze katalogu. Na liście odtwarzania nie są zapisane żadne pliki. Aby odtworzyć listę, pliki multimedialne muszą zostać odnalezione w odpowiednich miejscach ich zapisania na nośniku.

### Cechy charakterystyczne wyposażenia.

#### Audio, multimedia i łączność:

- Odtwarzanie multimedii i sterowanie nimi przez Bluetooth®.
- Odtwarzanie audio w formatach: AAC, ALAC, AVI, FLAC, MP3, MP4, WMA.
- Odtwarzanie wideo w formatach: MPEG-1 i MPEG-2 (.mpg, .mpeg), ISO MPEG4, DivX 3, 4 i 5 Xvid (.avi), ISO MPEG4 H.264 (.mp4, .m4v, .mov), Windows Media Video 10 (.wmv, .asf).

- Listy odtwarzania na każdym rodzaju urządzenia.
- Streaming multimediiów (online\*).
- Wyszukiwanie multimediiów.

### Informacja

**CUPRA nie ponosi odpowiedzialności za pliki uszkodzone lub utracone na nośnikach danych.**

## Wybór i odtwarzanie źródła multimediiów

### Wybór źródła multimediiów

Przed odtwarzaniem plików multimedialnych należy najpierw podłączyć źródło multimediiów.

Do usług streamingowych niezbędne jest połączenie z Internetem.

- Podłączanie zewnętrznego źródła multimediiów.
- Wybrać podłączone źródło mediów do odtwarzania.

### Odtwarzanie plików audio i wideo

Pliki multimedialne z dostępnego źródła multimediiów można wyszukiwać i odtwarzać na różne sposoby. »

### Wyszukiwanie w strukturze katalogu

Pliki multimedialne mogą być pogrupowane według kategorii (np. album, wykonawca, tytuł). W trybie **Moje Multimedia** zawsze wyświetlany jest taki widok kategorii. Klasyczna struktura katalogu danego nośnika USB również jest widoczna w **Moje Multimedia**.

- Aktywacja struktury katalogu.
- Wyświetlana jest struktura katalogu danego źródła multimedialnych. Jeżeli wybrano **Moje Multimedia**, najpierw wyświetlane są kategorie (muzyka, wideo, listy odtwarzania) oraz podłączone źródła multimedialnych.
- Wyszukać żądany tytuł w strukturze katalogu.
- **LUB**: nacisnąć , aby rozpocząć wyszukiwanie tekstowe. Wyświetla się pole wprowadzania tekstu.
- Wpisać szukany tytuł. Lista znalezionych tytułów jest aktualizowana w miarę wpisywania tekstu.
- Nacisnąć żądany tytuł.
- Jeżeli na początku odtwarzania wybrany tytuł znajduje się w folderze źródła multimedialnych, to do odtwarzania dodane zostaną również pliki multimedialne w folderze.
- W przypadku listy odtwarzania wszystkie dostępne tytuły na liście dodawane są do odtwarzania.
- Zakończyć wybór z pomocą **X**.

### Wybór ulubionych

W ulubionych można indywidualnie zapisać tytuły, gatunki muzyczne, wykonawców i albumy do odtwarzania.

- Przejść do ulubionych .
- Nacisnąć wybraną ulubioną pozycję.

W zależności od wyboru wszystkie tytuły należące do ulubionej pozycji są dodawane do odtwarzania.

### Konfiguracja usług streamingowych

W zależności od wersji wyposażenia w systemie Infotainment można bezpośrednio korzystać z usług streamingowych. W tym celu trzeba mieć konto u danego dostawcy i zalogować się na to konto w systemie Infotainment. Niezbędne jest również połączenie z Internetem.

- Wybrać  **Streaming** jako źródło multimedialnych.
- Wyświetla się lista dostępnych usług streamingowych.
- Wybrać żądaną usługę streamingową.
- Wykonać polecenia systemu Infotainment.
- Dana usługa streamingowa zostanie dodana do listy źródeł multimedialnych jako nowy przycisk funkcyjny.

### Zapisywanie ulubionych

Jako ulubione można zapisać wyłącznie pliki multimedialne z obszaru **Moje multimedia** systemu Infotainment. W ulubionych można zapisać do 30 tytułów, albumów, wykonawców i gatunków muzycznych.

- Rozpocząć odtwarzanie.
- Przejść do ulubionych.
- Dotknąć nieprzypisanej pozycji w ulubionych.
- **Lub**: nacisnąć i przytrzymać istniejącą pozycję ulubionych przez około 3 sekundy.
- Wybór z listy wyboru: Tytuł, album, wykonawca, gatunki muzyczne.
- Lista odtwarzania.

Nowy wybór zostanie zapisany zamiast wcześniejszej ulubionej pozycji. Jeżeli była już zapisana inna ulubiona pozycja, zostanie ona nadpisana.

Opcje na liście wyboru zależą od danych powiązanych z plikiem multimedialnym. Na przykład, jeżeli w pliku nie ma danych o gatunku muzycznym, to nie można zapisać gatunku w ulubionych.

Jeżeli trwa odtwarzanie pliku wideo, to w ulubionych można zapisać tylko ten plik.



### Odtwarzanie treści rozrywkowych w systemie Infotainment

W zależności od systemu Infotainment można odtwarzać filmy.

#### Tryb wideo

W trybie wideo na ekranie można odtwarzać filmy zapisane na nośniku danych, w sekcji

Moje Multimedia lub pochodzące z usługi streamingowej. Ścieżka dźwiękowa filmu jest wtedy odtwarzana przez głośniki pojazdu.

Obraz jest wyświetlany tylko wtedy, kiedy pojazd się nie porusza. Podczas jazdy ekran systemu Infotainment wyłącza się. Można dalej słuchać ścieżki dźwiękowej filmu.

Do odtwarzania usługi streamingowej niezbędne jest stabilne połączenie z Internetem. Może to generować koszty u operatora telefonii komórkowej.

## Nawigacja\*

### Wprowadzenie



Globalny system satelitów wyznacza aktualne położenie pojazdu, a czujniki w pojeździe analizują wybraną trasę. Wszystkie zmierzono-

ne wartości i możliwe zdarzenia drogowe są porównywane z aktualnymi mapami, aby umożliwić optymalne prowadzenie do celu.

Rys. 129 Schemat: Widok nawigacji

Komunikaty nawigacji i reprezentacja graficzna prowadzą kierowcę do celu.

Nawigację obsługuje się na ekranie. »

W zależności od kraju niektóre funkcje systemu Infotainment nie będą dostępne na ekranie po przekroczeniu określonej prędkości. Nie jest to awaria, tylko wymóg przepisów prawa.

### Komunikaty nawigacji

Komunikaty nawigacji to głosowe wskazówki dotyczące bieżącej trasy.

Rodzaj i częstotliwość komunikatów nawigacji zależą od danej sytuacji drogowej, np. rozpoczynanie prowadzenia do celu, jazda po autostradzie, jazda po rondzie, oraz od ustawień.

Jeżeli nie można osiągnąć dokładnego celu podróży, np. z powodu położenia na obszarze niezdigitalizowanym, na ekranie podawana jest informacja o adresie i odległości do celu.

W trakcie dynamicznego prowadzenia do celu podawane będą komunikaty dot. zgłoszonych utrudnień w ruchu drogowym na drodze przejazdu. zgłoszonych utrudnień w ruchu drogowym na drodze przejazdu.

Podczas odtwarzania komunikatu nawigacji można dostosować jego głośność. Kolejne komunikaty będą już odtwarzane ze zmienioną głośnością.

### Ograniczenia podczas nawigacji

Jeżeli system Infotainment nie może odbierać danych z satelitów GPS, np. w tunelu lub w garażu podziemnym, kontynuowane jest prowadzenie przy użyciu czujników pojazdu.

Na obszarach, które są dostępne w pamięci systemu, ale nie zostały w ogóle lub są tylko częściowo zdigitalizowane, system Infotainment będzie również próbował prowadzić do celu.

W przypadku brakujących lub niekompletnych danych nawigacyjnych określenie dokładnej pozycji pojazdu może być niemożliwe. Oznacza to, że nawigacja może nie być tak precyzyjna jak zwykle.

Przebieg dróg i ulic podlega ciągłym zmianom (np. nowe drogi, roboty drogowe, zamknięte odcinki dróg, zmiany nazw ulic i numerów domów). Jeżeli dane nawigacyjne są stare, może to prowadzić do błędów i niedokładności przy prowadzeniu do celu.

### Obsługa mapy nawigacji

Aby umożliwić optymalny widok, mapę można obsługiwać palcami.

**Przesuwanie mapy** (wskazówka: użyć palca wskazującego).

- Przesuwanie mapy palcem.

**Powiększanie widoku** (wskazówka: użyć palca wskazującego).

- Aby powiększyć widok w danym położeniu, kliknąć dwukrotnie na mapę.

**Pomniejszenie widoku** (wskazówka: użyć palca wskazującego i środkowego).

- Nacisnąć mapę jednocześnie dwoma palcami.

**Zmiana widoku** (wskazówka: użyć palca wskazującego).

- Nacisnąć dwukrotnie na mapę i zatrzymać palec na ekranie.
- Aby pomniejszyć widok mapy, przesunąć palec do góry. Aby powiększyć widok mapy, przesunąć palec do dołu.

**Zmiana widoku** (wskazówka: użyć palca wskazującego i środkowego).

- Nacisnąć mapę jednocześnie dwoma palcami i pozostawić je na ekranie.
- Aby pomniejszyć widok mapy, zbliżyć jeden palec do drugiego. Aby powiększyć widok mapy, oddalić jeden palec do drugiego.

**Przechylenie widoku** (wskazówka: użyć palca wskazującego i środkowego).

- Nacisnąć mapę jednocześnie dwoma palcami ustawionymi poziomo i pozostawić je na ekranie.

• Aby przechylić do przodu, przesunąć palce do góry. Aby przechylić do tyłu, przesunąć palce do dołu.

**Obracanie widoku** (wskazówka: użyć palca wskazującego i środkowego).

- Nacisnąć mapę jednocześnie dwoma palcami i pozostawić je na ekranie.
- Aby obrócić widok, przekreślić palce w prawo lub w lewo.

### Zapisane dane

System Infotainment zapisuje pewne dane, np. częste drogi przejazdu i dane o położeniu, aby ułatwić wpisywanie celu i zoptymalizować prowadzenie.

### Usuwanie zapisanych danych

- Nacisnąć **Ustawienia > Podstawowe ustawienia funkcji > Usuń** i następnie **OK**

### UWAGA

Zmieniać ustawienia, wpisywać cel podróży i modyfikować nawigację można tylko przy nieruchomym pojeździe.

### Informacja

- W przypadku objazdu podczas prowadzenia do celu nawigacja może ponownie wyznaczyć trasę.
- Jakość zaleceń dot. jazdy podawanych przez system Infotainment zależy od

dostępnych danych nawigacyjnych i ewentualnie od zgłaszanych utrudnień drogowych.

- Komunikaty nawigacji nie będą odtwarzane, jeżeli dźwięk systemu Infotainment będzie wyciszony.

## Funkcje i symbole nawigacji

### Nawigacja

Funkcje nawigacji zależą od danego kraju i wyposażenia.

### Funkcje













- Wprowadzanie celu i wyznaczanie drogi przejazdu (offline i online\*)
- Dwie mapy nawigacji równocześnie (ekran i tablica przyrządów\*)
- Aktualizacja map online\*
- Nawigacja przewidująca
- Mapy miejskie 3D
- Informacje o ruchu drogowym online\*
- Dynamiczne cele specjalne (POI).

### Symbole na mapie



Przyciski i wskazania zależą od ustawień i aktualnej sytuacji na drodze.



Na mapie wyświetlane są symbole zdarzeń drogowych i celów specjalnych, np. stacje

benzynowe, dworce kolejowe, interesujące przystanki, o ile nawigacja ma takie dane >>> strona 200.







-  Aktualna pozycja
-  Wyszukiwanie celów
-  Cele wzdłuż trasy
-  Cel podróży
-  Adres domowy
-  Adres służbowy
-  Ulubione cele
-  Okno z dodatkowymi opcjami
-  Okno z opcjami trasy
-  Wyśrodkowanie mapy na aktualnym położeniu
-  Zmiana widoku: 2D w kierunku północy, 2D w kierunku podróży, 3D w kierunku podróży
- | Informacje o aktualnym prowadzeniu do celu
-  Wyświetlanie skali mapy.

### Symbole w oknie dodatkowym



- Aby otworzyć okno dodatkowe, nacisnąć 
-  Powtórzenie ostatniego komunikatu nawigacji.
-  Głośność komunikatów nawigacji. >>

-  Podświetlenie mapy w trybie automatycznym dzień i noc.
-  Nowe trasy.
-  Kontrolka zasięgu 360° (pojazdy hybrydowe).

### Pozostałe symbole

-  Wprowadzanie dokładnego adresu
-  Wyszukiwanie celów
-  Często wpisywane cele
-  Ostatnie cele
-  Ulubione cele
-  Powrót.





### Symbole w szczegółach drogi przejazdu

-  Aktualna pozycja
-  Cel aktualnej trasy.

### Symbole celów specjalnych (POI)

Cele specjalne pokazują się na mapie, o ile nawigacja ma odpowiednie dane











Kliknąć wybrany cel specjalny, aby rozpocząć prowadzenie»»» strona 199 .

-  Stacja benzynowa
-  Parking
-  Informacja turystyczna
-  Dworzec kolejowy
-  Restauracja.

### Informacje o ruchu drogowym.

Cele specjalne pokazują się na mapie, o ile nawigacja ma odpowiednie dane»»» strona 200.

Kliknąć zdarzenie drogowe, aby otworzyć okno dodatkowe z dalszymi informacjami »»» strona 201.

-  Spowolniony ruch drogowy
-  Korek
-  Wypadek
-  Awaria pojazdu
-  Śliska nawierzchnia (lód lub śnieg)
-  Droga zamknięta dla ruchu
-  Niebezpieczeństwo – śliska nawierzchnia
-  Niebezpieczeństwo
-  Roboty drogowe
-  Silny wiatr
-  Ograniczona widoczność.

### Dane nawigacyjne

System Infotainment jest wyposażony w wewnętrzną pamięć danych nawigacyj-

nych. W zależności od danego kraju niezbędne dane nawigacyjne mogą już być zainstalowane.

Aby zapewnić prawidłowe prowadzenie do celu i najlepsze działanie funkcji, system Infotainment należy regularnie aktualizować.

Korzystanie ze starych danych może prowadzić do błędów w nawigacji. Nie będzie można wyznaczyć bieżącej trasy lub nawigacja poprowadzi do niewłaściwego celu.

Należy zawsze posiadać aktualne dane nawigacyjne.

### Aktualizacja danych nawigacyjnych online\*

Dane nawigacyjne dotyczące często odwiedzanych regionów są automatycznie aktualizowane w tle, jeżeli jest połączenie z Internetem i są ważne ustawienia prywatności.

- Przy włączonym zapłonie dane nawigacyjne są aktualizowane automatycznie.

### Ręczna aktualizacja danych nawigacyjnych

Aktualne dane nawigacyjne dla dużych obszarów, np. Europy Zachodniej, można pobrać ze strony [www.seat.com](http://www.seat.com) i zapisać na nośniku USB. Nawigacja przy użyciu nośnika danych USB jest niemożliwa.

- Pobrać dane nawigacyjne na nośnik danych USB.

- Włączyć zapłon.
- Podłączyć nośnik danych USB do systemu Infotainment. Dane nawigacyjne zostaną automatycznie zaktualizowane w tle.

Wersję mapy można sprawdzić na **EKRANIE GŁÓWNYM** >  **Informacje o systemie**.

### UWAGA

Ręczna aktualizacja map podczas jazdy może doprowadzić do wypadku i poważnych obrażeń.

- Dane nawigacyjne można aktualizować wyłącznie podczas postoju.

### Informacja

Automatyczna aktualizacja danych nawigacyjnych podlega ustawieniom prywatności. W trybie „Incognito“ nie dochodzi do aktualizacji.

## Rozpoczęcie prowadzenia do celu





W zależności od danego kraju i urzędnictwa dostępne są różne formy wprowadzania celu.

Są one dostępne w menu głównym nawigacji.

### Otwieranie menu głównego nawigacji

- Nacisnąć **EKRAN GŁÓWNY** > .

### Wybór celu i rozpoczęcie nawigacji

1. Nacisnąć .
2. Wybrać żądany cel. Można wybrać spośród opcji  **Częste cele**,  **Ostatnie cele** i  **Ulubione cele**.

**LUB:** nacisnąć  i wpisać adres na ekranie wprowadzania.



**LUB:** szczegółowy adres.

3. Nacisnąć **Start**.

### Często wpisywane cele podróży

Podsumowanie celów wykorzystuje zapisane dane do podpowiadania celów.

### Wybór celu i rozpoczęcie nawigacji



1. Nacisnąć , a następnie .
2. Wybrać żądany cel. Prowadzenie do celu rozpocznie się automatycznie.

**Szybki start:** nacisnąć i przytrzymać cel przez kilka sekund.

### Ostatnie cele

Nawigacja zapamiętuje ostatnie cele, aby ułatwić ich odnalezienie.

### Wybór celu i rozpoczęcie nawigacji

1. Nacisnąć , a następnie .
2. Nacisnąć żądany cel.
3. Nacisnąć **Start**.



**Szybki start:** nacisnąć i przytrzymać cel przez kilka sekund.

### Ulubione cele

Zapisywanie do 20 ulubionych celów.

Aby zapisać miejsce docelowe jako ulubione, nacisnąć  na podzielonym ekranie podczas wprowadzania celu.

### Wybór celu i rozpoczęcie nawigacji

1. Nacisnąć , a następnie .
2. Nacisnąć żądany cel.
3. Nacisnąć **Start**.

### Informacja

Wprowadzić cel podróży możliwie najdokładniej. W przypadku błędów prowadzenie do celu się nie rozpocznie lub poprowadzi do niewłaściwego celu.

## Rozpoczęcie prowadzenia do celu za pomocą mapy

Mapa nawigacji ma w wielu miejscach aktywne obszary odpowiednie do wprowadzania celu. W tym celu należy nacisnąć żądane połączenie lub miejsce na mapie. Jeżeli w danym punkcie są dane mapy, można rozpocząć prowadzenie do celu. »

Możliwość wprowadzania celu przez mapę nawigacji zależy od stanu danych i nie jest dostępna dla wszystkich miejsc.

Aby rozpocząć „nawigację Offroad“, nacisnąć pusty obszar bez danych pozycyjnych.

### Rozpoczynanie nawigacji

- Nacisnąć .
- Przesunąć widok mapy, aby umożliwić wybranieżądanego miejsca. Z mapy można korzystać za pomocą gestów palcami»» strona 196.
- Nacisnąć wybrany cel na mapie.
- Nacisnąć **Droga przejazdu**.

### Nawigacja Offroad\*

„Nawigacja Offroad“ wyznacza trasę do wybranego punktu z wykorzystaniem nieznanych danych. Jeżeli wybrany punkt leży poza znanymi drogami lub danymi pozycyjnymi, nawigacja wyznacza trasę do najbliższego punktu na znanej drodze i następnie wyznacza w prostej linii drogę do celu.

### Rozpoczynanie nawigacji

- Przesunąć widok mapy, aby umożliwić wybranieżądanego miejsca. Z mapy można korzystać za pomocą gestów palcami»» strona 196.
- Nacisnąć dowolny punkt na mapie bez danych pozycyjnych.
- Nacisnąć **Droga przejazdu**.

### Rozpoczęcie prowadzenia do celu z wykorzystaniem danych kontaktowych

Można rozpocząć prowadzenie do celu z wykorzystaniem zapisanego adresu kontaktu. Do nawigacji nie można użyć kontaktu bez zapisanych danych adresowych.

### Rozpoczynanie nawigacji

- Nacisnąć .
- Nacisnąć żądany kontakt.
- Nacisnąć **Droga przejazdu**.

#### Informacja

Jeżeli dane adresowe kontaktu są nieaktualne, nawigacja i tak poprowadzi do zapisanego adresu. Sprawdzić, czy adres jest aktualny.

### Informacje o ruchu drogowym

System Infotainment otrzymuje szczegółowe informacje o ruchu drogowym automatycznie, jeżeli nawiązane jest połączenie internetowe. Informacje te pokazują się za pomocą symboli i zaznaczenia na kolorowo sieci dróg na mapie.

### Zdarzenia drogowe

Zdarzenia drogowe, np. korki lub spowolniony ruch, wyświetlane są na mapie za pomocą symboli.

Przy aktywnym prowadzeniu do celu zdarzenia drogowe na trasie pokazują się w szczegółach trasy. Takie zdarzenia drogowe można ominąć»» strona 201.

### Informacje o zagrożeniach

Informacje o zagrożeniach są wyświetlane na mapie nawigacyjnej za pomocą symboli w taki sam sposób, jak informacje o zdarzeniach drogowych. W tym przypadku źródłem informacji jest inny pojazd, który wykrył zagrożenie i przesłał informacje do operatora.

Wyświetlane są następujące zagrożenia: wypadek, awaria innego pojazdu i śliska nawierzchnia drogi.

### Oznaczenie natężenia ruchu

Mapa pokazuje natężenie ruchu na podstawie aktualnych zdarzeń drogowych, zaznaczając drogi na kolorowo.

- **Pomarańczowy:** Spowolniony ruch drogowy
- **Czerwony:** Korek

**i** Informacja

Odbiór informacji o ruchu drogowym podlega ustawieniom prywatności. W maksymalnym trybie prywatności nie odbierane są żadne informacje o ruchu drogowym. Niezbędne jest ustawienie śledzenia lub lokalizacji.

**Opis funkcji****Szczegóły drogi przejazdu**

Szczegóły drogi przejazdu zawierają informacje dotyczące wszystkich zdarzeń, na przykład: punktu rozpoczęcia trasy, przystanków, zdarzeń drogowych, celów specjalnych i celu podróży, pod warunkiem że nawigacja ma takie dane.

Po naciśnięciu zdarzenia otwiera się dodatkowe okno z dalszymi opcjami. Dostępne opcje zależą od zdarzenia i aktualnych ustawień.

**Otwieranie i zamykanie szczegółów drogi przejazdu**

- Aby otworzyć, nacisnąć **|** lub przesunąć.
- Aby zamknąć, nacisnąć **|** lub przesunąć.

**Edytowanie drogi przejazdu**

Aby edytować drogę przejazdu, przesunąć przystanki do celu w widoku TripView (widok podróży).

- Nacisnąć i przytrzymać żądany cel, aż zostanie zaznaczony.
- Przesunąć cel w żądane położenie.
- Zdjąć palec z ekranu. Droga przejazdu zostanie wyznaczona ponownie.

**Omiianie zdarzeń drogowych**

W szczegółach trasy pokazują się aktualne zdarzenia drogowe, jeżeli nawigacja ma takie dane. Zdarzenia drogowe można omijać, edytując szczegóły drogi przejazdu»» strona 201.

- Nacisnąć zdarzenie drogowe.
- Nacisnąć **Omiń**. Droga przejazdu zostanie wyznaczona ponownie.

**Okno dodatkowe**

W czasie obsługi nawigacji może otworzyć się okno dodatkowe z dalszymi opcjami. Możliwe opcje zależą od danej funkcji.

**Zamykanie okna dodatkowego**

- Nacisnąć pusty obszar poza oknem dodatkowym.
- **LUB:** nacisnąć **X**.
- **LUB:** nacisnąć **Zatwierdź**.

**Funkcje w oknie dodatkowym:**

<b>Pokaż na mapie</b>	Pokazanie wyboru na mapie.
<b>Dodaj cel pośredni</b>	Dodawanie celu pośredniego do trasy.
<b>Bezpośrednia droga przejazdu</b>	Rozpoczęcie bezpośredniego prowadzenia do celu.
<b>Usuń</b>	Usuwanie celu pośredniego z trasy.
<b>Omiń</b>	Omiń korek. Droga przejazdu zostanie wyznaczona ponownie.
<b>Zatrzymanie prowadzenia do celu</b>	Zatrzymuje bieżące prowadzenie do celu.
<b>X</b>	Zamykanie okna dodatkowego.
<b>☆</b>	Dodanie celu do ulubionych.

**Nauka sposobu użytkowania**

Podczas jazdy nawigacja zapisuje trasy i cele, aby automatycznie podpowiadać cele podróży. Cele są zapamiętywane na podstawie godziny i dnia tygodnia.

Nawigacja może jednocześnie zaproponować do 5 tras. Zaproponowane trasy mogą się różnić od tras w ramach zwykłego prowadzenia do celu.

Po wybraniu jednego z proponowanych celów rozpoczyna się prowadzenie do tego celu. »

Nawigacja prowadzi po wybranej trasie, chyba że kierowca postanowi z niej zjechać. Wtedy trasa zostaje ponownie wyznaczona i prowadzi z powrotem po najbardziej bezpiecznej drodze do pierwotnie wybranego celu.

Podczas prowadzenia do celu uwzględniane i omijane są korki, o ile dostępne są alternatywne trasy i nawigacja ma stosowne dane.

Funkcję można włączyć i wyłączyć w dowolnej chwili.

### Włączanie i wyłączanie nauki sposobu użytkownika

Ustawienie znajduje się w odpowiednim menu nawigacji **⚙ > Podstawowe ustawienia funkcji**.

- Aby uruchomić funkcję, włączyć opcję **Nauka sposobu użytkownika**.
- Aby wyłączyć funkcję, należy wyłączyć opcję **Nauka sposobu użytkownika**.
- Aby usunąć zapisane dane, nacisnąć **Usuń sposób użytkownika**.

### Kontrolka zasięgu 360°

✓ Dotyczy pojazdów hybrydowych plug-in

Kontrolka zasięgu 360° informuje o dystansie, jaki można pokonać przy aktualnym poziomie naładowania akumulatora wysokonapięciowego.

### Włączanie kontrolki zasięgu 360°

- Otworzyć okno mapy dodatkowej i nacisnąć symbol .

## Interfejs telefonu

### Wprowadzenie



Rys. 130 Schemat: Widok Telefonu



Za pośrednictwem interfejsu telefonu można podłączyć telefon komórkowy do systemu Infotainment i obsługiwać funkcje telefonu przez system Infotainment. Dźwięk jest odtwarzany przez głośniki pojazdu.

Do systemu Infotainment można podłączyć do dwóch telefonów jednocześnie.

Duża prędkość, złe warunki atmosferyczne lub drogowe, hałas (także na zewnątrz) oraz jakość odbioru sieci mogą mieć ujemny wpływ na jakość połączeń prowadzonych w pojeździe.

### Informacja

- Zasadniczo dane urządzenie (np. telefon komórkowy) trzeba sparować tylko raz. Można w każdej chwili przywrócić połączenie urządzenia z systemem Infotainment przez Bluetooth® lub Wi-Fi bez konieczności ponownego parowania.
- Dostępność niektórych funkcji telefonii zależy od używanego telefonu komórkowego.





### Wyposażenie i symbole interfejsu telefonu

#### Cechy urządzenia

- Tryb głośnomówiący
- Możliwość jednoczesnego podłączenia do dwóch telefonów





- Książka telefoniczna na 5000 wpisów
- Funkcje wiadomości SMS przez Bluetooth®\*: czytanie, tworzenie (łącznie z szablonami), odtwarzanie i historia wiadomości SMS
- Funkcje e-mail przez Bluetooth®\*: odczytywanie i tworzenie wiadomości e-mail
- Opcja ładowania bezprzewodowego
- Podłączenie do mikrofonu w pojeździe.









#### Symbole w menu głównym

-  Kontakty
-  Lista połączeń przychodzących i wychodzących
-  Wprowadzanie numeru telefonu
-  Wiadomości tekstowe (SMS i e-mail)\*
-  Ustawienia interfejsu telefonu











#### Symbole dla połączeń

Symbole mogą się różnić w zależności od systemu Infotainment.

-  Nawiązanie połączenia lub wysunięcie go do przodu.
-  Zakończenie lub odrzucenie połączenia
-  Otwieranie listy kontaktów
-  Wprowadzanie numeru telefonu
-  Wyciszenie dźwięku systemu głośnomówiącego

-  Zawieszenie połączenia
-  Kontynuowanie połączenia
-  Połączenie konferencyjne
-  Przejście na tryb prywatny
-  Nawiązanie połączenia alarmowego
-  Uzyskanie pomocy w razie wypadku
-  Informacje na temat marki CUPRA oraz wybranych usług dodatkowych związanych z ruchem drogowym i podróżowaniem
-  Poczta głosowa

#### Symbole na liście połączeń

- Aby otworzyć listę połączeń, nacisnąć 
-  Połączenie przychodzące
-  Połączenie wychodzące
-  Połączenia nieodebrane
-  Numer telefonu (służbowy)
-  Numer telefonu (prywatny)
-  Telefon komórkowy (służbowy)
-  Telefon komórkowy (prywatny)
-  Fax (prywatny)
-  Fax

#### Symbole dotyczące wiadomości tekstowych\*

Symbole mogą się różnić w zależności od systemu Infotainment.

• Aby otworzyć wiadomości tekstowe, nacisnąć .

 Aktywacja wprowadzania głosowego  
»»» strona 187.

 Szablony do wiadomości tekstowych.

## Miejsca, w których obowiązują przepisy szczególne

Należy wyłączyć telefon komórkowy oraz interfejs telefonu w miejscach zagrożonych wybuchem. Miejsca te nie zawsze są wyraźnie oznakowane. Zaliczają się do nich zwłaszcza:

- Otoczenie rurociągów i zbiorników, w których znajdują się chemikalia.
- Podpokłady na statkach i promach.
- Otoczenie pojazdów napędzanych gazem płynnym (jak np. propan lub butan).
- Miejsca, w których w powietrzu unoszą się chemikalia lub pył, np. mąka, kurz i proszek metalu.
- Każde inne miejsce, w którym należy wyłączyć silnik pojazdu lub telefon.

### UWAGA

Wyłączyć telefon komórkowy w miejscach zagrożonych wybuchem!

### Informacja

W miejscach o szczególnych przepisach i wtedy, kiedy używanie telefonów komórkowych jest zakazane, należy je zawsze wyłączyć. Promieniowanie wysyłane przez włączony telefon komórkowy może spowodować interferencje w czułych urządzeniach technicznych i medycznych, czego skutkiem może być błędne działanie lub uszkodzenie tych urządzeń.

## Parowanie, podłączanie i obsługa

Wymagania dotyczące parowania:

- Włączona funkcja Bluetooth® w telefonie komórkowym.
- Włączona funkcja Bluetooth® w systemie Infotainment.
- W zależności od urządzenia mobilnego trzeba otworzyć menu Bluetooth® lub włączyć **Widoczność**, aby telefon był widoczny dla systemu Infotainment.

Powiązzać telefon komórkowy z systemem Infotainment, aby móc korzystać z funkcji interfejsu telefonu. Przy pierwszym podłączeniu urządzenie mobilne zostanie sparowane z systemem Infotainment. Następuje utworzenie profilu użytkownika»»» strona 205.

Proces parowania może potrwać kilka minut. Liczba dostępnych funkcji zależy od podłą-

czonego telefonu komórkowego i jego systemu operacyjnego.

## Parowanie telefonu komórkowego

- Otworzyć listę dostępnych urządzeń Bluetooth® w telefonie komórkowym i wybrać nazwę systemu Infotainment.
- W razie potrzeby potwierdzić komunikaty procesu parowania w telefonie komórkowym i w systemie Infotainment. Jeżeli parowanie zakończyło się pomyślnie, dane telefonu zostają zapisane w profilu użytkownika.
- *Opcjonalnie*: potwierdzić transfer danych w telefonie komórkowym.

## Połączenie aktywne i pasywne

Aby móc korzystać z interfejsu telefonu, do systemu Infotainment musi być *podłączony* co najmniej jeden telefon komórkowy. Jeżeli do systemu podłączonych jest kilka telefonów, można przełączać się między połączeniami aktywnymi i pasywnymi. Aby móc korzystać z funkcji interfejsu telefonu dla danego telefonu komórkowego, ustawić aktywne połączenie z systemem Infotainment.

## Różnice między rodzajami połączenia

Główne

Telefon komórkowy sparowany i podłączony. Funkcje interfejsu telefonu są wykonywane przy użyciu danych tego telefonu komórkowego.

Dodatkowe

Telefon komórkowy sparowany i podłączony. Można obsługiwać połączenia, ale książka telefoniczna, wiadomości i inne funkcje są nieaktywne.

Dane sparowanych telefonów są przechowywane w systemie Infotainment, nawet jeżeli telefon nie jest aktualnie podłączony.

### Podłączanie telefonu komórkowego

*Wymagane: urządzenie mobilne musi być sparowane z systemem Infotainment.*

- Włączona funkcja Bluetooth® w telefonie komórkowym.

### Nawiązywanie aktywnego połączenia

*Wymagane: kilka telefonów komórkowych podłączonych jednocześnie do systemu Infotainment.*

- Wybrać telefon komórkowy z menu rozwijanego. Wszystkie pozostałe telefony komórkowe znajdują się w połączeniu pasywnym.

### Profile użytkowników

Dla każdego sparowanego telefonu komórkowego tworzony jest automatycznie profil użytkownika. W profilu użytkownika zapisywane są dane z telefonu, np. kontakty lub ustawienia. Jednocześnie w systemie może być zapisanych do czterech profili użytkowników.

### UWAGA

Parowanie telefonu z systemem podczas jazdy może doprowadzić do wypadku lub obrażeń.

- Telefon można powiązać z systemem tylko przy nieruchomym pojeździe.

### Informacja

- W przypadku niektórych telefonów przy parowaniu pojawia się numer PIN na ekranie. Wprowadzić ten numer w systemie Infotainment, aby zakończyć proces parowania.
- Jeżeli system Infotainment znajduje się w menu Znane telefony, funkcja ładowania bezprzewodowego jest wyłączona. Po wyjściu z tego menu funkcja ładowania bezprzewodowego zostaje ponownie włączona.

### Telefonia podstawowa i Komfort

W zależności od wersji wyposażenia dostępne są dwa rodzaje interfejsu telefonu:

- Podstawowy interfejs telefonu
- Interfejs telefonu Komfort.

#### Podstawowy interfejs telefonu

Podstawowy interfejs telefonu wykorzystuje profil HFP Bluetooth® do transmisji. Umożli-

wia korzystanie z funkcji telefonu poprzez system Infotainment oraz odtwarzanie przez głośniki pojazdu.

#### Interfejs telefonu Komfort

Podobnie jak podstawowy interfejs telefonu, interfejs Komfort również wykorzystuje profil HFP Bluetooth® do transmisji.

Interfejs telefonu Komfort można wyposażyć w funkcję ładowania bezprzewodowego »» strona 207.

Aby skorzystać z ładowania bezprzewodowego, należy prawidłowo umieścić odpowiedni telefon komórkowy w schowku. Telefon komórkowy podłączy się wtedy do anteny pojazdu. Poprawia to odbiór oraz jakość dźwięku połączeń.

### Wykonywanie połączeń

#### Otwieranie interfejsu telefonu



- Naciśnąć **EKRAN GŁÓWNY** > ↶.

#### Nawiązywanie połączenia

Wybrać numer telefonu, aby rozpocząć połączenie. Numer telefonu można wybrać na kilka sposobów: »



## Kontakty

Jeżeli do kontaktu przypisanych jest kilka numerów, należy wybrać jeden z nich.

- Nacisnąć  lub nacisnąć numer na liście, aby nawiązać połączenie.
- **LUB:** nacisnąć  i wpisać nazwę kontaktu w polu wprowadzania, aby rozpocząć wyszukiwanie. Nacisnąć kontakt, aby nawiązać połączenie.
- **LUB:** nacisnąć ulubioną pozycję w menu głównym interfejsu telefonu, aby nawiązać połączenie.

## Połączenia

Interfejs telefonu pokazuje listę połączeń z telefonu komórkowego. Rozpocząć połączenie z listy połączeń.

- Nacisnąć  > **Wszystko** lub nacisnąć numer na liście, aby nawiązać połączenie.
- **LUB:** nacisnąć  i zawęzić listę (np. połączenia nieodebrane lub wybierane numery). Z zawężonej listy wybrać numer do rozpoczęcia połączenia.

## Wybieranie numeru

Ręcznie wybrać numer telefonu, aby nawiązać połączenie. Podczas wpisywania numeru na ekranie pokazują się kontakty pasujące do danego numeru.

- Nacisnąć  i wpisać numer telefonu.

- Nacisnąć , aby rozpocząć połączenie.

Aby nawiązać połączenie z ostatnio wybranym numerem, nacisnąć przycisk  na klawiaturze wielofunkcyjnej.

## Wysyłanie wiadomości\*

W zależności od telefonu komórkowego i systemu Infotainment można wysłać i odbierać SMSy i e-maile za pośrednictwem interfejsu telefonu.

### Wysyłanie wiadomości SMS

- Nacisnąć  > **SMS** > **Wpisz nową wiadomość** i wpisać wiadomość na ekranie.
- Wpisać żądany kontakt w pasku wyszukiwania.
- Aby wysłać wiadomość, nacisnąć **OK**.

### Wysyłanie wiadomości e-mail

- Nacisnąć  > **E-mail** > **Wpisz nową wiadomość** i wpisać wiadomość na ekranie.
- Wpisać żądany kontakt w pasku wyszukiwania.
- Aby wysłać wiadomość, nacisnąć **OK**.

## Książka telefoniczna, ulubione i przyciski szybkiego wybierania

Przy pierwszym podłączeniu telefonu do systemu Infotainment książka telefoniczna zostaje zapisana w pamięci systemu. Telefon komórkowy może zażądać zatwierdzenia transferu danych z książki telefonicznej.

Przy każdym ponownym podłączeniu telefonu aktualizowana jest książka telefoniczna.

Jeżeli obsługiwane są połączenia konferencyjne, system może uzyskać dostęp do książki w czasie trwania połączenia. Jeżeli do kontaktu przyporządkowano obraz, to może się wyświetlać na liście obok wpisu.

### Ulubione

Przyciski szybkiego wybierania można przypisać do maksymalnie sześciu ulubionych kontaktów. Jeżeli do kontaktu przypisane jest zdjęcie, to pokazuje się ono na przycisku szybkiego wybierania.

Wszystkie przyciski szybkiego wybierania należy przypisać ręcznie, przy czym są one przyporządkowywane do jednego profilu użytkownika.

### Przypisywanie przycisków szybkiego wybierania

• W menu **Ulubione** nacisnąć przycisk +, następnie otworzyć książkę telefoniczną i wybrać kontakt. Jeżeli wybrany kontakt ma kilka numerów telefonów, nacisnąć żądany numer.

### Edycja przycisków szybkiego wybierania

• Aby zmienić lub skasować ulubiony kontakt, nacisnąć symbol ✎ w menu **Ulubione**. Można skasować jeden lub kilka ulubionych.

### Połączenie z ulubionym kontaktem

• Nacisnąć odpowiedni przycisk szybkiego wybierania.

#### **i** Informacja

**Ulubione nie są aktualizowane automatycznie.** Jeżeli numer telefonu danego kontaktu zostanie zmieniony, trzeba ponownie przypisać przycisk szybkiego wybierania.

### Centrum łączności\*



**Rys. 131** W konsoli środkowej: miejsce do podłączenia telefonu komórkowego.

Centrum łączności posiada różne funkcje ułatwiające używanie telefonu komórkowego. Te funkcje to:

- Ładowarka bezprzewodowa<sup>1)</sup>.
- Wzmacniacz sygnału / (Wzmacniacz sygnału komórkowego)

#### (Ładowarka bezprzewodowa)

Umożliwia dzięki technologii Qi<sup>2)</sup> bezprzewodowe ładowanie telefonu komórkowego.

Aby bezprzewodowo naładować telefon:

- Połóż urządzenie przenośne ekranem do góry na środku półki»» **rys. 131** »»

Upewnić się, że pomiędzy półką a telefonem komórkowym nie znajdują się żadne przedmioty.

Proces ładowania telefonu komórkowego rozpoczyna się automatycznie. Informacje o tym, czy telefon komórkowy obsługuje technologię Qi, znajdują się w instrukcji obsługi telefonu komórkowego; możesz także odwiedzić w tym celu stronę internetową CUPRA.

#### Wzmacniacz sygnału / (Wzmacniacz sygnału komórkowego)

Umożliwia obniżenie obciążenia promieniowaniem wnętrza pojazdu i polepsza odbiór.

Ze względów bezpieczeństwa zaleca się połączyć system i urządzenie przenośne poprzez Bluetooth® i umieścić telefon na podstawie Connectivity Box celem uzyskania najlepszego odbioru bez potrzeby obsługi telefonu komórkowego.

Celem nawiązania połączenia z anteną zewnętrzną pojazdu: »

<sup>1)</sup> Obejmuje wyłącznie funkcję ładowarki bezprzewodowej.

<sup>2)</sup> Technologia Qi umożliwia bezprzewodowe ładowanie telefonu komórkowego.

- Połóż urządzenie przenośne ekranem do góry na środku półki»» rys. 131 »»

Upewnij się, że pomiędzy półką a telefonem komórkowym nie znajdują się żadne przedmioty.

Telefon komórkowy jest w stanie automatycznie używać funkcji anteny zewnętrznej.

### UWAGA

- Telefon komórkowy może nagrzewać się podczas procesu ładowania bezprzewodowego. Podczas wyjmowania telefonu komórkowego z półki i brania go do ręki pamiętaj, że może on być mocno nagrzanym.
- Między telefonem a obudową nie mogą znajdować się żadne przedmioty metaliczne ani inne, które mogą zakłócać działanie Centrum łączności.

### Informacja

- Gwarancją poprawnej pracy telefonu komórkowego jest jego zgodność ze standardem interfejsu Qi do ładowania przez indukcyjność.
- Czas ładowania i temperatura są zależne od danego stosowanego urządzenia.
- Maksymalna moc ładowania wynosi 5 W.
- Technologia Qi umożliwia równoczesne ładowanie kilku telefonów komórkowych.

- Jeżeli na półce znajduje się więcej niż jeden telefon, nie ma gwarancji lepszego odbioru.

• Zaleca się, aby silnik był włączony, aby zapewnić prawidłowe bezprzewodowe ładowanie urządzenia.

- Kiedy telefon z technologią Qi jest podłączony przez USB, ładowanie odbywa się w sposób określony przez producenta.

## Multimedia

### Gniazdo USB



Rys. 132 Konsola środkowa: gniazdo USB.

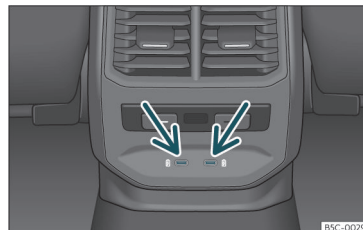

Rys. 133 Z tyłu konsoli środkowej: gniazda USB z funkcją gniazda zasilania.

Wejście USB znajduje się w schowku z przodu konsoli środkowej»» rys. 132.

W zależności od wyposażenia i rynku krajowego, samochód może być wyposażony w złącza USB tylko do ładowania lub jako gniazdo zasilania.

Gniazda te znajdują się z tyłu konsoli, między przednimi siedzeniami»» rys. 133.

# Jazda

## Uruchomienie i prowadzenie pojazdu

### Rozruch i wyłączenie silnika

#### Przycisk zapłonu i rozrusznika



Rys. 134 Przycisk rozrusznika

Silnik można włączyć przy pomocy przycisku rozruchu (Przycisku startowego). Aby korzystać z tego udogodnienia, w samochodzie musi znajdować się aktywny kluczyk.

Przycisk **START ENGINE STOP** znajduje się na dole konsoli środkowej albo, zależnie od wersji, na kierownicy wielofunkcyjnej.

Otwarcie drzwi kierowcy przy **wychodzeniu z pojazdu** włącza blokadę elektroniczną kolumny kierownicy, jeżeli zapłon jest wyłączony.

#### Włączanie i wyłączanie zapłonu

Aby tylko włączyć zapłon bez uruchamiania silnika, krótko nacisnąć przycisk startowy jeden raz **bez** naciskania pedału hamulca czy sprzęgła »» .

Napis **START ENGINE STOP** na przycisku startowym pulsuje, kiedy system jest gotowy do włączenia lub wyłączenia zapłonu<sup>1)</sup>.

#### Automatyczne wyłączenie zapłonu

Kiedy pojazd wykryje brak kierowcy po zatrzymaniu silnika, po pewnym czasie zapłon wyłączy się automatycznie. Jeżeli zostawiono przy tym włączone światła mijania, przez ok. 30 minut będą palić się światła postojowe. Wyłącza się je poprzez zaryglowanie samochodu»» strona 98 lub też ręcznie »» strona 117.

#### Automatyczne wyłączenie zapłonu w pojazdach z systemem Start-Stop

Z chwilą zatrzymania pojazdu zapłon wyłącza się automatycznie, zaś automatyczne wyłączenie silnika jest aktywne w przypadku gdy:

- kierowca nie ma zapiętego pasa bezpieczeństwa,
- kierowca nie nacisnie na żaden z pedałów,
- drzwi kierowcy są otwarte.

Po automatycznym wyłączeniu zapłonu, jeżeli włączone są światła mijania , przez ok. 30 minut będą palić się światła pozycyjne (o ile akumulator jest wystarczająco naładowany). Światła pozycyjne gasną w momencie zaryglowania samochodu przez kierowcę lub ręcznego wyłączenia przez niego światła.

#### UWAGA

W momencie włączania zapłonu *nie należy naciskać pedału hamulca lub sprzęgła, w przeciwnym razie silnik uruchomi się natychmiast.* »»

<sup>1)</sup> Dotyczy wersji z przyciskiem Start na konsoli środkowej.

## ⚠ UWAGA

Nieprawidłowe lub nierozważne używanie kluczyka samochodowego może być przyczyną wypadków i poważnych obrażeń.

- Nie wolno pozostawiać kluczyków wewnątrz samochodu po wyjściu z niego. W przeciwnym razie dziecko lub osoba nieuprawniona może zaryglować samochód, uruchomić silnik lub zapłon i włączyć urządzenia elektryczne.

## ℹ Informacja

- Przed wyjściem z pojazdu należy zawsze wyłączyć zapłon oraz zastosować się do ewentualnych poleceń na ekranie tablicy rozdzielczej.
- Jeżeli samochód stoi w miejscu przez dłuższy czas z włączoną stacyjką i wyłączonym silnikiem, może dojść do rozładowania akumulatora, co uniemożliwi rozruch silnika.
- Jeżeli w fazie STOP zostanie naciśnięty przycisk **(START ENGINE STOP)**, następuje wyłączenie zapłonu, a przycisk<sup>1)</sup> zaczyna migać.
- Jeżeli na wyświetlaczu tablicy rozdzielczej pokazuje się: „Układ start-stop wyłączony: Uruchomić silnik ręcznie“; przycisk **(STARTENGINESTOP)** zaczyna migać<sup>1)</sup>.

## Rozruch silnika

- Pojazdy z automatyczną skrzynią biegów: ustawić dźwignię zmiany biegów w położeniu **P** lub **N**, nacisnąć pedał hamulca i trzymać wciśnięty do uruchomienia silnika.
- Nacisnąć przycisk rozruchu»» **rys. 134** ; nie naciskać pedału gazu. Aby silnik się uruchomił, w samochodzie musi znajdować się aktywny kluczyk. Po uruchomieniu silnika świecić się będzie przycisk **(STARTENGINESTOP)**, wskazując, że silnik pracuje<sup>1)</sup>.
- Po rozruchu silnika zwolnić przycisk rozruchu.
- Jeżeli rozruch silnika nie nastąpi, należy odczekać około 1 minutę przed ponowną próbą rozruchu. W razie potrzeby należy wykonać rozruch awaryjny»» strona 212.

## ⚠ UWAGA

Silnik nie może pracować w zamkniętych pomieszczeniach ze względu na niebezpieczeństwo zatrucia spalinami.

- Spaliny zawierają tlenek węgla, bezwonny i bezbarwny gaz trujący, który może powodować utratę przytomności i zgon.

## ⚠ UWAGA

Nie wolno zostawiać samochodu z włączonym silnikiem, szczególnie, jeśli jest na biegu. Pojazd mógłby nieoczekiwanie ruszyć lub mogłoby zajść inne nieprzewidziane zdarzenie prowadzące do uszkodzeń, pożaru lub poważnych obrażeń.

## ⚠ UWAGA

Niedozwolone jest używanie preparatów ułatwiających rozruch silnika na zimno, ponieważ mogą wybuchnąć lub podwyższyć obroty silnika. Grozi to obrażeniami.

## ⓘ OSTROŻNIE

- Próba ponownego włączenia silnika natychmiast po wyłączeniu może doprowadzić do awarii rozrusznika lub całego silnika.
- Gdy silnik jest zimny, należy unikać wysokich obrotów silnika, jazdy na pełnym gazie i przeciążania silnika, ponieważ może to doprowadzić do uszkodzenia silnika.

## 🌿 Informacja dotycząca środowiska

Nie nagrzewać silnika przez uruchomienie silnika pojazdu na postoju. Należy od razu ruszyć bez gwałtownego przyspieszenia.

<sup>1)</sup> Dotyczy wersji z przyciskiem Start na konsoli środkowej.



W ten sposób silnik szybciej osiąga temperaturę roboczą i zmniejsza się emisję spalin.

### Informacja

- W momencie rozruchu silnika następuje tymczasowe wyłączenie elementów elektrycznych o dużym poborze mocy.
- Zimny silnik może przez krótki czas pracować głośniejsze po rozruchu. Jest to zjawisko zupełnie normalne i nie stanowi powodu do obaw.

### Wyłączanie silnika

- Całkowicie zatrzymać pojazd >>> .
- Włączyć blokadę parkowania, naciskając przycisk P.
- Włączyć elektroniczny hamulec postojowy.
- Nacisnąć krótko przycisk rozruchu >>> rys. 134.

### UWAGA

Nigdy nie należy wyłączać silnika podczas jazdy. Można wówczas stracić kontrolę nad samochodem, doprowadzając do wypadku i poważnych obrażeń.

- Przy wyłączonym zapłonie nie działają poduszki powietrzne i napinacze pasów bezpieczeństwa.

- Przy wyłączonym silniku nie działa układ wspomagania hamulców. Dlatego, aby zahamować, konieczny jest silniejszy nacisk na pedał hamulca.

- Przy wyłączonym silniku nie działa również wspomaganie układu kierowniczego. Kierowanie przy wyłączonym silniku wymaga większej siły.

- Przy wyłączonym zapłonie może dojść do zablokowania kolumny kierownicy, co uniemożliwi panowanie nad pojazdem.

### UWAGA

Wychodząc z samochodu, kluczyk zapłonowy należy zawsze zabierać ze sobą. Jest to szczególnie ważne, jeżeli w samochodzie znajdują się dzieci, ponieważ mogłyby one uruchomić samochód lub jego wyposażenie elektryczne (np. elektrycznie sterowane szyby), narażając się na obrażenia.

### OSTROŻNIE

- Jeśli samochód zatrzyma się i system Start-Stop\* wyłączy silnik, zapłon pozostaje włączony. Przed opuszczeniem samochodu należy upewnić się, że stacyjka jest wyłączona, w przeciwnym razie może dojść do rozładowania akumulatora.

- Jeżeli silnik pracował na wysokich obrotach przez dłuższy czas, jego wyłączenie może spowodować przegrzanie. Aby uniknąć uszkodzenia silnika, należy pozwolić

mu pracować przez ok. 2 minuty na jałowym biegu przed wyłączeniem.

### Informacja

Po wyłączeniu silnika wentylator chłodnicy może pracować jeszcze przez okres do 10 minut, nawet po wyłączeniu zapłonu. Możliwe jest również ponowne włączenie się wentylatora, gdy temperatura płynu chłodzącego zwiększy się w wyniku ciepła zgromadzonego w komorze silnika lub ze względu na dłuższe działanie promieniowania słonecznego.

### Immobilizer elektroniczny

Immobilizer uniemożliwia prowadzenia pojazdu osobom nieupoważnionym.

W kluczyku znajduje się układ elektroniczny, który automatycznie wyłącza immobilizer.

Immobilizer zostaje automatycznie uruchomiony, kiedy kluczyk znajdzie się poza pojazdem.

Jeżeli na tablicy rozdzielczej wyświetlany jest następujący komunikat: **SAFE**, rozruch silnika jest niemożliwy.

Silnik można uruchomić jedynie za pomocą oryginalnego kluczyka CUPRA z prawidłowym kodem. »

**i** Informacja

Prawidłową eksploatację pojazdu gwarantuje jedynie używanie oryginalnych kluczyków CUPRA.

## Funkcja awaryjnego rozruchu

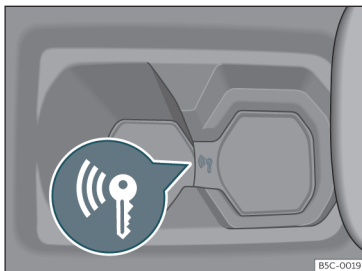

Rys. 135 W konsoli środkowej: rozruch awaryjny.

Jeśli wewnątrz pojazdu nie zostanie wykryty prawidłowy kluczyk, konieczne jest uruchomienie awaryjne. Na wyświetlaczu tablicy rozdzielczej pokazany zostanie odpowiedni komunikat. Może się to zdarzyć, na przykład, w przypadku rozładowania się baterii kluczyka:

- Od razu po naciśnięciu przycisku startowego umieścić kluczyk w uchwycie na napoje w konsoli środkowej»»» **rys. 135**, jak najbliższej logo Kessy.

- Następuje włączenie zapłonu i silnik uruchamia się automatycznie.

## Instrukcje dla kierowcy na wyświetlaczu tablicy rozdzielczej

### Naciśnij pedał hamulca

- Ten komunikat pojawia się w pojazdach wyposażonych w automatyczną skrzynię biegów, jeśli kierowca próbuje uruchomić silnik bez użycia hamulca.

### Wybierz N lub P

- Ten komunikat pojawia się przy próbie rozruchu lub wyłączenia silnika w momencie, gdy dźwignia zmiany biegów skrzyni automatycznej nie znajduje się w położeniu **P** lub **N**. Silnik można uruchomić i zatrzymać jedynie w tych położeniach dźwigni.

### Wybierz położenie P; pojazd może się przemieścić; drzwi zamykają się jedynie w położeniu P.

- Ze względów bezpieczeństwa pojawia się komunikat dla kierowcy wraz z ostrzegawczym sygnałem dźwiękowym, jeśli dźwignia automatycznej skrzyni biegów nie znajduje się w położeniu **P** po wyłączeniu zapłonu. Ustawić dźwignię w położeniu **P**, w przeciwnym razie pojazd może się przemieścić.

### Zmiana biegu: dźwignia w położeniu do jazdy!

- Ten komunikat wyświetla się, gdy dźwignia zmiany biegów nie znajduje się w położeniu **P** a drzwi kierowcy są otwarte. Dodatkowo pojawia się sygnał dźwiękowy. Ustawić dźwignię zmiany biegów w położeniu **P**, w przeciwnym razie pojazd może stoczyć się z pochyłości.

### Zapłon włączony

- Ten komunikat wyświetla się razem z sygnałem dźwiękowym, gdy drzwi kierowcy są otwarte przy włączonym zapłonie.

## Funkcja „My Beat“\*

- ✓ Dotyczy pojazdów z przyciskiem Start na konsoli środkowej.

Samochody z kluczykiem w wersji komfort korzystają z funkcji „My Beat“. Polega ona na dodatkowych wskazaniach układu zapłonowego.

Po wejściu do pojazdu miga przycisk rozrusznika»»» **rys. 134**.

Przycisk rozrusznika miga, gdy zapłon jest włączony / wyłączony. Po kilku sekundach od wyłączenia silnika przycisk rozrusznika się wyłącza.

Podczas pracy silnika przycisk pozostaje podświetlony, wskazując na pracę silnika.

Czas pomiędzy uruchomieniem silnika przez użytkownika przy użyciu przycisku a zmianą trybu świecenia z migania na świecenie ciągłe zależy od specyfikacji danego silnika. Jeżeli przycisk rozrusznika zostanie użyty do zatrzymania silnika, lampka na przycisku znowu zacznie migać.

W pojazdach z systemem Start-Stop funkcja „My Beat“ przekazuje również dodatkowe informacje:

- Kiedy silnik przestaje pracować w fazie Stop, przycisk rozrusznika pozostaje podświetlony, ponieważ system Start-Stop jest nadal aktywny, pomimo wyłączenia silnika.
- Jeżeli nie można włączyć silnika ponownie za pomocą systemu Start-Stop»» strona 213 i trzeba go uruchomić ręcznie, przycisk miga, informując o takiej konieczności.

## System Start-Stop

### Lampki kontrolne

#### Zapala się

System Start-Stop jest dostępny, automatyczne wyłączenie silnika aktywne.

#### Zapala się

System Start-stop jest niedostępny lub został odłączony.

### Instrukcje dla kierowcy na wyświetlaczu tablicy rozdzielczej

#### Wyłączony system Start-Stop. Uruchom silnik ręcznie

- Komunikat oznacza, że system Start-Stop nie może ponownie uruchomić silnika.

#### System Start-Stop: Usterka! Funkcja nie jest dostępna

- Występuje usterka systemu Start-Stop. Udać się do serwisu w celu usunięcia usterki.



### Opis i działanie

System Start-Stop pomaga oszczędzać paliwo i zmniejszać emisję CO<sub>2</sub>.

W trybie Start-Stop silnik automatycznie wyłącza się po zatrzymaniu lub w trakcie zatrzymywania samochodu. Zapłon pozostaje włączony. Silnik włącza się automatycznie, kiedy zachodzi taka potrzeba.

w takiej sytuacji lampka przycisku **(START ENGINE STOP)** pozostaje podświetlona<sup>1)</sup>.

System włącza się automatycznie przy każdym włączeniu zapłonu.

Dodatkowe informacje na temat systemu Start-Stop można znaleźć w systemie Infotainment: nacisnąć przycisk  >  **Informacje o pojeździe > Stan pojazdu**»» strona 90.

### Wyłączenie i rozruch silnika

- Trzymać stopę na pedale hamulca aż do zatrzymania pojazdu lub aktywować system Auto Hold, aby samochód pozostał zatrzymany. Następuje wyłączenie silnika. Lampka ostrzegawcza  zapali się na wyświetlaczu. Silnik może wyłączyć się przed zatrzymaniem samochodu w fazie zatrzymania (przy »

<sup>1)</sup> Dotyczy wersji z przyciskiem Start na konsoli środkowej.

prędkości 7 km/h lub 2 km/h w zależności od skrzyni biegów).<sup>1)</sup>

- Po zdjęciu stopy z pedału hamulca silnik ponownie się uruchomi. Lampka ostrzega wcza zgaśnie. Z systemem Auto Hold silnik się nie uruchomi, jeżeli kierowca zdejmie nogę z pedału hamulca. Pojazd uruchomi się po wciśnięciu pedału gazu.

## Podstawowe wymagania trybu Start-Stop



- Drzwi kierowcy muszą być zamknięte.
- Pas kierowcy musi być zapięty.
- Pokrywa silnika musi być zamknięta.
- Silnik nie osiągnął jeszcze temperatury roboczej.
- Pojazd musi być na innym biegu niż wsteczny.
- Pojazd nie może się znajdować na bardzo stromym wzniesieniu.

## Silnik nie wyłącza się z różnych przyczyn

Przed zatrzymaniem pojazdu system sprawdza, czy zostały spełnione określone warunki. Silnik **nie** wyłącza się, na przykład, w następujących sytuacjach:

- Silnik nie osiągnął jeszcze wymaganej temperatury do włączenia trybu Start-Stop.

- Nie osiągnięto temperatury ustawionej w klimatyzacji.
- Temperatura wewnętrzna jest bardzo wysoka / niska.
- Włączony przycisk funkcji odmrażania >>> strona 151.
- Wspomaganie parkowania\* jest włączone.
- Poziom naładowania akumulatora jest bardzo niski.
- Kierownica jest zbyt mocno skręcona lub jest w trakcie skręcania.
- Jeżeli istnieje ryzyko zaparowania szyby.
- Po włączeniu biegu wstecznego.
- W przypadku bardzo stromego odcinka drogi.
- Po piątym zatrzymaniu w korku silnik przestanie się wyłączać.
- Przy wyłączonym systemie ESC.
- Po hamowaniu awaryjnym lub utracie przyczepności.
- Z przyczepą.
- Po piątym zatrzymaniu w korku silnik przestanie się wyłączać.
- Gdy poziom naładowania akumulatora jest niski.
- Podczas regeneracji filtra cząstek stałych.

 jest wyświetlany na wyświetlaczu zestawu wskaźników; jest również wyświetlany w systemie informacyjnym kierowcy\*,  START  STOP.

## Silnik uruchamia się samoczynnie

W czasie fazy wyłączania zwykły tryb systemu może zostać przerwany w następujących sytuacjach: Silnik uruchamia się sam bez interwencji kierowcy. Silnik włączy się ponownie w sposób automatyczny bez interwencji kierowcy.

- Temperatura w kabinie różni się od wartości wybranej na klimatyzatorze.
- Włączony przycisk funkcji odmrażania >>> strona 151.
- Hamulec został naciśnięty kilka razy z rzędu.
- Poziom naładowania akumulatora jest zbyt niski.
- Duże zużycie energii.
- Pojazd toczy się do przodu lub do tyłu przy wyłączonym silniku.
- System ESC wyłączony.
- - Pedał gazu jest ignorowany.
- Koło kierownicy zostało delikatnie obrócone.
- Gdy włączona jest klimatyzacja.

<sup>1)</sup> W wersji mHEV (półhybryda) od 20 km/h.

### Dodatkowe informacje dotyczące automatycznej skrzyni biegów

Silnik wyłącza się, kiedy dźwignia zmiany biegów znajduje się w położeniu **P**, **D**, **N** i **S** oraz w trybie Tiptronic. Kiedy dźwignia znajduje się w położeniu **P**, silnik pozostanie wyłączony, nawet jeśli kierowca zdejmie nogę z pedału hamulca. W celu ponownego uruchomienia silnika należy nacisnąć pedał gazu lub włączyć inny bieg lub zwolnić hamulec.

Jeśli dźwignia biegów zostanie przestawiona w położenie **R** przy zatrzymanym samochodzie, silnik ponownie się uruchomi.

Należy przestawić dźwignię z położenia **D** do **P**, aby zapobiec przypadkowemu uruchomieniu silnika w momencie przechodzenia przez położenie **R**.

### Informacje dodatkowe dotyczące pojazdów z aktywnym tempomatem (ACC)

W pojazdach z funkcją ACC silnik uruchomi się ponownie w niektórych warunkach, jeżeli czujnik radarowy wykryje, że pojazd z przodu ruszył.

#### **UWAGA**

- Nigdy nie wyłączać silnika do czasu zatrzymania pojazdu. Układ hamulcowy i kierowniczy mogą nie działać tak, jak zwykle. Kręcenie kierownicą lub hamowanie będzie wymagać więcej wysiłku. Może to doprowa-

dzić do wypadku lub nawet poważnych obrażeń.

- Aby uniknąć obrażeń, przy pracy w komorze silnika sprawdzić, czy wyłączono system Start-Stop» strona 215.

#### **OSTROŻNIE**

Przy jeździe przez zalane tereny System Start-Stop powinien zawsze być wyłączony » strona 229.

#### **Informacja**

• Można kontrolować moment wyłączenia silnika poprzez zmniejszanie lub zwiększanie zastosowanej siły hamowania. Gdy samochód stoi w miejscu, silnik nie wyłączy się, jeżeli pedał gazu jest lekko wciśnięty, na przykład w korkach, przy częstym ruszaniu i zatrzymywaniu się. Po mocnym naciśnięciu hamulca silnik wyłączy się.

- Po zatrzymaniu pojazdu należy trzymać pedał hamulca wciśnięty, aby pojazd się nie przemieścił.
- Jeżeli po włączeniu biegu wstecznego dźwignia zostanie umieszczona w położeniu **D**, **N** i **S**, samochód musi osiągnąć prędkość powyżej 10 km/h, jadąc do przodu, aby system powrócił do warunków, w których może zatrzymać silnik.

### Ręczne włączanie i odłączanie systemu Start-Stop

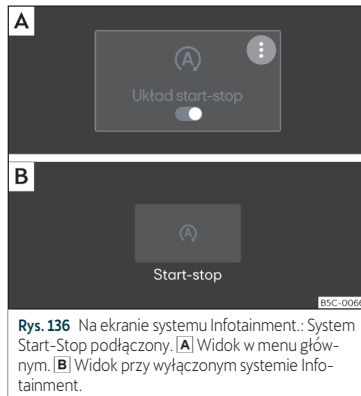

**Rys. 136** Na ekranie systemu Infotainment.: System Start-Stop podłączony. [A] Widok w menu głównym. [B] Widok przy wyłączonym systemie Infotainment.

Jeżeli kierowca nie chce używać systemu Start-Stop, może wyłączyć go ręcznie w systemie Infotainment:

- Wybrać  > Wspomaganie kierowcy.

Jeżeli symbol (A) jest pomarańczowy » **rys. 136**, system jest aktywny i będzie włączający oraz włączający silnik. Jeżeli symbol (A) jest biały, system będzie odłączony.

»

**i** Informacja

System włącza się sam przy każdym uruchomieniu silnika.

## Automatyczna skrzynia biegów DSG

### Wprowadzenie

Samochód jest wyposażony w elektronicznie sterowaną manualną skrzynię biegów. Moment obrotowy pomiędzy silnikiem i skrzynią biegów przenoszony jest za pomocą dwóch niezależnych sprzęgieł. Zastępują one konwerter momentu obrotowego montowany w konwencjonalnych automatycznych skrzyniach biegów i umożliwiają płynne i nieprzerwane przyspieszenie samochodu.

Układ **Tiptronic** pozwala kierowcy na zmianę biegów w sposób *ręczny*»» strona 218, Zmiana biegów w trybie Tiptronic.

### Lampki kontrolne

**(S)** Zapala się na zielono

Wystarczy użyć hamulca.  
Wcisnąć pedał hamulca, żeby wybrać zakres biegu.

**(S)** Miga na zielono

Przycisk blokady dźwigni zmiany biegów w skrzyni automatycznej nie zaskoczył. Uniemożliwiono ruch pojazdu. Użyć przycisku blokady na dźwigni biegów.

### Położenia dźwigni zmiany biegów skrzyni automatycznej



**Rys. 137** W konsoli środkowej: dźwignia zmiany biegów.

Położenie dźwigni zmiany biegów sygnalizowane jest zapaleniem się odpowiedniego znaku. Włączony bieg jest również widoczny na ekranie w położeniach ręcznych **M**, **D**, **S** i **E** (gdy wybrano tryb jazdy **ECO** w profilu **Individual**)»» strona 225).

**P** – Blokada postojowa

Jeśli wciśnięty jest przycisk **P** koła osi napędowej są blokowane mechanicznie. Nacisnąć **P** tylko wtedy, gdy samochód stoi w *miejscu* »» **Δ**.

Żeby nacisnąć przycisk **P**, trzeba jednocześnie nacisnąć pedał hamulca.

**R** – Bieg wsteczny

Bieg wsteczny należy włączać tylko wtedy, kiedy pojazd stoi w *miejscu* i silnik pracuje na biegu jałowym »» **Δ**.

Aby włączyć bieg wsteczny **R**, trzeba jednocześnie nacisnąć pedał hamulca. Światła cofania zapalają się, gdy dźwignia zmiany biegów znajduje się w położeniu **R** a zapłon jest włączony.

**N** – Bieg jałowy

W tym położeniu ustawiony jest bieg jałowy.

Nacisnąć pedał hamulca, aby przesunąć dźwignię z położenia **N** do **D/S**, kiedy samochód stoi w *miejscu* lub jedzie z prędkością poniżej 3 km/h »» **Δ**.

**D/S** – Położenie do stałej jazdy do przodu

Położenie **D/S** umożliwia sterowanie biegami w trybie zwykłym (**D**) lub Sportowym (**S**). Aby wybrać tryb Sport **S**, przesunąć dźwignię do tyłu. Ponowne przesunięcie dźwigni ustawia

profil zwykły **D**. Wybrany profil jazdy jest widoczny na ekranie tablicy rozdzielczej.

W **trybie zwykłym (D)** skrzynia biegów automatycznie wybiera najlepszy bieg. Zależy on od obciążenia samochodu, prędkości na drodze i programu dynamicznego sterowania biegami (DCP).

**Profil Sport (S)** należy wybrać do sportowej jazdy. Ustawienie to wykorzystuje maksymalną moc silnika. Przy przyspieszaniu zauważalne będą zmiany biegów.

W pewnych okolicznościach (np. podczas jazdy w górach) korzystne może być tymczasowe przełączenie na tryb tiptronic»» stro- na 218, aby dostosować przełożenie do warunków drogowych.

### Blokada dźwigni automatycznej skrzyni biegów

W położeniu **N** blokada dźwigni uniemożliwia wybranie biegu i tym samym przypadkowo przemieszczenie pojazdu.

Przy włączonym silniku nacisnąć pedał hamulca lewą nogą i przytrzymać go.

Jako przypomnienie dla kierowcy, kiedy dźwignia zmiany biegów znajduje się w położeniu **N** na tablicy rozdzielczej wyświetla się następujący komunikat:

**Jeżeli pojazd stoi w miejscu, włączając bieg, nacisnąć pedał hamulca.**

Blokada dźwigni nie włącza się, jeśli dźwignia przesunięta zostaje szybko przez położenie **N** (np. przy przestawianiu z położenia **R** do **D**). Umożliwia to, na przykład, „rozkołysanie” samochodu do przodu i do tyłu”, w przypadku utknięcia w śniegu lub błocie. Blokada dźwigni zmiany biegów włącza się automatycznie, jeżeli nie naciśnięto pedału hamulca, a dźwignia znajduje się w położeniu **N** przez ponad sekundę przy prędkości poniżej 5 km/h.

### UWAGA

- Należy uważać, by nie nacisnąć przypadkowo pedału gazu, kiedy samochód stoi w miejscu. Samochód mógłby natychmiast ruszyć (w niektórych przypadkach nawet przy włączonym hamulcu postojowym) i stworzyć ryzyko wypadku.
- Nigdy nie przesuwaj dźwigni w położenie **R** w czasie jazdy. Nieprzestrzeżenie powyższego może być przyczyną wypadku lub awarii.
- Z dźwignią w dowolnym położeniu (z wyjątkiem **P**), przy pracującym silniku, należy zawsze trzymać wciśnięty pedał hamulca. Jest to konieczne, ponieważ automatyczna skrzynia biegów nawet na jałowym biegu nadal przenosi napęd.
- Włączając bieg w zatrzymanym samochodzie z pracującym silnikiem, nie należy naciskać pedału gazu. Nieprzestrzeżenie powyższego może być przyczyną wypadku.

- Kierowca nie powinien opuszczać samochodu, który ma włączony silnik i wrzucony bieg. Włączyć elektroniczny hamulec postojowy i wybrać blokadę pozycji postojowej (**P**).

### Informacja

- Jeżeli dźwignia zmiany biegów zostanie przypadkowo przesunięta w położenie **N** podczas jazdy, zwolnić pedał gazu i pozwolić, żeby obroty silnika spadły do obrotów biegu jałowego przed ponownym włączeniem biegu **D** lub **S**.
- Jeżeli zasilanie zostało przerwane przy aktywnej blokadzie pozycji postojowej **P**, nie będzie można przesunąć dźwigni. W takim przypadku można zastosować zwolnienie ręczne. W tym przypadku należy uzyskać fachową pomoc.

### Informacja

- Jeżeli blokada dźwigni zmiany biegów nie działa, oznacza to awarię. Przeniesienie napędu zostaje przerwane, aby zapobiec przypadkowemu ruszeniu samochodu z miejsca. Ponowne włączenie blokady dźwigni zmiany biegów wymaga następujących działań:
  - W skrzyniach sześciobiegowych: nacisnąć pedał hamulca i ponownie go zwolnić.

- W skrzyniach siedmiobiegowych: naciśnięcie pedału hamulca. Przesunięcie dźwigni zmiany biegów do położenia N i następnie włączyć bieg.
- Pomimo włączenia biegu, pojazd nie porusza się do przodu ani do tyłu. Wykonać następujące kroki:
  - Jeśli pojazd nie porusza się we właściwym kierunku, układ może nie mieć prawidłowo wrzuconego biegu. Wcisnąć pedał hamulca, żeby wybrać bieg.
  - Jeśli samochód nadal nie jedzie we właściwym kierunku, oznacza to awarię układu. Należy wówczas zwrócić się o specjalistyczną pomoc w celu sprawdzenia układu.

## Zmiana biegów w trybie Tiptronic

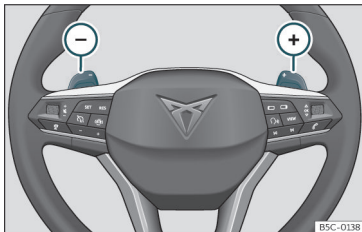

**Rys. 138** Kierownica: dźwignie automatycznej skrzyni biegów

Tiptronic daje kierowcy możliwość ręcznej zmiany biegów.

Przy przejściu na funkcję Tiptronic pojazd zachowuje aktualny bieg. Można zmieniać biegi ręcznie dopóki system nie zmieni biegu automatycznie ze względu na sytuację w ruchu.

### Korzystanie z Tiptronic za pomocą łopatek przy kierownicy

Łopatek zmiany biegów można używać, kiedy dźwignia znajduje się w położeniu D/S.

- Wcisnąć łopatkę zmiany biegów (+), aby zmienić bieg na wyższy»» **rys. 138**.
- Wcisnąć łopatkę zmiany biegów (-), aby zmienić bieg na niższy.
- Aby wyjść z trybu Tiptronic, przyciągnąć prawą łopatkę do kierownicy na ok. 1 sekundę.

Aby tryb Tiptronic był włączony na stałe, należy ustawić dźwignię zmiany biegów w pozycji S. Jeśli dźwignia zmiany biegów znajduje się w pozycji D i przez jakiś czas łopatki zmiany biegów nie będą używane, tryb Tiptronic zostanie automatycznie wyłączony.

### OSTROŻNIE

- Podczas przyspieszania, jeżeli kierowca nie zmieni biegu na wyższy, skrzynia automatycznie zmieni przełożenie na krótko

przed osiągnięciem maksymalnych dozwolonych obrotów.

- Ponadto, jeżeli kierowca wybrał niższy bieg, system zmieni przełożenie dopiero wtedy, gdy obroty na takim niższym biegu będą mniejsze niż maksymalna dozwolona prędkość obrotowa.

## Jazda z automatyczną skrzynią biegów

Podczas jazdy skrzynia biegów automatycznie zmienia przełożenia.

Silnik można uruchomić tylko wtedy, gdy dźwignia zmiany biegów znajduje się w położeniu N i świeci się przycisk P (blokada pozycji postojowej pozostaje aktywna).

### Jazda w dół wzniesienia

W niektórych okolicznościach korzystne jest wybranie trybu Tiptronic, aby dobrać przełożenie ręcznie do warunków drogowych »»

### Zatrzymanie / Parkowanie

Aby zaparkować na płaskiej powierzchni, po prostu nacisnąć przycisk P»» **rys. 137**. Na pochyłościach najpierw zaciągnąć hamulec postojowy, a następnie nacisnąć przycisk P.

Jeżeli drzwi kierowcy zostaną otwarte, a przycisk P nie został wciśnięty, samochód



może ruszyć z miejsca. Na tablicy rozdzielczej wyświetli się następujące ostrzeżenie:  **Zmiana biegu: dźwignia w położeniu do jazdy!** Dodatkowo rozlega się sygnał dźwiękowy.

### Zatrzymywanie się na wzniesieniu

Zawsze należy mocno nacisnąć pedał hamulca, aby zapobiec stoczeniu się pojazdu; w razie konieczności włączyć elektroniczny hamulec postojowy >>> .

**Nie należy przyspieszać** podczas zmiany biegu, aby samochód nie stoczył się w dół wzniesienia >>> .

### Ruszanie pod górę z funkcją Auto Hold

- Po włączeniu biegu zdjąć nogę z pedału hamulca i delikatnie nacisnąć pedał gazu.

### Ruszanie pod górę bez funkcji Auto Hold

- Włączyć elektroniczny hamulec postojowy.
- Po wybraniu biegu delikatnie nacisnąć pedał gazu i zwolnić przycisk elektronicznego hamulca postojowego.

### Program kopii bezpieczeństwa

Jeżeli wszystkie położenia dźwigni pokazują się na jasnym tle na wyświetlaczu tablicy rozdzielczej, oznacza to, że wystąpił błąd systemu i automatyczna skrzynia biegów będzie działać z programem kopii bezpieczeństwa.

Można dalej jechać, jednakże z mniejszą prędkością i na wybranych biegach. **Jazda na biegu wstecznym może nie być możliwa.**

### Mechanizm ręcznego zwalniania blokady parkowania

Jeśli w przypadku awarii zasilania (np. rozładowanie akumulatora samochodowego 12 V) pojazd musi zostać odholowany, blokadę parkowania można zwolnić ręcznie. W tym przypadku należy uzyskać fachową pomoc.

### Kick-down

Funkcja kick-down zapewnia maksymalne przyspieszenie, gdy dźwignia znajduje się w położeniu **D**, **S** lub w trybie Tiptronic.

Przy całkowitym wciśnięciu pedału gazu automatyczna skrzynia biegów zmieni bieg na niższy, w zależności od prędkości samochodu i obrotów silnika. Przekłada się to na maksymalne przyspieszenie pojazdu >>> .

Zmiana na wyższy bieg jest opóźniana, aż silnik osiągnie maksymalną liczbę obrotów na minutę.

### UWAGA

Należy przestrzegać zaleceń dotyczących bezpieczeństwa >>>  zob. Położenia dźwigni zmiany biegów skrzyni automatycznej na stronie 217.

- Nie należy przeciągać hamulców ani używać pedału hamulca zbyt często lub przez

długie okresy, ponieważ hamulce mogą się przegrzać. Zmniejsza to siłę hamowania, zwiększa drogę hamowania, a nawet może spowodować awarię hamulców.

- W razie konieczności zatrzymania się na wzniesieniu należy trzymać pojazd z wciśniętym pedałem hamulca lub włączonym hamulcem postojowym.

### UWAGA

Należy zauważyć, że na śliskich lub mokrych nawierzchniach funkcja kick-down może spowodować buksowanie kół i w konsekwencji poślizg.

### OSTROŻNIE

- Przy zatrzymaniu pojazdu na wzniesieniu, nie staraj się zapobiec stacjanemu się samochodu poprzez naciskanie na pedał gazu po wybraniu biegu. Może to spowodować przegrzanie i uszkodzić automatyczną skrzynię biegów.
- Jeżeli pojazd będzie się toczył z dźwignią zmiany biegów w położeniu **N** i zgaszonym silnikiem, automatyczna skrzynia biegów zostanie uszkodzona, ponieważ nie będzie smarowana.
- W pewnych sytuacjach na drodze lub w określonych warunkach drogowych skrzynia może się przegrzać i ulec awarii! Jeśli zapali się lampka ostrzegawcza , zatrzymać pojazd jak najszybciej i poczekać, aż skrzynia biegów ostygnie >>> strona 222. »



- Jeżeli skrzynia biegów działa z programem kopii bezpieczeństwa, podjechać pojazdem do wyspecjalizowanego warsztatu i natychmiast zlecić naprawę błędu.

## Program Launch-Control\*

Program sterowania przyspieszeniem Launch-Control umożliwia osiągnięcie maksymalnego przyspieszenia z zatrzymania.

**Warunek:** silnik musi wcześniej osiągnąć temperaturę roboczą, a kierownica musi być w położeniu na wprost.

Prędkość obrotowa silnika w przypadku sterowania przyspieszeniem Launch-Control jest różna dla silników benzynowych i wysokoprężnych.

Aby korzystać z programu Launch-control, trzeba odłączyć kontrolę trakcji (TCS) lub włączyć tryb Sport ESC i ESC OFF za pomocą menu systemu Infotainment: nacisnąć przycisk  > **Wspomaganie kierowcy** > **Menu ESC**. Lampka ostrzegawcza  pozostanie zapalona.

- Nacisnąć pedał hamulca lewą stopą i przytrzymać przynajmniej przez jedną sekundę.
- Przetawić dźwignię w położenie **S** lub tiptronic, lub też wybrać tryb jazdy **Sport** z Profil Jazdy\* >>> strona 225.

- Prawą stopą wcisnąć pedał gazu do oporu lub do położenia kick-down. Prędkość silnika ustabilizuje się do około **3200** obrotów/minutę (silnik benzynowy) lub około **2000** obrotów/minutę (silnik wysokoprężny).
- Zdjąć lewą stopę z pedału hamulca. Samochód rusza z maksymalnym przyspieszeniem.

### **UWAGA**

- **Zawsze należy dostosować styl jazdy do warunków na drodze.**
- **Korzystać z programu Launch-control tylko wtedy, gdy pozwalają na to warunki drogowe i ruch, a także upewnić się, że sposób jazdy i przyspieszenia samochodu nie stwarzają zagrożenia ani niedogodności dla pozostałych użytkowników dróg.**
- **Sprawdzić, czy ESC jest nadal włączony.** Należy pamiętać, że przy wyłączonych systemach TCS i ESC koła mogą zacząć buksować, a pojazd może stracić przyczepność. **Ryzyko wypadku!**
- **Po wyruszeniu włączyć system TCS lub wyłączyć tryb ESC „sport“ w systemie Infotainment za pomocą przycisku funkcyjnego  > Wspomaganie kierowcy.**

### **Informacja**

- **Po użyciu programu Launch control temperatura skrzyni biegów może znacznie wzrosnąć.** W takim przypadku program może być niedostępny przez kilka minut.

Z programu można korzystać ponownie po zakończeniu etapu chłodzenia.

- **Przyspieszanie za pomocą programu Launch control stanowi duże obciążenie dla wszystkich części pojazdu. Może to spowodować ich szybsze zużycie.**

## Asystent zjazdu\*

Kontrola prędkości zjazdu działa, gdy dźwignia zmiany biegów znajduje się w położeniu **D/S** i wciśnięty zostanie hamulec. Włączany jest odpowiedni niższy bieg.

Funkcja kontroli prędkości zjazdu dąży do zachowania prędkości, z jaką samochódjechał w chwili naciśnięcia pedału hamulca, w rozsądnych granicach. Może być konieczne dostosowanie prędkości przez naciśnięcie hamulca.

Asystent redukuje maksymalnie do 3. biegu. Na bardzo stromych zjazdach może być konieczne przełączenie na tryb Tiptronic i ręczna zmiana na 2. lub 1. bieg, aby wykorzystać hamowanie silnikiem i odciążony układ hamulcowy.

Kontrola prędkości zjazdu jest wyłączana, gdy tylko droga odzyska poziomy przebieg lub kiedy zostanie naciśnięty pedał gazu.

W samochodach z tempomatem kontrola prędkości\* >>> strona 234 zjazdu włącza się po ustawieniu prędkości jazdy.

### UWAGA

Kontrola prędkości zjazdu ograniczona jest prawami fizyki. Dlatego niemożliwe jest utrzymanie stałej prędkości we wszystkich sytuacjach. Należy być zawsze przygotowanym do użycia hamulców!

### Wspomaganie ruszania pod górę (HHC)

Podczas wjeżdżania na zbocze lub jazdy terenowej w trybie **Offroad** z dźwignią w pozycji **D/S** zatrzymanie pojazdu aktywuje funkcję wspomaganie ruszania pod górę.

Po zwolnieniu pedału hamulca asystent przez kilka sekund utrzymuje ciśnienie w układzie hamulcowym, aby zapewnić kierowcy czas na naciśnięcie pedału gazu i kontynuowanie jazdy.

### Tryb inercyjny

Tryb inercyjny umożliwia pokonywanie pewnych odległości bez używania pedału przyspieszenia, co oszczędza paliwo. Należy przewidywać sytuację i używać trybu inercyjnego, aby „pozwoić” samochodowi „się toczyć”.

### Włączanie trybu inercyjnego

*Warunek:* dźwignia w położeniu **D**, nachylenie terenu mniejsze niż 12% i prędkość od 20 do 130 km/h.

- Delikatnie zdjąć nogę z gazu.

Na tablicy rozdzielczej wyświetli się symbol , włączony bieg i chwilowe zużycie paliwa znikną, a pojawi się słowo **Inercja**.

Skrzynia biegów automatycznie wyłączy się i samochód będzie się swobodnie toczył, bez efektu hamowania silnikiem. Podczas toczenia się pojazdu silnik pracuje na biegu jałowym.

### Zatrzymywanie trybu inercyjnego

- Wcisnąć pedał hamulca lub gazu.

Aby używać trybu inercyjnego, wystarczy zdjąć nogę z gazu.

Zastosowanie zarówno **trybu inercyjnego** (= pokonywanie wydłużonych odcinków z mniejszą ilością energii), jak i **odłączania inercyjnego** (= krótsze odcinki pokonywane bez wykorzystania paliwa) zmniejsza zużycie paliwa i poprawia bilans emisji.

Za pomocą **Profilu Jazdy**»» strona 225 tryb inercyjny można włączyć w profilach **Comfort** lub **Individual**. Jeśli silnik jest ustawiony na **Eco** w trybie **Individual**, inercja włącza się, gdy spełnione są warunki do jej użycia,

niezależnie od tego, jak płynnie kierowca zdejmie stopę z pedału przyspieszania.

### UWAGA

- Jeżeli włączono Tryb inercyjny, przy zbliżaniu się do przeszkody należy uwzględnić, że pojazd nie będzie zwalniał w zwykły sposób: ryzyko wypadku!
- Przy stosowaniu trybu inercyjnego przy zjeżdżaniu odcinkami drogi o większym spadku pojazdu może zwiększyć prędkość: ryzyko wypadku!
- Jeżeli pojazdem kieruje inny kierowca, należy go ostrzec o właściwościach trybu inercyjnego.

### Informacja

- Praca w trybie inercyjnym w pojazdach z silnikami hybrydowymi (MHEV and PHEV) może spowodować wyłączenie silnika spalinyowego.
- Tryb inercyjny wyłącza się automatycznie na wzniesieniach o nachyleniu powyżej 15%.

## Wskazania na wyświetlaczu tablicy rozdzielczej

### Sprzęgło

#### ⚠ Przegrzanie sprzęgła! Zatrzymać pojazd!

- Sprzęgło przegrzało się i może ulec uszkodzeniu. Zatrzymać pojazd i poczekać, aż skrzynia biegów schłodzi się podczas pracy silnika na biegu jałowym, gdy dźwignia zmiany biegów znajduje się w położeniu P. Gdy lampka ostrzegawcza i komunikat dla kierowcy się wyłącza, awarię należy niezwłocznie usunąć w specjalistycznym serwisie. Zwrócić się o specjalistyczną pomoc. Zwrócić się o specjalistyczną pomoc.

### Awaria skrzyni biegów

#### ⚠ Skrzynia biegów: Usterka! Zatrzymać pojazd i ustawić dźwignię w położeniu P.

- Skrzynia biegów uszkodzona. Zatrzymać pojazd w bezpiecznym miejscu i nie kontynuować jazdy. Zwrócić się o specjalistyczną pomoc.

#### ⚠ Skrzynia biegów: Usterka systemu! Można kontynuować jazdę.

- Niezwłocznie zlecić usunięcie usterki w serwisie.

#### ⚠ Skrzynia biegów: Usterka systemu! Można kontynuować jazdę z ograniczeniami. Wyłączony bieg wsteczny.

- Usterkę należy niezwłocznie usunąć w serwisie.

#### ⚠ Skrzynia biegów: Usterka systemu! Można kontynuować jazdę na biegu Daż do wyłączenia silnika.

- Zaparkować w bezpiecznym miejscu. Zwrócić się o specjalistyczną pomoc.

#### ⚠ Skrzynia biegów: przegrzana. Dostosować odpowiednio sposób jazdy.

- Kontynuować jazdę z umiarkowaną prędkością. Kiedy wyłącza się lampka ostrzegawcza, można kontynuować jazdę w zwykły sposób.

#### ⚠ Skrzynia biegów: wcisnąć pedał hamulca i ponownie wybrać bieg.

- Jeżeli przyczyną ostrzeżenia było przegrzanie skrzyni biegów, ten komunikat dla kierowcy zostanie wyświetlony po ponownym schłodzeniu skrzyni biegów.

## Zalecenia dotyczące zmiany biegu

### Wybór optymalnego biegu

W zależności od wyposażenia na wyświetlaczu tablicy rozdzielczej pokazuje się zalecana zmiana biegu z uwagi na oszczędność paliwa.

Dźwignia zmiany biegów musi znajdować się w położeniu Tiptronic»»» strona 218.

Nie pojawi się żadna wskazówka, jeżeli optymalny bieg jest już włączony. Wyświetlać się będzie aktualny bieg.

Wyświetlacz	Znaczenie
3	Optymalny bieg.
4 ▶ 5	Zalecana jest zmiana na wyższy bieg.
1 ◀ 2	Zalecana jest zmiana na niższy bieg.

### Informacje dotyczące stanu „czystości“ filtra cząstek stałych w silnikach wysokoprężnych

Jeżeli układ sterujący układem wydechowym wykryje, że filtr cząstek stałych jest prawie wysycony, funkcja samooczyszczania podpowie bieg optymalny dla tego procesu »»» strona 304.

### UWAGA

Podpowieź optymalnego biegu pełni funkcję pomocniczą i nie zwalnia kierowcy z obowiązku zachowania ostrożności podczas jazdy.

- Kierowca jest wyłącznie odpowiedzialny za wybór właściwego biegu stosownie do okoliczności.

### Informacja dotycząca środowiska

Wybór odpowiedniego biegu przyczynia się do oszczędności paliwa.

### Informacja

Wskazanie zalecanego biegu przestaje się wyświetlać w momencie przełączenia dźwigni zmiany biegów z pozycji Triptonic.

## Asystent zjazdu (HDC)

### Lampki kontrolne



Zapala się na biało

Asystent zjazdu aktywny.



Zapala się na szaro

Asystent zjazdu nieaktywny. System jest włączony, lecz nie dostosowuje prędkości ani odległości.

W momencie włączenia zapłonu na kilka sekund zapalają się niektóre lampki kontrolne i ostrzegawcze w celu sprawdzenia działania niektórych funkcji. Lampki kontrolne gasną po kilku sekundach.

### UWAGA

Należy przestrzegać zaleceń dotyczących bezpieczeństwa »»  zob. Lampki kontrolne i ostrzegawcze na stronie 86.

### Opis i działanie

Asystent Zjazdu ogranicza prędkość na stromych zjazdach za pomocą automatycznego hamowania wszystkich czterech kół, zarówno przy jeździe do przodu, jak i do tyłu. System ABS pozostaje aktywny i zapobiega zablokowaniu kół.

Po rozpoczęciu zjazdu z prędkością poniżej 30 km/h następuje redukcja prędkości w przedziale od minimalnej wynoszącej 2 km/h do maksymalnej, czyli 30 km/h. W razie potrzeby kierowca może zwiększyć lub zmniejszyć prędkość w podanym przedziale, naciskając hamulec lub gaz. Wówczas następuje przerwanie działania funkcji i - w miarę potrzeby - jej wznowienie.

Istotne jest, by nawierzchnia gwarantowała odpowiednią przyczepność. Z tego powodu Asystent zjazdu **nie będzie** spełniać swego

zadania przy zjeździe, na przykład gdy nawierzchnia jest śliska lub oblodzona.

Funkcja Asystenta zjazdu jest dostępna, gdy poinformuje o tym komunikat  na tablicy rozdzielczej.

Asystent zjazdu interweniuje automatycznie, jeżeli spełnione są następujące warunki:

- Silnik pracuje.
- Wybrano profil jazdy **Offroad**»» strona 225. Pojazd porusza się z prędkością poniżej 30 km/h (na tablicy rozdzielczej pojawia się komunikat .
- Stopień nachylenia wzniesienia wynosi przynajmniej 10% w przypadku jazdy do przodu i 9% w przypadku jazdy do tyłu.
- Kierowca nie używa pedału hamulca ani gazu.

Asystent Zjazdu wyłącza się w momencie naciśnięcia pedału hamulca lub gazu lub jeśli nachylenie spadnie poniżej 5%. Funkcję można wyłączyć ręcznie w systemie Infotainment za pomocą przycisku  > **HDC**.

### UWAGA

Zawsze należy zachować gotowość do hamowania. W przeciwnym razie może dojść do wypadku prowadzącego do obrażeń.

- Asystent Zjazdu jest systemem pomocniczym, który w niektórych sytuacjach może »»

hamować z niewystarczającą siłą przy zjeździe ze wzniesienia.

- Wówczas prędkość pojazdu może wzrosnąć pomimo interwencji Asystenta Zjazdu.

## Układ kierowniczy

### Informacje dotyczące różnych procesów w pojeździe.

Elektromechaniczne wspomaganie układu kierowniczego dostosowuje się *elektronicznie* do prędkości jazdy, momentu obrotowego oraz kąta skręcenia kół.

Nawet jeżeli wspomaganie układu kierowniczego ulegnie awarii lub silnik został zatrzymany, można dalej skręcać kierownicą, dopóki kluczyk pozostaje w stacyjce, choć wymaga to większej siły.

### Progresywne wspomaganie kierownicy

System progresywnego wspomagania kierownicy uruchamia się lub nie, w zależności od wyposażenia pojazdu.

W *jeździe miejskiej* nie ma tak dużej potrzeby korzystania z progresywnego wspomagania przy wykonywaniu skrętów, manewrowaniu lub na ciasnych zakrętach.

Na *drodze poza miastem* lub na *autostradzie* progresywne wspomaganie daje bardziej

sportowe, bezpośrednie i zauważalnie bardziej dynamiczne wrażenia z jazdy, na przykład na zakrętach.

### Lampka kontrolna

#### Zapala się na czerwono

Awaria w układzie kierowniczym.  
**Przerwać jazdę** i niezwłocznie zatrzymać pojazd w bezpiecznym miejscu.  
 Możliwie najszybciej oddać samochód do serwisu w celu naprawy.

#### Zapala się na żółto

Ograniczone działanie.  
 Udać się do serwisu w celu sprawdzenia układu.  
 Jeżeli po ponownym uruchomieniu silnika i przejechaniu krótkiego odcinka lampka ostrzegawcza już się nie zapala, **nie** trzeba sprawdzać układu kierowniczego.

**LUB:** Akumulator 12V został odłączony i ponownie podłączony.  
 Przejechać krótki odcinek z prędkością 15-20 km/h.

#### Lampka miga na żółto

Kolumna kierownicy jest zablokowana. Przy nieruchomym pojeździe poruszyć kierownicą w obu kierunkach.

**LUB:** Kolumna kierownicy nie odblokowuje się lub nie blokuje się.

Wyłączyć zapłon i włączyć go ponownie. Sprawdzić komunikaty na tablicy rozdzielczej.

**Nie kontynuować jazdy**, jeżeli kolumna kierownicy nadal jest zablokowana po włączeniu zapłonu. Zwrócić się o specjalistyczną pomoc.

Ta lampka sygnalizacyjna powinna zapalić się na kilka sekund po włączeniu zapłonu. Powinna ona zgasnąć po uruchomieniu silnika.

#### UWAGA

**Pod żadnym pozorem nie należy ignorować lampek ostrzegawczych ani komunikatów ostrzeżeń.**

- Brak reakcji na lampki ostrzegawcze i komunikaty może doprowadzić do wyłączenia silnika podczas jazdy i spowodować poważne uszkodzenia, wypadek lub obrażenia.
- Zatrzymać pojazd w bezpiecznym miejscu przy najbliższej okazji.

### Tryby jazdy (Drive Profile)\*

#### Wprowadzenie

Profile jazdy Drive Profile umożliwiają kierowcy dokonanie wyboru pomiędzy trybami **Comfort**, **Sport**, **Cupra\*** i **Individual**, które modyfikują zachowanie różnych funkcji samochodu, dostarczając różnych doświadczeń związanych z jazdą.

Ponadto wersja 4Drive ma również tryby **Offroad** i **Snow**.

Profil **Individual** można skonfigurować zgodnie z osobistymi preferencjami. Konfiguracja pozostałych profili jest niezmienna.

#### Opis

w zależności od wersji wyposażenia, Profil Jazdy może modyfikować działanie następujących systemów:

#### Silnik

W zależności od wybranego profilu, silnik reaguje bardziej spontanicznie lub bardziej harmonijnie przyspieszeniem.

Zachowanie skrzyni biegów jest modyfikowane przy każdej zmianie biegu na wyższy lub niższy, a także w innych sytuacjach. w zależności od wybranego profilu i pozycji dźwigni

zmiany biegów może się również zmieniać poziom jałowy.

Funkcję **trybu inercyjnego** można również włączyć, wybierając profil **Komfort** lub z profilu **Indywidualnego**, przełączając silnik w tryb **ECO**. Pozwala to zmniejszyć zużycie paliwa. Inne czynniki mogą powodować jego włączenie» strona 221.

#### Dźwięk silnika\*

w zależności od wybranego profilu można modyfikować wrażenia akustyczne we wnętrzu pojazdu. Zależnie od wersji wyposażenia można także modyfikować zewnętrzną poziom dźwięku. Steruje on kilkoma podzespołami pojazdu, zwiększając lub zmniejszając hałas emitowany przez silnik, układ dolotu powietrza oraz układ wydechowy. Konfiguracja jest wstępnie zaprogramowana dla każdego profilu i można ją modyfikować za pomocą profilu **Individual**.

#### Adaptacyjna kontrola zawieszenia (DCC)\*

System DCC nieustannie dostosowuje poziom tłumienia układu zawieszenia do charakterystyki nawierzchni drogi i sytuacji na drodze (prędkość, przyspieszenie i kąt skrętu koła kierownicy), zależnie od wybranego profilu jazdy. Dynamiczne zmiany ustawień pojazdu mają za zadanie także poprawić przyczepność na zakrętach oraz zdolność do skręcania. W profilu **Individual** można indywidualnie ustawić poziom DCC.

W razie usterki w układzie DCC na tablicy rozdzielczej pojawia się następujący komunikat: **Usterka: regulacja amortyzatora**

#### Napęd na cztery koła (4Drive)\*

Modyfikacja skrzyni biegów w celu dostosowania możliwości trakcyjnych pojazdu do nawierzchni drogi. Zmianie ulega również zdolność przyspieszania z miejsca.

#### Układ kierowniczy

Wspomaganie kierownicy posiada zróżnicowaną charakterystykę w zależności od trybu i dostosowuje się do wybranego profilu, oferując najlepsze zachowanie w każdej sytuacji.

#### Klimatyzacja

Climatronic może działać w trybie **Eco**, szczególnie ograniczającym zużycie paliwa.

#### Aktywny tempomat (ACC)\*

W zależności od profilu jazdy działanie aktywnego tempomatu się różni, umożliwiając bardziej sportowe przyspieszenie i hamowanie lub mniejsze zużycie paliwa.

#### System PreCrash

System PreCrash dostosowuje się do wybranych ustawień. Profile jazdy **Sport** i **Offroad** (jazda terenowa) mają specjalne ustawienia dostosowujące do stylu jazdy i charakterystyki terenu» strona 23.

## Wybór profilu jazdy



Rys. 139 Kierownica wielofunkcyjna\*: przycisk do zmiany profilu jazdy.

Profil jazdy można wybrać w systemie Infotainment na kilka sposobów:

- Nacisnąć przycisk funkcyjny > **Drive Profile**. Zostaną wyświetlone dostępne profile.
- **LUB:** Nacisnąć przycisk funkcyjny > **Ustawienia samochodu** > **Drive Profile**. Zostaną wyświetlone dostępne profile.
- **LUB:** Nacisnąć przycisk funkcyjny i przeciągnąć palcem poziomo przez wyświetlacz do pozycji **Drive Profile**. Nacisnąć , aby zmienić profil jazdy lub dwa razy nacisnąć symbol, aby wyświetlić dostępne profile.
- **LUB:** Jeżeli system Infotainment jest wyłączony, nacisnąć symbol **Drive Profile** ; wyświetlą się dostępne profile.

- **LUB:** krótko nacisnąć przycisk CUPRA\* po lewej stronie kierownicy»» rys. 139, aby zmienić profil jazdy. Nacisnąć i przytrzymać przycisk CUPRA\*, aby uzyskać bezpośredni dostęp do profilu **Cupra**. Nacisnąć i przytrzymać, aby wrócić do poprzedniego profilu.

Ikona wybranego profilu wyświetla się cały czas u góry pośrodku tablicy rozdzielczej oraz na ekranie systemu Infotainment, kiedy jest wyłączony»» strona 87.

Profil jazdy	Charakterystyka
Convenience	Umożliwia bardziej zrelaksowaną i komfortową jazdę, na przykład długimi odcinkami autostrad. Polega głównie na miękkim ustawieniu zawieszenia (DCC).
Sport	Jest to podstawowy profil zgodny z duchem samochodu, odpowiedni do dynamicznej jazdy.
Cupra <sup>a)</sup>	Nadaje samochodowi zdecydowanie bardziej sportowego charakteru i pozwala na maksymalne osiągi.
Individual	Umożliwia spersonalizowanie konfiguracji. Funkcje, które można regulować w zależności od wersji wyposażenia samochodu.
Offroad <sup>b)</sup>	Pozwala skonfigurować parametry pojazdu pod kątem personalizacji optymalnej jazdy terenowej.

<sup>a)</sup> Dostępny w wersji VZ.

<sup>b)</sup> Tylko w modelach z napędem na cztery koła.

## UWAGA

Obsługując Profil Jazdy, należy zwracać uwagę na ruch drogowy, w przeciwnym razie może dojść do wypadku.

## Informacja

- W momencie wyłączenia silnika samochód zapisuje profil jazdy, który był wybrany w chwili wyłączenia zapłonu. Przy ponownym uruchomieniu silnik i skrzynia biegów uruchomią się w trybie normalnym. Aby przywrócić żądany tryb silnika i skrzyni, należy wybrać ponownie odpowiedni profil jazdy.
- Po ponownym rozruchu silnika po korzystaniu z profilu Offroad lub Snow, system wznawia się zawsze w profilu Sport.
- Prędkość i styl jazdy należy zawsze dostosować do widoczności, pogody i warunków ruchu.

## Wskazówki dotyczące jazdy

### Docieranie

Należy przestrzegać instrukcji docierania nowych elementów.



### Docieranie silnika

Nowy silnik wymaga dotarcia przez pierwsze 1500 km. W ciągu pierwszych kilku godzin docierania, tarcie wewnętrzne w silniku jest większe niż później, gdy wszystkie ruchome części dotrą się.

Sposób jazdy samochodem w ciągu pierwszych 1500 km (1000 km) wpływa na przyszłą osiągi silnika. W okresie użytkowania samochodu należy prowadzić go z umiarkowaną prędkością, w szczególności gdy silnik jest zimny, bowiem w ten sposób zmniejsza się jego zużycie i wydłuża żywotność. Nigdy nie należy jeździć na bardzo niskich prędkościach obrotowych silnika. Zmienić bieg na niższy, gdy silnik pracuje „nierówno”. **Przez pierwsze 1000 km:**

- Nie otwierać całkowicie przepustnicy.
- Nie zmuszać silnika do pracy powyżej dwóch trzecich jego maksymalnej prędkości.
- Nie holować przyczepy.

**Od 1000 do 1500 km**, stopniowo zwiększać moc, aż do osiągnięcia maksymalnej prędkości i wysokich obrotów silnika.

### Docieranie nowych opon i klocków hamulcowych

- Wymiana felg i opon»»» strona 322.
- Informacje dotyczące hamulców»»» strona 264.



### Informacja dotycząca środowiska

Jeśli silnik jest docierany delikatnie, okres trwałości silnika wzrośnie, i zmniejszy się zużycie oleju.

### Napęd na cztery koła (4Drive)

W modelach z napędem na wszystkie koła moc silnika przekazywana jest na wszystkie cztery koła

#### Uwagi ogólne

W modelach z napędem na cztery koła moc silnika przekazywana jest na wszystkie cztery koła. Rozdział mocy jest kontrolowany automatycznie stosownie do stylu jazdy kierowcy i warunków na drodze. Zob. także»»» strona 269.

Napęd na wszystkie koła został specjalnie zaprojektowany, aby wydobyć wyższą moc z silnika. To połączenie zapewnia pojazdowi wyjątkowe właściwości jezdne i osiągi, zarówno na normalnych drogach, jak i w trudnych warunkach, takich jak śnieg i lód. Pomimo tego (lub szczególnie z tego względu) ważne jest przestrzeganie określonych zasad bezpieczeństwa »»»

#### Opony zimowe

Dzięki napędowi na cztery koła samochód ma znakomitą przyczepność w warunkach

zimowych, nawet ze standardowymi oponami. Niemniej jednak, zalecamy zamontowanie opon zimowych lub całorocznych na wszystkich czterech kołach w celu uzyskania jeszcze lepszej reakcji na hamowanie.

#### Łańcuchy śniegowe

Na drogach, gdzie łańcuchy są obowiązkowe, obowiązek ich używania dotyczy również samochodów z napędem na cztery koła »»» strona 327.

#### Wymiana opon

W samochodach z napędem na cztery koła wszystkie cztery opony muszą mieć taki sam obwód toczenia. Należy również unikać używania opon o różnej głębokości bieżnika »»» strona 322.

#### Samochód terenowy?

Ten model CUPRA nie jest samochodem terenowym: jego prześwit nie pozwala na takie użytkowanie. Dlatego najlepiej unikać, w miarę możliwości, nierównych dróg i trudnego terenu.



#### UWAGA

- Nawet w przypadku samochodów z napędem na cztery koła prędkość jazdy należy zawsze dostosować do panujących warunków. Nie należy pozwolić, by dodatkowe

»

funkcje zwiększające bezpieczeństwo skłaniały kierowcę do podejmowania ryzyka podczas jazdy. Ryzyko wypadku!

- Zdolność hamowania pojazdu jest ograniczona przyczepnością opon pojazdu. Zachowanie pojazdu nie różni się zatem od samochodu bez napędu na cztery koła. Nie wolno więc ulec pokusie, aby jechać za szybko na twardych lub śliskich nawierzchniach, tylko dlatego, że samochód nadal ma dobre przyspieszenie w takich warunkach. Ryzyko wypadku!

- Na mokrej nawierzchni należy pamiętać, że przednie koła mogą wpaść w „poślizg hydrodynamiczny - aquaplaning“ i tracić styczność z drogą, jeśli samochód jedzie zbyt szybko. W takim wypadku nie będzie nagłego wzrostu obrotów silnika, który ostrzegłby kierowcę, jak to się dzieje w samochodach z napędem na przednie koła. Z tego powodu zawsze należy dobierać prędkość jazdy odpowiednią do warunków drogowych. Ryzyko wypadku!

## Ekonomiczna i ekologiczna jazda

Zużycie paliwa, zanieczyszczenie środowiska oraz zużycie silnika, hamulców i opon zależą w dużym stopniu od stylu jazdy. Dzięki ekonomicznej jeździe zużycie paliwa można zmniejszyć o 10-15%. W następnym rozdziale podano kilka podpowiedzi dotyczących

zmniejszenia wpływu na środowisko i jednocześnie obniżenia kosztów eksploatacji.

### Aktywne zarządzanie pracą cylindrów (ACT®)\*

W zależności od wyposażenia pojazdu aktywne zarządzanie pracą cylindrów (ACT®) może automatycznie wyłączać niektóre cylindry silnika w sytuacji, gdy nie ma potrzeby osiągania dużej mocy. Liczba aktywnych cylindrów wyświetla się na tablicy rozdzielczej. >>> strona 71.

### Przewidywanie podczas jazdy

Jeśli podczas jazdy kierowca przewiduje sytuację na drodze, rzadziej używa hamulca a tym samym rzadziej przyspiesza. Należy jak najczęściej korzystać z bezwładności pojazdu, na **włączonym biegu**. Emisja spalin i zużycie paliwa spadną do zera. Emisje spalin i zużycie paliwa spadają do zera.

### Zmiana biegu w celu zaoszczędzenia energii

Skutecznym sposobem oszczędzania jest wczesna zmiana na wyższy.

- Przyspieszać stopniowo bez osiągania położenia „kick-down“.

### Unikać jazdy z dużą prędkością

Unikać jazdy z maksymalną prędkością pojazdu, w miarę możliwości. Zużycie paliwa,

emisja szkodliwych gazów oraz zanieczyszczenie hałasem rosną wraz ze wzrostem prędkości. Prowadzenie samochodu z umiarkowaną prędkością pozwala oszczędzać paliwo.

### Ograniczanie czasu pracy silnika na biegu jałowym

W samochodach wyposażonych w system Start-Stop czas pracy silnika na biegu jałowym jest ograniczony automatycznie. W samochodach wyposażonych w system Start-Stop warto wyłączyć silnik, na przykład na skrzyżowaniach i światłach sygnalizacji drogowej, jeżeli światło czerwone pali się przez dłuższy czas. Po osiągnięciu przez silnik temperatury eksploatacji, i w zależności od pojemności cylindrów, wyłączenie na minimum 5 sekund już oszczędza więcej paliwa, niż jest potrzebne na ponowne uruchomienie.

Silnik znacznie dłużej rozgrzewa się na biegu jałowym. Zużycie mechaniczne i emisja zanieczyszczeń są wyjątkowo wysokie podczas tej początkowej fazy rozgrzewania. Dlatego najlepiej ruszać natychmiast po uruchomieniu silnika. Unikać wysokich obrotów.

### Regularne serwisowanie

Regularne serwisowanie pomaga oszczędzać paliwo nawet przed uruchomieniem silnika. Dobrze serwisowany silnik daje korzyści w postaci **poprawy wydajności paliwa** oraz maksymalnej niezawodności i wyższej

wartości odsprzedaży. Nieprawidłowo serwisowany silnik może zużywać do 10% paliwa więcej niż to konieczne.

### Unikanie krótkich przejazdów

Zarówno silnik, jak i katalizator muszą osiągnąć swoją optymalną **temperaturę eksploatacyjną**, aby zminimalizować zużycie paliwa i emisję spalin.

Zimny silnik zużywa nieproporcjonalnie większą ilość paliwa. Silnik osiąga temperaturę roboczą po przejechaniu około czterech kilometrów, wówczas zużycie paliwa wraca do normalnego poziomu.

### Sprawdzanie ciśnienia w oponach

Zawsze sprawdzić, czy opony są napompowane do właściwego ciśnienia»» strona 323 w celu oszczędzania paliwa. Jeżeli ciśnienie jest za niskie o pół bara, zużycie paliwa może wzrosnąć o 5%. Z powodu większego oporu toczenia **zbyt** niskie ciśnienie dodatkowo zwiększa zużycie opon i pogarsza właściwości jezdne.

Nie używać **opon zimowych** przez cały rok, ponieważ zwiększają zużycie paliwa o około 10%.

### Unikanie przewożenia niepotrzebnych rzeczy w bagażniku.

Ponieważ każdy kilogram dodatkowego **ładunku** zwiększa zużycie paliwa, zaleca się

zawsze sprawdzać pojazd pod kątem niepotrzebnych przedmiotów.

Ponieważ bagażnik na dachu zwiększa **opór aerodynamiczny** pojazdu, należy go zdemontować, kiedy nie jest potrzebny. Przy prędkości 100-120 km/h oszczędzi to około 12% paliwa.

### Oszczędzanie energii elektrycznej

Silnik napędza alternator, wytwarzając w ten sposób energię elektryczną. Dlatego każde zwiększenie poboru energii elektrycznej zwiększa także zużycie paliwa! Z tego powodu należy wyłączyć niepotrzebne odbiorniki energii elektrycznej. Do urządzeń elektrycznych zużywających dużo energii elektrycznej zalicza się silny nawiew, ogrzewania tylnej szyby lub podgrzewanie siedzenia\*.

#### Informacja

- Jeżeli pojazd jest wyposażony w system Start-Stop, nie należy go odłączać.
- Przy prędkościach powyżej 60 km/h zaleca się uniesienie szyb.
- Nie prowadzić samochodu z nogą na sprzęgle, ponieważ nacisk może spowodować ślizganie się sprzęgła. Powoduje to zużycie i może uszkodzić tarczę sprzęgła.
- Nie jechać na półsprzęgle w dół wzniesienia, używać hamulca. Zużycie paliwa będzie mniejsze i zapobiegnie to uszkodzeniu tarczy sprzęgła.

- Podczas zjeżdżania ze wzniesienia hamować silnikiem, używając biegu najbardziej odpowiedniego do pochyłości. Zużycie paliwa będzie „zerowe” i jazda nie obciąża wówczas hamulców.

### Jazda po zalanych drogach

Aby zapobiec uszkodzeniu pojazdu przy przejeździe przez zalane drogi, należy wziąć pod uwagę, co następuje:

- Pod żadnym pozorem woda nie powinna sięgać powyżej dolnej krawędzi karoserii.
- Jechać z prędkością pieszego.

#### UWAGA

Po przejechaniu przez wodę hamowanie może być gorsze, jeżeli tarcze lub klocki hamulcowe uległy zamoczeniu»» strona 264.

#### OSTROŻNIE

- Przejeżdżanie przez zalane odcinki może spowodować uszkodzenie przedszpółow pojazdu, takich jak silnik, przeniesienie napędu lub układ elektryczny.
- Przy jeździe przez wodę system Start-Stop\* musi być wyłączony»» strona 213. »

**i Informacja**

- Sprawdzić głębokość wody przed wjechaniem na zalany obszar.
- Nie zatrzymywać się w wodzie, nie jechać na wstecznym biegu, ani nie wyłączać silnika.
- Pojazdy jadące w przeciwnym kierunku mogą powodować rozbryzgi, przez co maksymalna dozwolona wysokość wody dla pojazdu może zostać przekroczona.
- Unikać przejeżdżania przez słoną wodę (korozja)»» strona 334.

**Jazda za granicą**

- W przypadku silników benzynowych należy zapewnić benzynę bezołowiową przez całą podróż»» strona 302, Rodzaje paliwa. Zasięgnąć informacji o sieciach stacji benzynowych sprzedających paliwo bezołowiowe.
- Dany model może nie być sprzedawany na każdym rynku, co oznacza, że w danym kraju może nie być dostępu do części zapasowych, a centra serwisowe mogą oferować ograniczony zakres usług.

Importerzy i dystrybutorzy marki CUPRA udzielają informacji na temat technicznego przygotowania pojazdu do podróży oraz na temat możliwości konserwacji i napraw.

**⚠ OSTROŻNIE**

CUPRA nie ponosi odpowiedzialności za szkody w samochodzie z powodu użycia niższej jakości paliwa, nieodpowiedniego serwisu lub niedostępności oryginalnych części zamiennych.

**Systemy wspomagania kierowcy****Uwagi ogólne****Porady dotyczące bezpieczeństwa****⚠ UWAGA**

- Odpowiedzialność za prowadzenie pojazdu stale spoczywa na kierowcy. Systemy wspomagające nie zastąpią uwagi kierowcy. Należy skoncentrować całą swoją uwagę na prowadzeniu pojazdu i być w ciągłej gotowości do interwencji.
- Systemów wspomagania kierowcy należy używać wyłącznie wtedy, gdy umożliwiają to warunki jazdy. Styl jazdy należy zawsze dostosować do pogody, widoczności, nawierzchni i warunków ruchu drogowego.
- Aby systemy wspomagania kierowcy mogły prawidłowo reagować, czujniki i kamery muszą działać bez żadnych ograniczeń. Należy zapoznać się z uwagami dotyczącymi czujników i kamer w tym rozdziale.

**i Informacja**

- Należy pamiętać o specyficznych przepisach każdego kraju, zwłaszcza jeśli chodzi o jazdę, tworzenie korytarza awaryjnego, drogę hamowania, prędkość, miejsce parkowania, ustawienie kół itp. Kierowca

ponosi wyłączną odpowiedzialność za stałe przestrzeganie przepisów obowiązujących w każdym kraju.

- Obszaru z przodu i wokół czujnika radarowego nie należy zalepiać, ani instalować tam dodatkowych świateł i podobnych przedmiotów, ponieważ może to niekorzystnie wpłynąć na pracę systemów wspomagania. Na działanie asystentów może mieć również wpływ niewłaściwa naprawa lub przeróbka konstrukcyjna pojazdu.
- Naprawa i regulacja czujników oraz kamer wymaga specjalnej wiedzy i narzędzi. w tym celu zalecamy wizytę u dealera marki CUPRA.

### Ograniczenia systemu

#### ⚠ UWAGA

- Systemy wspomagania kierowcy nie są w stanie pokonać praw fizyki. W zależności od okoliczności uniknięcie kolizji może być niemożliwe.
- Ostrzeżenia, uwagi i światła kierunkowskazów mogą nie zostać wyświetlone na czas lub mogą zostać wyświetlone nieprawidłowo, np. jeżeli pojazd zbliża się zbyt szybko.
- w zależności od okoliczności interwencje korekcyjne systemów wspomagania kierowcy (np. interwencje układu kierowniczego lub hamulcowego) mogą być niewystarczające

jące do sytuacji lub mogą nigdy nie nastąpić. Kierowca musi być zawsze w gotowości do podjęcia interwencji.

#### ℹ Informacja

- Ponieważ system ma ograniczone możliwości wykrywania obiektów w otoczeniu, może nie przedstawić ostrzeżenia albo nie zainterweniować na czas, a także zadziałać w sytuacji, gdy nie jest to pożądane. Ponadto systemy wspomagania mogą nieprawidłowo zinterpretować manewr i w rezultacie nieoczekiwanie ostrzec kierowcę.
- Po wybraniu trybu holowania niektóre systemy wspomagania mogą reagować w sposób ograniczony lub nietypowy oraz mogą być całkowicie niedostępne. Należy przestrzegać instrukcji dotyczących holowania.

## Czujniki i kamery systemów wspomagających kierowcy:

### Radar przedni

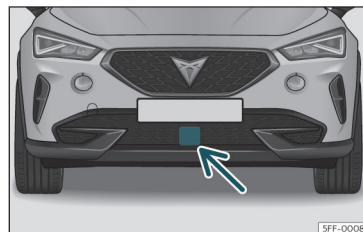

Rys. 140 Na przednim zderzaku: czujniki radarowe.

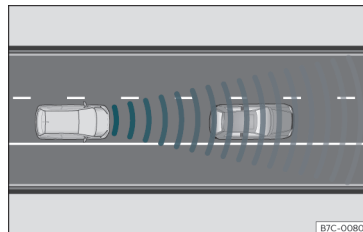

Rys. 141 Obszar wykrywania.

Czujnik radarowy może być zamontowany na przednim zderzaku pojazdu»» rys. 140. Radar przedni wykrywa wszelkie obiekty znajdujące się w jego strefie detekcji»» rys. 141 i umożliwia działanie następujących systemów:

- Front Assist»» strona 238.
- Aktywny tempomat (ACC)»» strona 243.

W zależności od warunków drogowych i pogodowych radar może mieć zasięg do 120 m.

### ⚠ UWAGA

Pole widzenia czujnika może być zmniejszone przez brud i czynniki atmosferyczne, takie jak deszcz, mgła, śnieg, kurz, owady itp. w takim wypadku system Front Assist i ACC nie będą działać. Na tablicy rozdzielczej będzie wyświetlany następujący komunikat: Brak widoczności czujnika! Zaświecają się też lampki ostrzegawcze „Front Assist niedostępny” oraz „ACC niedostępny”.

- Oczyszczyć obszar czujnika na zderzaku, jak pokazano na»» strona 336, Czyszczenie nadwozia. Z chwilą odzyskania sprawności przez czujnik radarowy z ekranu znika komunikat, a funkcje ponownie stają się dostępne.

### ⓘ OSTROŻNIE

- Jeśli czujnik radarowy jest zabrudzony lub zasłonięty, system Front Assist może

niepotrzebnie wyświetlać ostrzeżenia i bez potrzeby aktywować hamulce.

- Na działanie radaru mogą mieć wpływ silne odbicia emitowanego sygnału. Może to nastąpić, na przykład, na parkingu w zamkniętej przestrzeni lub za sprawą metalowych obiektów, np. barier na drodze lub blach używanych przy robotach drogowych.
- Czujnik może się przestawić, jeśli zostanie uderzony. Może to zakłócić pracę systemu lub spowodować jego odłączenie. Jeżeli kierowca odnosi wrażenie, że czujnik radarowy jest uszkodzony lub błędnie wyregulowany, powinien wyłączyć funkcje Front Assist i ACC. W takim wypadku należy oddać tempomat do regulacji.

### Kamera przednia

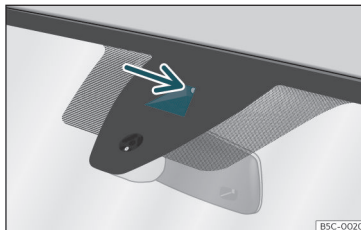

Rys. 142 Na przedniej szybie: pole widzenia Asystenta pasa ruchu.

W zależności od wyposażenia samochód może być wyposażony w kamerę przednią na szybie przedniej»» rys. 142. Kamera ta wykrywa granice (linie oddzielające) pasów ruchu, umożliwiając działanie następujących systemów:

- Asystent pasa ruchu (Lane Assist)»» strona 250
- Asystent podróży (Travel Assist)»» strona 253
- System Emergency Assist»» strona 255.

### ⓘ OSTROŻNIE

Aby uniknąć zakłócenia pracy systemu należy:

- Regularnie czyścić pole widzenia kamery, usuwając śnieg i lód.
- Nie zakrywać niczym pola widzenia kamery.
- Sprawdzić, czy w polu widzenia kamery nie występują uszkodzenia przedniej szyby.

## Radar tylny

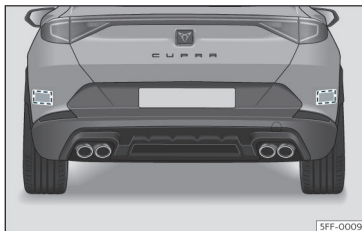

Rys. 143 Widok pojazdu z tyłu: strefy działania czujników radarowych.

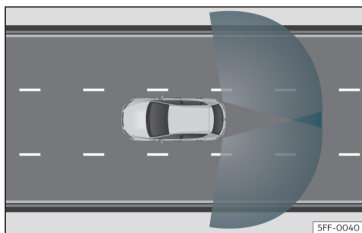

Rys. 144 Strefy detekcji czujników

Czujniki radarowe znajdują się po obu stronach zderzaka, niewidoczne z zewnątrz » **rys. 143**. Czujniki monitorują zarówno martwe pole, jak i ruch za pojazdem » **rys. 144**.

Współpracują z następującymi funkcjami:

- System ostrzegający o zjeżdżaniu z pasa ruchu (Side Assist)»» strona 259 .
- System monitorowania ruchu poprzecznego przy cofaniu (RCTA)»» strona 261 .
- Ostrzeżenie przy otwartych drzwiach (Exit Assist)»» strona 262 .

## Automatyczne wyłączenie obsługiwanych funkcji

Czujniki radarowe systemu zostaną automatycznie wyłączone między innymi wtedy, gdy zostanie stwierdzone trwałe zasłonięcie jednego z nich. Może tak się zdarzyć, na przykład w przypadku przykrycia czujnika warstwą śniegu lub lodu.

Na wyświetlaczu tablicy rozdzielczej pojawia się odpowiedni komunikat.

## ⓘ OSTROŻNIE

- W wyniku uderzenia, na przykład przy wjeździe na parking lub wyjeździe z niego, czujniki radarowe na tylnym zderzaku mogą ulec uszkodzeniu lub przemieszczeniu. Może to doprowadzić do samoczynnego wyłączenia systemu lub ograniczenia jego funkcjonalności.
- W celu zapewnienia prawidłowego działania czujników radarowych, należy usuwać śnieg i lód z tylnego zderzaka i nie zasłaniać samych czujników.
- Lakier stosowany na tylnym zderzaku powinien posiadać aprobatę CUPRA. Zastosowanie innego lakieru może doprowadzić do ograniczenia funkcjonalności lub niewłaściwego działania systemu ostrzegania o zjeżdżaniu z pasa ruchu.

• Pole działania czujników radarowych może być ograniczone przez liście, śnieg, mgłę, brud itp. Oczyszczyć obszar przed czujnikami.

- Nie korzystać z systemu ostrzegania o zjeżdżaniu z pasa ruchu, systemu monitorowania ruchu poprzecznego przy cofaniu ani ostrzeżenia przy otwartych drzwiach, jeśli czujnik radarowy jest zabrudzony.

## Czujniki ultradźwiękowe

Zderzaki są wyposażone w czujniki ultradźwiękowe realizujące następujące funkcje:

- Asystent parkowania»» strona 274 .
- Wspomaganie Parking Plus»» strona 283 .
- Tylny czujnik parkowania»» strona 286 .

## ⓘ OSTROŻNIE

- Uszkodzenia atrapy chłodnicy, zderzaka, koła, nadkola i podwozia pojazdu mogą zmienić kierunek czujników. Może to wpłynąć na funkcję wspomagania parkowania. Zlecić kontrolę funkcji w serwisie.
- Tablica rejestracyjna lub ramka tablicy większa niż przeznaczona na nią miejsce, bądź wygięta lub zniekształcona tablica »»

rejestracyjna mogą generować fałszywe ostrzeżenia lub zasłonić pole widzenia czujników.

**i** Informacja

- Aby zagwarantować prawidłowe działanie systemu, czujniki należy utrzymywać w czystości, usuwać z nich śnieg lub lód i nie zakrywać ich naklejkami ani innymi przedmiotami.
- W przypadku stosowania wysokociśnieniowych lub parowych urządzeń do czyszczenia nie należy kierować strumienia na czujniki, ewentualnie spryskać je tylko przez krótką chwilę i zawsze z odległości przynajmniej 10 cm.
- Instalowanie dodatkowego wyposażenia z przodu pojazdu, takiego jak panel reklamowy, może kolidować z funkcją układu wspomagania parkowania (Park Assist).

### Kamera cofania

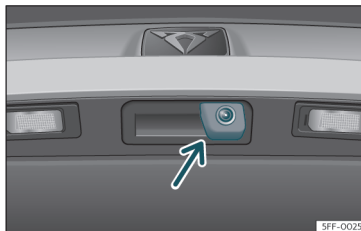

**Rys. 145** Uchwyt pokrywy bagażnika: umieścić wienie kamery cofania.

Kamera w klamce kłapy bagażnika pomaga kierowcy w parkowaniu tyłem lub w manewrach. Zapewnia to obsługę następujących funkcji:

- Kamera cofania»» strona 287.

**⚠ UWAGA**

Ramka tablicy rejestracyjnej może zakłócić obraz widoczny na ekranie, zmniejszając pole widzenia kamery.

**ⓘ OSTROŻNIE**

- Aby zagwarantować prawidłowe działanie systemu, kamery należy utrzymywać w czystości, usuwać z nich śnieg lub lód i nie zakrywać ich naklejkami ani innymi przedmiotami.

- Do czyszczenia obiektywów kamer nie wolno używać ściernych środków czyszczących.
- Nie należy używać gorącej ani ciepłej wody do usuwania lodu i śniegu z obiektywu. Można w ten sposób uszkodzić kamerę.

## Tempomat (CCS)

### Wprowadzenie

Tempomat (CCS) utrzymuje stałą prędkość zdefiniowaną przez kierowcę.

### Zakres prędkości

Tempomat jest dostępny w przypadku jazdy do przodu na włączonym biegu z prędkością ponad 20 km/h.

### Tymczasowe wyłączenie tempomatu

Zapisaną prędkość można dowolnie przekroczyć, np. przy wyprzedzaniu. Tempomat zostaje tymczasowo wyłączony na czas przyspieszania, a następnie wznowia działanie zgodnie z utrzymywaną wcześniej prędkością.



## Wyświetlanie stanu

Gdy tempomat jest włączony, na wyświetlaczu zestawu wskaźników jest widoczna zapisana prędkość oraz informacja o stanie systemu:

### Zapala się na szaro

Tempomat jest włączony, ale regulacja nie jest aktywna.

### Zapala się na zielono

Tempomat jest włączony, a regulacja jest aktywna.

Jeśli nie jest zapisana żadna prędkość, zamiast prędkości na tablicy rozdzielczej jest wyświetlany symbol ---

## Zmiana biegów

Gdy tylko pedał sprzęgła zostanie wciśnięty, utrzymywanie prędkości zostaje zawieszona i wznowiona po zmianie biegu.

## Jazda w dół wzniesienia

Przełączyć na niski bieg przed rozpoczęciem długiego zjazdu ze wzniesienia. Umożliwia to wykorzystanie silnika do hamowania i odciąża hamulce.

### UWAGA

Jeśli jazda z zachowaniem bezpiecznej odległości hamowania i stałej prędkości nie

jest możliwa. Korzystanie z tempomatu może być przyczyną wypadków i poważnych obrażeń ciała.

- Nie należy korzystać z funkcji Asystenta podróży (Travel Assist), gdy widoczność jest zła, na stromych drogach, na drogach z silnymi podmuchami wiatru, a także na śliskiej nawierzchni (śnieg, lód, deszcz lub syпки żwir) oraz na zalanych drogach.
- Nie należy używać Asystenta jazdy w korku w jeździe terenowej, ani na nawierzchni nieutwardzonej.
- Należy zawsze dostosować prędkość i odstęp od poprzedzającego pojazdu do widoczności i warunków drogowych, atmosferycznych oraz ruchu.
- Po użyciu ogranicznika prędkości należy go zawsze wyłączyć, aby uniknąć regulacji prędkości niezgodnej z potrzebami.
- Jazda ze zbyt wysoką ustaloną prędkością w stosunku do warunków drogowych i pogodowych jest niebezpieczna.

## Obsługa tempomatu za pomocą trzeciej dźwigni

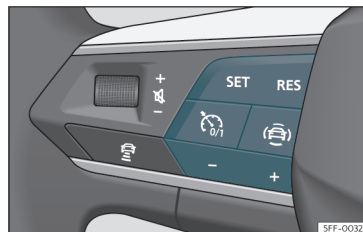

Rys. 146 Na kierownicy wielofunkcyjnej: przyciski do obsługi ogranicznika prędkości.

## Podłączenie

- Nacisnąć przycisk .

Nie jest zapisana żadna prędkość, a system nie utrzymuje jeszcze prędkości.

## Aktywacja utrzymywania prędkości

- Gdy pojazd jest w ruchu, nacisnąć przycisk SET.

Tempomat zapisze prędkość i będzie ją utrzymywać.

## Dostosowanie prędkości

Po ustawieniu tempomatu zapisaną prędkość można dostosować: »

- RES + 1 km/h  
 SET - 1 km/h  
 + + 10 km/h  
 - - 10 km/h

Pojazd dostosowuje aktualną prędkość przez przyspieszanie lub zaprzestanie przyspieszania.

### Przerwanie regulacji

- Nacisnąć przycisk  na kierownicy wielofunkcyjnej albo nacisnąć pedał hamulca.

Prędkość została zapisana.

### Obsługa tempomatu

- Nacisnąć przycisk RES.

Tempomat zaczyna ponownie utrzymywać zapisaną prędkość.

### Wyłączenie

- Nacisnąć i przytrzymać przycisk .

Tempomat zostanie wyłączony, a zapisana prędkość zostanie usunięta.

### Wyłączenie ogranicznika prędkości

- Nacisnąć przycisk .
- Wybrać ogranicznik prędkości na wyświetlaczu zestawu wskaźników.

Tempomat zostanie wyłączony.

## Problemy i rozwiązania

### Tymczasowe wyłączenie tempomatu

Lampka kontrolna zaświeci się na żółto.

- Nietypowe działanie. Wyłączyć tempomat i udać się do specjalistycznego serwisu w celu naprawy usterki.

### Regulacja zostaje nieoczekiwanie wyłączona

- Po dłuższym naciśnięciu pedału sprzęgła.
- Pojazd przez długi czas poruszał się z prędkością wyższą niż zapisana.
- Nie wybrano biegu jazdy do przodu.
- Zadziałał system wspomagania hamulców, np. TCS lub ESC.
- System Front Assist wyhamował samochód.
- Jeżeli usterka nie znika, odłączyć system Emergency Assist i udać się do specjalistycznego serwisu.

## Ogranicznik prędkości

### Wprowadzenie

Ograniczenie prędkości ułatwia kierowcy poruszanie się z prędkością niższą od ustawionej.

### Zakres prędkości

Ogranicznik prędkości pozwala uniknąć przekraczania zaprogramowanej prędkości, od wartości ok. 30 km/h.

### Wybranie ogranicznika prędkości

W każdym momencie można wyłączyć ogranicznik prędkości, całkowicie wciskając pedał gazu poza punkt oporu. Po przekroczeniu zapisanej prędkości zaczyna migać zielona lampka kontrolna i może zabrzmieć akustyczny sygnał ostrzegawczy. Prędkość została zapisana.

Ogranicznik jest uaktywniany automatycznie po powrocie do prędkości niższej niż ustawiona.

### Wyświetlanie stanu

Gdy ogranicznik prędkości jest włączony, na wyświetlaczu zestawu wskaźników jest widoczna zapisana prędkość oraz informacja o stanie systemu:

**Zapala się na szaro**

Ogranicznik prędkości jest włączony, ale regulacja nie jest aktywna.

**Zapala się na zielono**

Ogranicznik prędkości włączony i aktywny.

**Jazda w dół wzniesienia**

Przełączyć na niski bieg przed rozpoczęciem długiego zjazdu ze wzniesienia. Umożliwia to wykorzystanie silnika do hamowania i odciąża hamulce.

**UWAGA**

Po użyciu ogranicznika prędkości należy go zawsze wyłączyć, aby uniknąć regulacji prędkości niezgodnej z potrzebami.

- Ogranicznik prędkości nie zwalnia kierowcy z odpowiedzialności za jazdę z prawidłową prędkością. Nie należy osiągać dużych prędkości bez potrzeby.
- Używanie ogranicznika prędkości w niesprzyjających warunkach atmosferycznych jest niebezpieczne i może być przyczyną poważnych wypadków, np. w wyniku aquaplaningu, obecności śniegu, lodu, liści itp. Ogranicznika prędkości używać tylko wtedy, gdy pozwalają na to warunki drogowe i pogodowe.

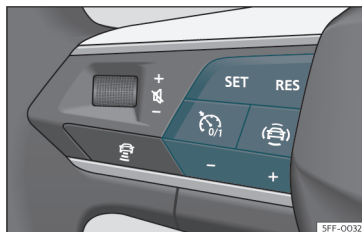
**Obsługa ogranicznika prędkości za pomocą wielofunkcyjnej kierownicy**

Rys. 147 Na kierownicy wielofunkcyjnej: przyciski do obsługi ogranicznika prędkości.

**Podłączenie**

- Nacisnąć przycisk

Nie jest jeszcze aktywna.

**Aktywacja utrzymywania prędkości**

- Gdy pojazd jest w ruchu, nacisnąć przycisk **SET**.

Bieżąca prędkość jest zapisywana jako prędkość graniczna.

**Dostosowanie prędkości**

Można ustawić zaprogramowaną prędkość:

**RES** + 10 km/h

**SET** - 10 km/h

+ + 10 km/h

- - 10 km/h

**Przerwanie regulacji**

- Nacisnąć przycisk

Prędkość została zapisana.

**Obsługa tempomatu**

- Nacisnąć przycisk **RES**.

Ogranicznik uaktywni się ponownie, gdy tylko pojazd zacznie się poruszać z prędkością niższą od zapisanej.

**Wyłączenie**

- Nacisnąć i przytrzymać przycisk

Ogranicznik prędkości zostanie wyłączony, a prędkość zostanie usunięta.

**Przełączanie na tempomat (GRA) lub tempomat aktywny (ACC)**

- Nacisnąć przycisk

- Postępować zgodnie z komunikatami widocznymi na wyświetlaczu zestawu wskaźników.

Ogranicznik prędkości wyłączony.

**Informacja**

W zależności od wyposażenia ogranicznik prędkości można obsługiwać za pomocą »

kierownicy wielofunkcyjnej lub dźwigni kierunkowskazów.

## Problemy i rozwiązania

### ! LIM Ogranicznik prędkości nieaktywny.

Lampka kontrolna zaświeci się na żółto.

• Usterka! Wyłączyć ogranicznik prędkości i udać się do specjalistycznego serwisu.

### Regulacja zostaje nieoczekiwanie wyłączona

- Wyłączono system elektronicznej stabilizacji toru jazdy (ESC).
- Doszło do przegrzania hamulców. Zaczekać, aż hamulce ostygną, i ponownie sprawdzić ich działanie.
- Jeżeli usterka nie znika, udać się do specjalistycznego serwisu.

Ze względu na bezpieczeństwo ogranicznik prędkości wyłącza się całkowicie tylko wtedy, gdy kierowca przestaje naciskać pedał gazu lub wyłącza system ręcznie.

### Nie można rozpocząć regulacji.

- Wybrany profil jazdy nie umożliwi rozpoczęcia regulacji. Wybrać inny profil i powtórzyć procedurę.

## układ wspomagania hamowania awaryjnego (Front Assist)\*

### Wprowadzenie

Układ wspomagania hamowania awaryjnego ma zapobiegać zderzeniom czołowym z obiektami znajdującymi się na drodze pojazdu lub ograniczać skutki takich zderzeń.

Funkcja ma zapobiegać zderzeniom z:

- Zaparkowanymi pojazdami.
- Pojazdami, pieszymi i rowerzystami poruszającymi się na tym samym pasie i w tym samym kierunku.
- Pieszymi i rowerzystami nadjeżdżającymi z boku.

System Front Assist wykrywa powyższe obiekty za pomocą kamery w górnej części przedniej szyby oraz czujnika radarowego z przodu pojazdu»»» strona 231.

W zależności od różnych czynników i stopnia krytyczności sytuacji, system reaguje stopniowo.

Najpierw powiadamia kierowcę, a jeśli nie ma reakcji lub jest ona niewystarczająca, uruchamia autonomiczne hamowanie awaryjne lub manewr omijania zgodnie z warunkami opisanymi poniżej.

Działanie systemu można przerwać poprzez naciśnięcie pedału gazu lub mocny ruch kierownicą.

W zależności od wyposażenia i rynku krajowego, w skład Front Assist mogą też wchodzić następujące funkcje:

- Ochrona pieszych»»» strona 239
- Ochrona rowerzystów»»» strona 239
- Asystent manewru omijania»»» strona 240
- Asystent skrętu»»» strona 240

### ⚠ UWAGA

- Funkcja Front Assist to układ wspomagania, który w żadnym wypadku nie zastąpi uwagi kierowcy.
- System Front Assist nie może działać wbrew prawom fizyki ani zastąpić kierowcy pod względem kontroli nad pojazdem i reagowania na możliwe sytuacje awaryjne.
- Po otrzymaniu ostrzeżenia z systemu Front Assist należy natychmiast przeanalizować sytuację i postarać się uniknąć zderzenia.

## Poziomy ostrzeżeń i wspomaganie hamowania



Rys. 148 Na wyświetlaczu tablicy rozdzielczej: wczesne ostrzeżenia.

Front Assist działa w przedziale prędkości od 5 km/h do 250 km/h. W zależności od warunków (prędkość pojazdu, prędkość i rodzaj rozpoznanego obiektu itp.), niektóre etapy opisane poniżej mogą zostać pominięte, aby usprawnić działanie systemu.

### Ostrzeżenie o bezpiecznym odstępzie od pojazdu

Jeżeli układ wykryje, że samochód jedzie zbyt blisko pojazdu poprzedzającego, kierowca otrzyma ostrzeżenie na wyświetlaczu tablicy rozdzielczej.

Moment ostrzeżenia zależy od zachowania kierowcy, prędkości pojazdu i prędkości względem obiektu.

Ostrzeżenie działa w przedziale prędkości od ok. 65 km/h do 250 km/h.

### Wczesne ostrzeżenie

Jeżeli system wykryje zagrożenie potencjalnym zderzeniem z pojazdem jadącym z przodu, może ostrzec o tym kierowcę, generując sygnał dźwiękowy i wyświetlając na tablicy rozdzielczej komunikat  **rys. 148**.

Moment ostrzeżenia zależy od sytuacji na drodze i zachowania kierowcy. Równocześnie pojazd przygotowuje się do ewentualnego awaryjnego hamowania  zob. Wprowadzenie na stronie 238.

Kiedy system Front Assist jest włączony, wskazania na ekranie mogą być zastąpione.

### Ostateczne ostrzeżenie

Jeżeli kierowca nie zareaguje na **wczesne ostrzeżenie**, system może zadziałać aktywnie poprzez hamowanie, wywołując lekki wstrząs samochodu ostrzegający o niebezpieczeństwie zderzenia.

### Hamowanie automatyczne

Jeżeli kierowca nie zareaguje również na **krytyczne ostrzeżenie**, układ może rozpocząć niezależne hamowanie awaryjne poprzez stopniowe zwiększanie siły hamowania zgodnie ze stopniem krytyczności sytuacji.

## Układ wspomagania hamowania awaryjnego

Jeżeli w następstwie ostrzeżenia krytycznego kierowca zacznie hamować, ale system wykryje, że siła hamowania jest zbyt mała, automatycznie ją zwiększy. Wspomaganie hamowania zadziała tylko wtedy, jeżeli pedał hamulca zostanie mocno naciśnięty.

### UWAGA

- System nie może zapobiec zderzeniu, ale znacznie ograniczy jego skutki poprzez zmniejszenie prędkości i siły uderzenia.
- W momencie hamowania wywołanego reakcją systemu Front Assist pedał hamulca staje się „twardszy“.
- Automatyczną interwencję hamowania systemu Front Assist można przerwać, wciskając pedał gazu lub poruszając kołem kierownicy.
- Funkcja Front Assist może wyhamować samochód do zatrzymania. Układ hamulcowy nie może jednak unieruchomić samochodu na stałe. Użyć hamulca nożnego!

## Rozpoznawanie pieszych i rowerzystów

System rozpoznaje pieszych i rowerzystów poruszających się na tym samym pasie i w tym samym kierunku oraz nadjeżdżających z boku.

Technologia rozpoznawania pieszych i rowerzystów działa w granicach praw fizyki i swoich własnych ograniczeń systemowych. Odpowiedzialność za hamowanie leży zawsze po stronie kierowcy.

Rozpoznawanie pieszych i rowerzystów może generować niechciane ostrzeżenia i interwencje hamowania, na przykład jeżeli czujnik radarowy zostanie zasłonięty lub zabrudzone jest pole widzenia kamery.

Kierowca musi być zawsze przygotowany do przejęcia kontroli nad pojazdem.

Zakres prędkości roboczej dla systemu rozpoznawania pieszych i rowerzystów jest niższy niż dla systemu Front Assist.

### Asystent manewru omijania

Asystent manewru omijania pomaga kierowcy ominąć przeszkodę w krytycznych sytuacjach.

Jeżeli system Front Assist wydał krytyczne ostrzeżenie, a kierowca chce ominąć przeszkodę, asystent manewru omijania odpowiednio skoryguje tor ruchu. Kierowca musi rozpocząć i zakończyć manewr, ponieważ jest to system wspomagania, a nie system autonomiczny.

Front Assist działa w przedziale od ok. 30 km/h do 150 km/h.

### Ograniczenia

System nie reaguje na obiekty poruszające się w poprzek toru ruchu ani na zwierzęta. Należy również pamiętać o podstawowych ograniczeniach systemu Front Assist»»» strona 240.

### Asystent skrętu

Asystent skrętu pomaga uniknąć zderzenia z pojazdem nadjeżdżającym z przeciwka poprzez przyhamowanie pojazdu mającego skręcać.

System jest aktywny **do prędkości 15 km/h**.

### Ograniczenia

Asystent skrętu jest dostępny tylko wtedy, gdy kierowca zasygnalizował zamiar skrętu za pomocą sygnału kierunkowskazu, skręcił kołem kierownicy i pojazd zaczął skręcać.

Asystent reaguje wyłącznie na inne pojazdy na torze ruchu (nie na zwierzęta, ludzi itp.).

Należy również pamiętać o podstawowych ograniczeniach systemu Front Assist»»» strona 240.

### Ograniczenia systemu



**Rys. 149** Na wyświetlaczu tablicy rozdzielczej: wstępna samokalibracja systemu.

System monitorowania Front Assist posiada pewne wewnętrzne ograniczenia systemowe. Wobec tego, w niektórych okolicznościach reakcje systemu mogą wydawać się nieuzasadnione. Dlatego należy zachować czujność, by w razie potrzeby móc interweniować.

**Następujące okoliczności mogą spowodować brak reakcji lub opóźnioną reakcję systemu Front Assist:**

- Pierwsze kilka chwil jazdy po włączeniu zapłonu, ze względu na wstępną auto-kalibrację systemu. Na tym etapie na ekranie tablicy rozdzielczej wyświetla się»»» **rys. 149**.

### Nierozpoznawane obiekty

- Pojazdy poruszające się w pobliżu, ale poza zasięgiem czujników pojazdu.

- Pojazdy nagle wjeżdżające na pas, po którym porusza się samochód.
- Piesi, których nie można rozpoznać, ponieważ są częściowo lub całkowicie zasłonięci.
- Obiekty takie jak ściany, słupki, ogrodzenia, drzewa lub bramy garażowe.
- Ładunki oraz akcesoria innych pojazdów wystające na boki, z tyłu lub z góry.
- Inne pojazdy przejeżdżają przez tor jazdy samochodu.
- Piesi lub rowerzyści stojący lub nadjeżdżający z przeciwną.

### Ograniczenia działania:

W następujących sytuacjach system Front Assist może zadziałać z opóźnieniem lub w niepożądany sposób. Pojawia się następujący symbol (na żółto) na tablicy rozdzielczej, wraz z komunikatem **Front Assist ograniczony**.

- Jeżeli system Front Assist lub kamera przednia zostały wyłączone lub uszkodzone.
- Jeżeli czujnik radarowy lub kamera przednia są zabrudzone lub zasłonięte.
- Podczas pokonywania ciasnych zakrętów lub jazdy po krętych drogach.
- Przy mocnym naciśnięciu pedału przyspieszenia lub pełnym otwarciu przepustnicy.

- Jeżeli TCS jest wyłączony lub ESC został wyłączony w trybie **Sport**»» strona 272.
- Jeżeli trwa korekta systemu ESC lub system jest uszkodzony.
- Jeżeli niesprawne są światła stopu pojazdu lub elektrycznie połączonej przyczepy.
- Jeżeli pojazd wykonuje manewr cofania.
- W warunkach śniegu lub ulewnego deszczu.
- W oślepiającym słońcu lub całkowitej ciemności.
- Przy wjeżdżaniu i wyjeżdżaniu z tunelu.
- W skomplikowanych sytuacjach na drodze (np. wysepki, ronda z możliwością przejazdu na wprost) Front Assist może wydawać niepotrzebne ostrzeżenia i interweniować, hamując niepotrzebnie.

Więcej szczegółów w sekcji»» strona 230.

### Ręczne włączanie i wyłączanie funkcji



**Rys. 150** Na wyświetlaczu tablicy rozdzielczej: System Front Assist wyłączony.

Wskaźniki systemu Front Assist zapalają się na wyświetlaczu tablicy rozdzielczej.

System monitorujący Front Assist jest aktywny od chwili włączenia zapłonu. W momencie włączania zapłonu funkcja Front Assist może być krótkotrwale niedostępna podczas uruchamiania systemu. Na tym etapie na ekranie tablicy rozdzielczej wyświetla się »» **rys. 149**.

Gdy system Front Assist jest wyłączony, nie pojawiają się również wczesne ostrzeżenia ani ostrzeżenia o niezachowaniu odstępu. CUPRA zaleca, by system Front Assist był zawsze włączony, oprócz sytuacji przedstawionych w »» strona 242. »

## Włączanie i wyłączanie systemu Front Assist

Gdy stacyjka jest włączona, system Front Assist można włączać i wyłączać w następujący sposób:

- Wybrać odpowiednią opcję menu za pomocą przycisku systemów wspomaganie kierowcy»» strona 83.
- **LUB:** w systemie Infotainment: nacisnąć przycisk funkcyjny  > **Wspomaganie kierowcy > Front Assist**»» strona 91.

Po wyłączeniu systemu Front Assist na tablicy rozdzielczej pojawi się»» **rys. 150**.

System monitorujący Front Assist pokazuje się jako aktywny po każdym włączeniu zapłonu.

## Włączanie i wyłączanie funkcji wczesnego ostrzeżenia

**Funkcję wczesnego ostrzeżenia** można włączać i wyłączać w systemie Infotainment za pomocą przycisku  > **Wspomaganie kierowcy > Front Assist**»» strona 91.

System zachowa ustawienia do następnego włączenia stacyjki.

CUPRA zaleca, aby wczesne ostrzeżenia były włączone.

W zależności od systemu Infotainment **wczesne ostrzeżenie** można dostosować w następujący sposób:

- Z wyprzedzeniem
- Pośrednio
- Z opóźnieniem
- Wyłączony

CUPRA zaleca jazdę z funkcją włączoną w trybie „Pośrednio“.

## Włączanie i wyłączanie ostrzeżenia o niezachowaniu odstępów.

Ostrzeżenie o niezachowaniu odstępów można włączać i wyłączać za pomocą systemu Infotainment przyciskiem funkcyjnym  > **Wspomaganie kierowcy > Front Assist**»» strona 91.

System zachowa ustawienia do następnego włączenia stacyjki.

CUPRA zaleca, aby ostrzeżenie o odstępach od pojazdu pozostawało włączone, oprócz sytuacji opisanych w części»» strona 242.

## Włączanie lub wyłączanie asystenta manewru omijania i skrętu

Asystenta manewru omijania i asystenta skrętu można włączać i wyłączać w systemie Infotainment za pomocą przycisku funkcyjnego  > **Wspomaganie kierowcy > Front Assist**»» strona 91.

System zachowa ustawienia do następnego włączenia stacyjki.

CUPRA zaleca, aby funkcje asystenta omijania i asystenta skrętu pozostawały włączone, oprócz sytuacji opisanych w części»» strona 242.

## Czasowe wyłączanie systemu Front Assist w następujących okolicznościach

W następujących sytuacjach należy wyłączyć system Front Assist ze względu na ograniczenia systemu:

- Kiedy pojazd ma być holowany.
- Jeśli pojazd znajduje się na stanowisku badawczym.
- Jeśli czujnik radarowy lub kamera przednia nie działają prawidłowo.
- Jeśli czujnik radarowy lub kamera przednia zostały mocno uderzone.
- Jeżeli kilkakrotnie będzie interweniować bez powodu.
- Jeśli czujnik radarowy lub kamera przednia zostały tymczasowo zasłonięte przez akcesoria.
- Gdy pojazd będzie przewożony środkiem transportu.
- Jeżeli przednia szyba została uszkodzona w obszarze obejmującym pole widzenia kamery przedniej.



## ACC - Aktywny tempomat\*

### Wprowadzenie

Aktywny tempomat (ACC) utrzymuje stałą prędkość zdefiniowaną przez kierowcę. Podczas zbliżania się do innego pojazdu z przodu system ACC wykrywa go i automatycznie dostosowuje prędkość, zachowując odległość ustawioną przez kierowcę.

### Czy mój pojazd jest wyposażony w tempomat aktywny ACC?

Pojazd jest wyposażony w tempomat ACC, jeśli posiada menu konfiguracyjne w systemie Infotainment»» strona 91 oraz przyciski funkcyjne ACC na kierownicy wielofunkcyjnej »» rys. 151.

### Zakres prędkości

Układ ACC można ustawić dla prędkości w zakresie od 30 km/h do 210 km/h.

Aktywny tempomat może przyhamować pojazd aż do całkowitego zatrzymania, jeżeli poprzedzający pojazd się zatrzymał.

### Żądania interwencji ze strony kierowcy

ⓘ ACC podlega własnym wewnętrznym ograniczeniom systemowym. Oznacza to, że kierowca w niektórych sytuacjach będzie zmuszony samodzielnie zmienić

prędkość, a także odległość od innych pojazdów. W takim wypadku na ekranie zestawu wskaźników pojawi się ostrzeżenie wzywające kierowcę do hamowania interwencyjnego, wraz z sygnałem dźwiękowym.

### Czujniki radarowe

Tempomat ACC wykorzystuje technologię radaru przedniego. Należy przeczytać instrukcje jego konserwacji oraz informacje o ograniczeniach»» strona 230.

### ⚠ UWAGA

Inteligentna technologia ACC podlega ograniczeniom systemu i nie może działać wbrew prawom fizyki. Korzystanie z niej w sposób niewłaściwy lub nieświadomy może spowodować poważne wypadki i obrażenia. Żaden system nigdy nie zastąpi uwagi kierowcy.

- Należy być zawsze w gotowości do użycia hamulców!
- Naciśnięcie pedału gazu spowoduje wyłączenie tempomatu ACC. W związku z tym nie będzie on hamować ani wyświetlać żadnych komunikatów dotyczących interwencji w zakresie hamowania.
- Należy zawsze dostosować prędkość i styl jazdy do widoczności i warunków drogowych, atmosferycznych oraz ruchu.

- Nie korzystać z tempomatu ACC przy złej widoczności, na stromych lub krętych drogach, ani na śliskiej nawierzchni.
- Tempomatu ACC nie należy używać podczas jazdy terenowej ani na drogach bez nawierzchni utwardzonej.
- System może nie reagować w porę na obiekty nieruchome (na przykład samochody stojące w korku), zwłaszcza przy większych prędkościach. Należy zareagować na tyle szybko, aby uniknąć niebezpiecznej sytuacji.
- System nie reaguje na pojazdy zaparkowane na tym samym pasie ruchu. W tym przypadku należy odpowiednio wcześniej zareagować.
- System nie reaguje na pieszych, zwierzęta ani pojazdy nadjeżdżające z boku lub z przeciwnika.
- Jazda na kole zapasowym może spowodować automatyczne wyłączenie się tempomatu ACC. Przy rozruchu należy wówczas go wyłączyć.
- Jeśli tempomat ACC nie zmniejsza prędkości wystarczająco szybko, należy natychmiast nacisnąć pedał hamulca.
- Natychmiast zahamować, gdy na ekranie zestawu wskaźników pojawi się komunikat nakazujący interwencję kierowcy.
- Jeżeli po wezwaniu do reakcji kierowcy pojazd nadal porusza się w niezamierzony sposób, należy zahamować.

»

- Podczas hamowania pedał hamulca może przesuwać się w dół. Nie wkładać stopy pod pedał.

#### **i** Informacja

Jeżeli tempomat ACC nie działa w sposób opisany w niniejszym rozdziale, nie należy z niego korzystać do czasu skontrolowania go w serwisie. CUPRA zaleca, aby udać się do specjalistycznego salonu CUPRA lub do wolnego salonu SEAT-a.

## Obsługa aktywnego tempomatu ACC

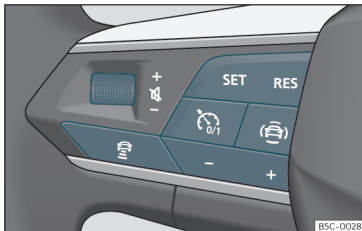

**Rys. 151** Na kierownicy wielofunkcyjnej: przyciski do obsługi aktywnego tempomatu

### Podłączenie

- Nacisnąć przycisk  na kierownicy wielofunkcyjnej.

Tempomat ACC jeszcze nie utrzymuje prędkości (tryb gotowości).

### Aktywacja utrzymywania prędkości

Po aktywowaniu tempomatu ACC automatycznie włącza się system ESC oraz ASR.

- Aby rozpocząć regulację, nacisnąć przycisk **SET** >>> **rys. 151**.

Tempomat ACC ustawia bieżącą prędkość lub najbliższą prędkość w zakresie działania (30–210 km/h) jako prędkość utrzymywaną.

W zależności od sytuacji na drodze zaświecają się następujące lampki kontrolne:



#### Zapala się na zielono

Tempomat aktywny ACC włączony, nie wykryto pojazdu z przodu.



#### Zapala się na zielono

Tempomat aktywny ACC włączony, wykryto pojazd z przodu.

Jeśli ACC znajduje się w trybie gotowości, lampki kontrolne świecą na szaro.



### Ustawianie prędkości

Aby ustawić prędkość, naciskać przycisk + lub >>> **rys. 151** do momentu osiągnięcia żądanej prędkości. Wartość prędkości można ustawić w przedziałach co 10 km/h.

Gdy tempomat ACC jest aktywny, można zwiększyć ustawioną prędkość o 1 km/h, naciskając przycisk **RES**. Można też nacisnąć **SET**, aby zmniejszyć prędkość o 1 km/h.

### Ustawianie poziomu odległości

Odległość można ustawić na jednym z pięciu poziomów – od bardzo małej do bardzo dużej:

- Nacisnąć przycisk , a następnie przycisk + lub >>> **rys. 151**.
- Ewentualnie nacisnąć przycisk  tyle razy, ile potrzeba, aby ustawić odpowiednią odległość.

Należy przestrzegać przepisów każdego kraju, dotyczących minimalnej drogi hamowania.

### Zawieszenie regulacji (czuwanie)

- Nacisnąć przycisk  na kierownicy wielofunkcyjnej albo nacisnąć pedał hamulca.

Lampka kontrolna systemu ACC ma szary kolor. Prędkość i odległość są zapisane.

### Obsługa tempomatu

- Nacisnąć przycisk **RES**.

Tempomat ACC działa zgodnie z ostatnio ustawioną prędkością i odległością.

## Wyłączenie

• Nacisnąć i przytrzymać przycisk . Ustawiona prędkość zostanie skasowana.

## Przekroczenie prędkości utrzymywanej przez tempomat ACC

Przy włączonym tempomacie ACC kierowca może w każdej chwili zwiększyć prędkość, naciskając pedał gazu. Utrzymywanie prędkości i odległości przez tempomat ACC jest zawieszane do momentu zwolnienia pedału gazu >>> .

## Ustawienie domyślnej odległości

W systemie Infotainment można ustawić odległość, która będzie ustawiona po włączeniu tempomatu ACC:

• Bardzo mała, mała, średnia, duża i bardzo duża, za pomocą systemu Infotainment:  > **Wspomaganie kierowcy > ACC** >>> strona 91.

## Zmiana profilu jazdy

W pojazdach z *Profilom Jazdy* wybrany profil jazdy może mieć wpływ na funkcjonowanie tempomatu ACC w odniesieniu do przyspieszania i hamowania >>> strona 225.

W pojazdach bez *Profilu Jazdy* można również zmienić funkcjonowanie tempomatu ACC, wybierając jeden z poniższych profili jazdy w zakładce **Wspomaganie kierowcy**.

Ustawienia tempomatu ACC będą takie same jak w profilu jazdy.

### UWAGA

Przed wznowieniem jazdy należy upewnić się, że droga jest wolna. Czujnik radarowy może nie wykryć przeszkód na drodze. Może to doprowadzić do wypadku i poważnych obrażeń. W razie potrzeby użyć hamulca.

### OSTROŻNIE

W przypadku zwiększenia prędkości za pomocą pedału gazu tempomat ACC może nie być w stanie bezpiecznie dostosować prędkości na danym odcinku ze względu na ograniczenia systemu.

• Przygotować się na reakcję odpowiednią do sytuacji.

## Wyświetlanie stanu

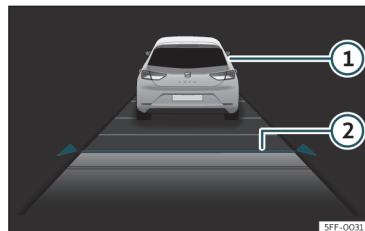

Rys. 152 Na wyświetlaczu tablicy rozdzielczej: ACC aktywny.

- ① Wykryto poprzedzający pojazd. Zaświeci się w momencie ustawienia odległości od pojazdu.
- ② Wybrać poziom odległości 2.

Informacje te mogą być wyświetlane na centralnym panelu widoku **Asystenci** lub w profilu informacyjnym po lewej stronie >>> strona 69. Jeśli te widoki nie zostaną wybrane, zostaną w uproszczony sposób automatycznie wyświetlone w dolnej, środkowej części zestawu wskaźników.

Ustawiona prędkość zostanie wyświetlona obok wskaźnika stanu funkcji >>> strona 244, Aktywacja utrzymywania prędkości.

## Wyjątkowe sytuacje na drodze

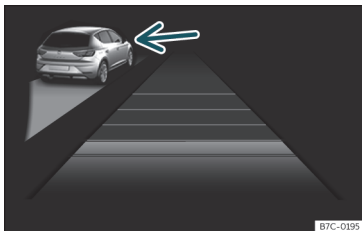

Rys. 153 Na wyświetlaczu tablicy rozdzielczej: wykryty ACC, wykryto pojazd na lewym pasie

Należy pamiętać o ograniczeniach i ostrzeżeniach opisanych na początku tego rozdziału. »» »  zob. Wprowadzenie na stronie 243.

### Zapobieganie wyprzedzaniu z prawej strony<sup>1)</sup>

Jeżeli na lewym pasie ruchu zostanie wykryty pojazd, który porusza się z prędkością mniejszą niż prędkość ustalona przez kierowcę, nastąpi zmniejszenie prędkości w granicach działania systemu, aby uniknąć wyprzedzenia z prawej strony»» » rys. 153.

To działanie można anulować, zmieniając ustawioną prędkość lub naciskając pedał gazu.

Funkcja działa przy prędkościach powyżej 80 km/h. Może być dostępna wyłącznie w niektórych krajach.

### Wyprzedzanie

W momencie włączenia kierunkowskazu przed rozpoczęciem manewru wyprzedzenia, tempomat ACC zmniejsza odległość od poprzedzającego pojazdu, aby ułatwić wyprzedzenie. Ustawiona prędkość nie zostanie przekroczona.

Funkcja działa przy prędkościach powyżej 80 km/h. Może być dostępna wyłącznie w niektórych krajach.

### Funkcja Stop&Go

Jeśli pojazd z przodu się zatrzyma, tempomat aktywny ACC może zatrzymać pojazd (0 km/h).

Tempomat ACC pozostaje aktywny, a na tablicy rozdzielczej na kilka sekund pojawia się komunikat **ACC gotowy do pracy**. Ostrzeżenie to można rozszerzyć lub ponownie uaktywnić, naciskając przycisk **RES** lub, w zależności od wyposażenia pojazdu, chwytając

za kierownicę. Jeśli pojazd z przodu ruszy, tempomat ACC również spowoduje ruszenie z miejsca.

Aby ruszyć, gdy komunikat **ACC gotowy do pracy** nie jest już wyświetlany, a pojazd z przodu ruszył:

- Nacisnąć pedał gazu.
- **LUB:** nacisnąć przycisk **RES** lub **SET** na kierownicy wielofunkcyjnej.

Tempomat ACC jest dezaktywowany w momencie zatrzymania pojazdu w następujących przypadkach:

- Jeśli pojazd zatrzyma się na kilka minut.
- Jeśli zostaną otwarte drzwi.

### UWAGA

Jeżeli na wyświetlaczu zestawu wskaźników pojawi się komunikat **ACC gotowy do pracy**, a pojazd z przodu ruszy z miejsca, samochód kierowcy także automatycznie zacznie się poruszać. W takim przypadku mogą nie zostać wykryte żadne przeszkody na drodze. Może to być przyczyną poważnych wypadków i obrażeń.

- Przed ruszeniem należy zawsze sprawdzić warunki na drodze i w razie potrzeby samodzielnie uruchomić hamulce pojazdu.

<sup>1)</sup> Albo z lewej strony — w krajach, w których obowiązuje ruch lewostronny.

## Ograniczenia systemu ACC

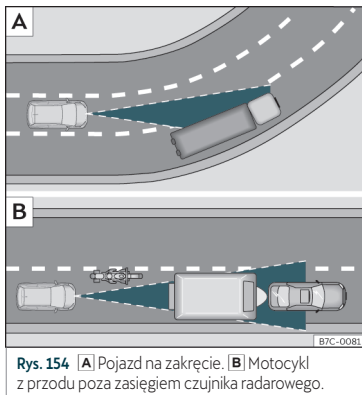

Rys. 154 [A] Pojazd na zakręcie. [B] Motocykl z przodu poza zasięgiem czujnika radarowego.

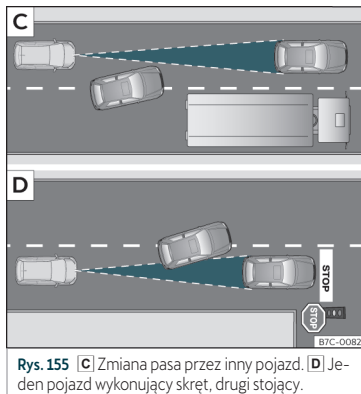

Rys. 155 [C] Zmiana pasa przez inny pojazd. [D] Jeden pojazd wykonujący skręt, drugi stojący.

Ograniczenia tempomatu ACC oznaczają, że w pewnych sytuacjach nie nadaje się do użytku »» »  $\Delta$  zob. Wprowadzenie na stronie 243.

CUPRA nie zaleca korzystania z tej funkcji w następujących przypadkach »» »  $\Delta$ :

- Silne opady deszczu, śniegu lub mgła.
- Podczas jazdy w tunelu.
- Na odcinkach dróg, na których prowadzone są roboty.
- Na krętych trasach, np. na drogach górskich.
- Podczas jazdy w terenie.

- Na zadaszonych parkingach.
- Na drogach z wbudowanymi metalowymi przedmiotami, takimi jak tory kolejowe lub tramwajowe.
- Na drogach z luźnym żwirem.

Należy zachować szczególną ostrożność podczas używania tempomatu ACC w następujących sytuacjach:

## Na zakrętach

Tempomat ACC może nie wykryć pojazdu znajdującego się z przodu na zakręcie lub może regulować odległość od pojazdów na innych pasach ruchu »» » rys. 154 [A].

## Pojazdy poza strefą czujników

W następujących sytuacjach tempomat ACC może nie reagować, może reagować powoli albo nieprawidłowo:

- Pojazdy, które nie poruszają się po linii prostej podczas jazdy lub które znajdują się poza obszarem detekcji czujnika, na przykład motocykle »» » rys. 154 [B]
- Pojazdy, które wjeżdżają na pas ruchu kierowcy, w niewielkiej odległości od pojazdu »» » rys. 155 [C]
- Pojazdy z ładunkami lub akcesoriami, które wystają z boków, z tyłu lub z dachu »» »

## Obiekty, które nie zostały wykryte

Funkcja ACC wykrywa i reaguje wyłącznie na pojazdy poruszające się w tym samym kierunku. W związku z tym nie wykrywa następujących obiektów:

- Ludzie
- Zwierzęta
- Pojazdy jadące w kierunku przeciwnym lub poprzecznym
- Inne obiekty nieruchome

Tempomat aktywny ACC może nie reagować na pojazdy, które nie znajdują się w ruchu. Jeśli na przykład pojazd wykryty przez system ACC skręci lub w inny sposób odstąpi inny pojazd stojący z przodu, system ACC nie zareaguje na drugi pojazd»» rys. 155 [D].

### UWAGA

Używanie tempomatu ACC w powyższych sytuacjach może skutkować poważnymi wypadkami i obrażeniami oraz naruszeniem przepisów przez kierowcę.

## Problemy i rozwiązania

### Układ ACC niedostępny

Lampka kontrolna świeci się na żółto:

- Jeśli czujnik radarowy jest zabrudzony lub zaśniewany. Należy pamiętać o ostrzeżeniach opisanych na początku niniejszego rozdziału.»» strona 231
- Doszło do usterki lub wadliwego działania. Wyłączyć zapłon samochodu i włączyć go ponownie po kilku minutach.
- Jeżeli problem nie znika, udać się do specjalistycznego serwisu.

### Tempomat aktywny ACC działa w nieprawidłowy sposób

- Upewnić się, że spełnione są warunki prawidłowego działania czujnika radarowego »» strona 231.
- W przypadku przegrzania się hamulców regulacja zostaje automatycznie wyłączona. Zaczekać, aż hamulce ostygną, i ponownie sprawdzić ich działanie.
- Nietypowe odgłosy podczas automatycznego hamowania ACC są normalne i nie wskazują na usterkę.

### W następujących okolicznościach ACC może nie zareagować:

- Naciśnięto pedał gazu lub hamulca.
- Nie jest włączony żaden bieg lub pojazd znajduje się na biegu R.
- Pojazd wykonuje manewr cofania.
- Działa system ESC.

- Kierowca nie ma zapiętego pasa bezpieczeństwa.
- Światło hamowania pojazdu lub przyczepy jest uszkodzone.
- Obroty są zbyt wysokie lub zbyt niskie.
- Został włączony hamulec postojowy.
- Jazda po bardzo stromym zboczu.

## Aktywna regulacja prędkości

### Wprowadzenie

Aktywna regulacja prędkości dostosowuje prędkość do wykrytych ograniczeń prędkości oraz do układu drogi (zakręty, skrzyżowania, ronda itp.).

Aktywna regulacja prędkości to dodatkowa funkcja tempomatu aktywnego ACC»» strona 243. Wykorzystuje system wykrywania znaków drogowych»» strona 76 oraz dane nawigacyjne z systemu Infotainment.

Aktywna regulacja prędkości jest dostępna w zależności od wyposażenia, ale nie we wszystkich krajach.

### UWAGA

Inteligentna technologia aktywnej regulacji prędkości nie może działać wbrew prawom fizyki, ponadto ma też własne ograniczenia systemowe. Zwiększona wygoda

towarzysząca korzystaniu z tej funkcji nie może w żadnym wypadku zachęcać kierowcy do podejmowania ryzykownych działań zagrażających bezpieczeństwu. Korzystanie z niej w sposób niewłaściwy lub nieświadomy może spowodować poważne wypadki i obrażenia. Żaden system nigdy nie zastąpi uwagi kierowcy.

- Należy zawsze dostosować prędkość do widoczności i warunków drogowych, atmosferycznych oraz ruchu.
- Zawsze zwracać uwagę na ruch drogowy i na otoczenie pojazdu.
- Należy nieustannie pozostawać w gotowości do samodzielnej zmiany prędkości. Jeżeli system wykrywania znaków drogowych nie działa prawidłowo lub dane nawigacyjne nie są aktualne, prędkość może się zmienić nieoczekiwanie i nagle lub może nie odpowiadać bieżącej sytuacji na drodze. Ponadto prędkość regulowana przez system może nie być odpowiednia do stylu jazdy kierowcy.
- Należy nieustannie pozostawać w gotowości do samodzielnej zmiany prędkości. Jeśli nie jest aktywna żadna trasa przejazdu, zjazd z trasy obliczonej przez system nawigacyjny lub brak możliwości prawidłowego ustalenia położenia pojazdu z powodu niedokładnych danych GPS może spowodować nieoczekiwaną i nagłą zmianę prędkości oraz skutkować dobraniem przez system prędkości niedostosowanej do bieżącej sytuacji na drodze.

- Należy zawsze używać aktualnych danych nawigacyjnych.
- Zawsze przestrzegać maksymalnej dopuszczalnej prędkości. W przypadku ograniczeń prędkości, które nie są zawarte w danych nawigacyjnych, może zostać przekroczona maksymalna dozwolona prędkość.

### Informacja

Należy również zwrócić uwagę na informacje bezpieczeństwa związane z tempomatem ACC»» strona 243.

### Ograniczenia aktywnej regulacji prędkości

Oprócz ograniczeń systemu wykrywania znaków drogowych»» strona 76 i ograniczeń tempomatu ACC występują także ograniczenia funkcji aktywnej regulacji prędkości:

- Aktywna regulacja prędkości rozpoznaje wyłącznie znaki drogowe informujące o ograniczeniu prędkości. Aktywna regulacja prędkości nie uwzględnia przede wszystkim przepisów dotyczących pierwszeństwa przejazdu ani znaków sygnalizacji świetlnej.
- Na drogach, które nie są uwzględnione w danych nawigacyjnych lub są uwzględnione z niewielką dokładnością, aktywna regulacja prędkości nie jest dostępna.

- Jeżeli ograniczenie prędkości zostanie ustalone na podstawie danych nawigacyjnych bez wykrycia odnośnego znaku przez system wykrywania, prędkość pojazdu zostanie dostosowana do prędkości, która została ostatnio zapisana.
- Aktywna regulacja prędkości nie jest dostępna w przypadku ograniczeń prędkości poniżej ok. 20 km/h. W tej sytuacji na ekranie tablicy rozdzielczej zostanie wyświetlony stosowny komunikat.

### Włączanie aktywnej regulacji prędkości

W systemie Infotainment, w menu asystentów można indywidualnie wybrać rodzaje zdarzeń, na które pojazd powinien reagować »» strona 91:



- Odpowiedź na układ drogowy.
- Reakcja przy ograniczeniu prędkości.

### Jazda z włączoną funkcją aktywnej regulacji prędkości

- Podłączenie tempomatu aktywnego ACC »» strona 244.
- Ustawić odległość i prędkość. »

- Włączyć funkcję aktywnej regulacji prędkości.

Gdy tylko system rozpozna ograniczenie prędkości lub odpowiedni układ drogowy na trasie przejazdu, na wyświetlaczu tablicy rozdzielczej pojawi się ostrzeżenie. Ostrzeżenie to będzie informować o przyczynie zadziałania oraz o prędkości, do której pojazd dostosuje się z powodu wykrytego ograniczenia.

-  Regulacja ze względu na ograniczenie prędkości.
-  Regulacja ze względu na układ drogowy.

W przypadku regulacji z powodu ograniczenia prędkości wykryta prędkość zostanie zapisana jako nowa żądana prędkość. W przypadku regulacji ze względu na układ drogowy pojazd ponownie przyspieszy po ustąpieniu przyczyny regulacji, a prędkość zostanie dostosowana do uprzednio zapisanej prędkości.

Prędkości dobierane w zakrętach zależą od aktywnego profilu jazdy»»» strona 225.

### Przerwanie regulacji prędkości

- Gdy jest aktywne ostrzeżenie, nacisnąć przycisk **RES**.
- Podczas regulacji nacisnąć przycisk **SET**.

### Utrzymywanie przedstawionej prędkości

Przedstawioną prędkość można zmienić tylko wtedy, gdy regulacja została aktywowana ze względu na ograniczenie prędkości.

#### Kierownica wielofunkcyjna:

- RES** + 1 km/h, tylko w trakcie regulacji ACC
- SET** - 1 km/h, tylko w trakcie regulacji ACC
- + + 10 km/h
- - 10 km/h

W przypadku nadmiernej regulacji wskazanej prędkości funkcja aktywnej regulacji prędkości zostanie wyłączona.

#### Informacja

- W przypadku rozpoznania ograniczenia prędkości funkcja aktywnej regulacji prędkości zmieni zapisaną prędkość nawet wtedy, gdy tempomat ACC jest wyłączony. Nie będzie jednak jej aktywnie regulować.
- Jeżeli prędkość jazdy znacznie przekracza ograniczenie prędkości wykryte przez system wykrywania znaków drogowych, na wyświetlaczu tablicy rozdzielczej pojawi się odpowiednie ostrzeżenie.
- W przypadku wjazdu na autostradę, na której nie obowiązuje ograniczenie prędkości, jako prędkość regulacji jest automatycznie zapisywana maksymalna zalecana prędkość. Jeśli wcześniej dla autostrady bez ograniczenia prędkości zapisano wyższą

prędkość, zostanie ona użyta zamiast prędkości zalecanej.

### Problemy i rozwiązania

Wyświetlany jest komunikat informujący, że funkcja aktywnej regulacji prędkości nie jest obecnie dostępna lub nie jest dostępna w danym kraju.

- Jeśli komunikat ten jest wyświetlany przez dłuższy czas, a w kraju kierowcy powinna być dostępna funkcja aktywnej regulacji prędkości, należy się skontaktować ze specjalistycznym serwisem.

#### Informacja

W zależności od potencjalnej usterki mogą być wyświetlane dodatkowe informacje w sekcji Stan pojazdu»»» strona 90.

## Asystent pasa ruchu (Lane Assist)\*

### Wprowadzenie

Asystent pasa ruchu pomaga kierowcy utrzymać pojazd na swoim pasie, w granicach fizycznych możliwości systemu. Funkcja ta nie służy i nie została



zaprojektowana do automatycznego utrzymywania pojazdu na jego pasie ruchu.

Za pomocą kamery usytuowanej na przedniej szybie Asystent pasa ruchu wykrywa ewentualne linie dzielące pasy ruchu, po których porusza się pojazd. Jeżeli pojazd za nadto zbliży się do wykrytych linii, system ostrzega kierowcę korekcyjnym ruchem kierownicy. Kierowca może w każdej chwili anulować korektę.

Przy włączonych kierunkowskazach nie włącza się żadne ostrzeżenie, ponieważ system nadzoru pasa przyjmuje, że zmiana pasa jest koniecznością.

### Ograniczenia systemu

Asystenta pasa ruchu należy używać tylko na dużych, dobrze utrzymanych drogach wielopasmowych i autostradach.

Układ nie jest dostępny w następujących sytuacjach:

- Prędkość pojazdu wynosi mniej niż ok. 55 km/h.
- Układ nie wykrył żadnych linii oddzielających pasy.
- Na ostrych zakrętach.
- Tymczasowo w przypadku bardzo sportowej jazdy.

### ⚠ UWAGA

Inteligentna technologia systemu Asystenta pasa ruchu nie może działać wbrew prawom fizyki i podlega ograniczeniom systemu. Nieostrożne lub niekontrolowane używanie Asystenta pasa ruchu może być przyczyną wypadków i obrażeń. System nie zastąpi uwagi kierowcy ani manewrowania podczas jazdy.

- Należy zawsze dostosowywać prędkość i odległość od pojazdów jadących z przodu, do widoczności, warunków atmosferycznych, stanu drogi oraz występującego na niej ruchu.
- Należy zawsze trzymać ręce na kierownicy, tak, aby można nią skrócić w każdej chwili. Odpowiedzialność za pozostanie na pasie ruchu pozostaje zawsze po stronie kierowcy.
- System nadzoru pasa ruchu nie wykrywa wszystkich oznakowań poziomych na drodze. W pewnych okolicznościach nawierzchnie dróg, konstrukcje lub obiekty w złym stanie technicznym mogą być niewłaściwie wykrywane przez Asystenta pasa ruchu jako oznakowanie poziome dróg. Od razu przeciwdziałać niepożądanym interwencjom systemu.
- Należy przestrzegać wskazówek na tablicy rozdzielczej i podejmować konieczne działania, jeżeli pozwala na to sytuacja na drodze.
- W następujących sytuacjach interwencje systemu mogą być niepożądane lub system

może wcale nie reagować. W takich sytuacjach kierowca powinien zachować szczególną uwagę i, w razie konieczności, tymczasowo wyłączyć asystenta pasa ruchu:

- W przypadku bardzo sportowej jazdy.
- W niekorzystnych warunkach atmosferycznych i na drogach o złym stanie nawierzchni.
- Na odciinkach, gdzie trwają roboty drogowe.
- Przed zmianą nachylenia drogi lub w pobliżu rzek.
- Zawsze uważnie obserwować otoczenie pojazdu i kierować proaktywnie.
- Kiedy pole widzenia kamery jest zabrudzone, zasłonięte lub jeśli kamera jest uszkodzona, może to niekorzystnie wpłynąć na funkcję Asystenta pasa ruchu.

### Lampka kontrolna



Zapala się na zielono

Asystent pasa ruchu jest aktywny i dostępny.



Zapala się na żółto

Trwa interwencja asystenta pasa ruchu w postaci korekty skrętu.





Zapala się na żółto

Asystent pasa ruchu

W momencie włączenia zapłonu na kilka sekund zapalają się niektóre lampki kontrolne i ostrzegawcze w celu sprawdzenia działania niektórych funkcji. Lampki kontrolne gasną po kilku sekundach.

### UWAGA

Należy przestrzegać zaleceń dotyczących bezpieczeństwa » zob. Lampki kontrolne i ostrzegawcze na stronie 86.

## Jazda z asystentem pasa ruchu

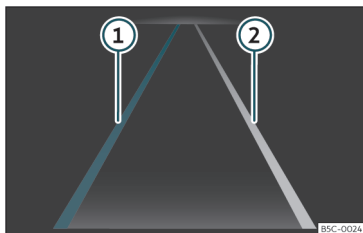



Rys. 156 Na wyświetlaczu tablicy rozdzielczej: wskazania Asystenta pasa ruchu.

- ① Wykryto linię pasa ruchu. System interweniuje po wskazanej stronie.
- ② Wykryto linię pasa ruchu. System nie interweniuje.

### Włączanie i wyłączanie asystenta pasa ruchu

W niektórych krajach asystent pasa ruchu zawsze włącza się wraz z włączeniem zapłonu. Status systemu można sprawdzić w menu **Asystenci** w systemie Infotainment lub w menu systemów wspomagających po naciśnięciu odpowiedniego przycisku. Asystenta pasa ruchu można włączyć lub wyłączyć z poziomu tych menu.

Asystent pasa ruchu może aktywnie interweniować od prędkości ok. 60 km/h, jeżeli wykrył linie oddzielające pasy (stan systemu: aktywny). Lampka kontrolna  świeci na zielono. Jeżeli trwa korekta systemu poprzez zmianę kierunku, lampka kontrolna  świeci na żółto.

Jeżeli lampka kontrolna na tablicy rozdzielczej się nie świeci, oznacza to, że system jest podłączony, ale niegotowy do korekty skrętu lub jest odłączony.

Po włączeniu kierunkowskazu system tymczasowo przechodzi w stan bierny, by umożliwić ręczną zmianę pasa ruchu.

Energiczny skręt lub korekta kierownicą przez kierowcę powoduje tymczasowe przełączenie systemu w stan bierny.

### Żądanie interwencji ze strony kierowcy

Jeżeli skręt nie został skorygowany ręcznie, system wyświetla na tablicy rozdzielczej komunikat i wydaje ostrzeżenie dźwiękowe.

Jeżeli kierowca nie zareaguje, system przełącza się na tryb bierny.

Niezależnie od manewrów kierowniczych, poprzez komunikat na tablicy rozdzielczej i ostrzeżenie dźwiękowe system podpowiada również kierowcy, aby trzymał się środka pasa ruchu, jeżeli korekta skrętu trwa zbyt długo.

### Wibracja kierownicy

W następujących sytuacjach mogą wystąpić drgania kierownicy:

- System przestanie rozpoznawać linie pasa ruchu podczas nagłej interwencji w kierunku systemu.

Drgania kierownicy mogą zostać także wybrane w menu **Pojazd** systemu Infotainment. W tym przypadku kierownica zacznie wibrować, jeśli pojazd z aktywnym Asystentem pasa ruchu (Lane Assist) najedzie na wykrywane oznaczenie pasa.

## Rozwiązywanie problemów

### Komunikat o błędzie, system się wyłącza

- Oczyszczyć przednią szybę. »» strona 334
- Sprawdzić, czy w polu widzenia kamery nie występują uszkodzenia przedniej szyby.

### System zachowuje się w nieoczekiwany sposób

- Regularnie czyścić pole widzenia kamery, usuwając brud, śnieg i lód.
- Nie zakrywać niczym pola widzenia kamery.
- Sprawdzić, czy w polu widzenia kamery nie występują uszkodzenia przedniej szyby.
- Nie umieszczać żadnych przedmiotów na kierownicy.

W przypadku pytań lub wątpliwości udać się do wyspecjalizowanego warsztatu.

## Asystent podróży (Travel Assist)

### Wprowadzenie

Asystent podróży (Travel Assist) łączy w sobie tempomat adaptacyjny (ACC) i adaptacyjne prowadzenie po pasie ruchu. W ramach ograniczeń systemu pojazd może utrzymać odległość od pojazdu po-

przedzającego, która została wstępnie wybrana przez kierowcę, oraz pozostać w preferowanym miejscu na pasie ruchu.

Asystent podróży (Travel Assist) jazdy wykorzystuje te same czujniki, co tempomat adaptacyjny (ACC) i asystent pasa ruchu (Lane Assist). Dlatego też należy uważnie przeczytać informacje o tempomacie ACC »» strona 243 i Asystencie pasa ruchu (Lane Assist) »» strona 250 oraz wziąć pod uwagę ograniczenia systemów i wskazówki podane w informacjach.

### Zakres prędkości

Asystent podróży (Travel Assist) reguluje prędkość w zakresie od ok. 30 km/h do ok. 210 km/h; w przypadku funkcji adaptacyjnego prowadzenia po pasie ruchu – od 0 km/h do ok. 250 km/h. Zakres ten zależy od rynku sprzedaży.

### Jazda z asystentem podróży (Travel Assist)

Asystent podróży (Travel Assist) automatycznie kontroluje pedał gazu, hamulce i układ kierowniczy. Ponadto Asystent podróży (Travel Assist) może w ramach swoich ograniczeń zmniejszyć prędkość pojazdu, aż do jego zatrzymania za innym pojazdem, a następnie automatycznie ruszyć z miejsca, gdy pojazd z przodu zacznie się poruszać.

Ze wspomaganą regulacją można zrezygnować w każdej chwili.

### Jak sprawdzić, czy pojazd jest wyposażony w Asystenta podróży (Travel Assist)

Pojazd jest wyposażony w Asystenta podróży (Travel Assist), jeśli na kierownicy wielofunkcyjnej znajduje się przycisk  »» rys. 159.

### Żądanie interwencji ze strony kierowcy

Jeśli dłonie zostaną zdjęte z kierownicy, po kilku sekundach system zapyta, czy przejąć kontrolę nad układem kierowniczym, wyświetlając komunikat na tablicy rozdzielczej i emitując ostrzeżenie dźwiękowe.

### ⚠ UWAGA

Inteligentna technologia Asystenta podróży (Travel Assist) nie może działać wbrew prawom fizyki, ponadto ma też własne ograniczenia systemowe. Korzystanie z niej w sposób niewłaściwy lub nieświadomy może spowodować poważne wypadki i obrażenia. Żaden system nigdy nie zastąpi uwagi kierowcy.

- Należy pamiętać o ograniczeniach systemu i wytycznych dotyczących sterowania tempomatem adaptacyjnym (ACC) i Asystentem pasa ruchu (Lane Assist).
- Należy zawsze dostosować prędkość i styl jazdy do widoczności i warunków drogowych, atmosferycznych oraz ruchu.
- Nie należy korzystać z funkcji Asystenta podróży (Travel Assist), gdy widoczność jest zła, na stromych drogach, na drogach z silnymi podmuchami wiatru, a także na

»

śliskiej nawierzchni (śnieg, lód, deszcz lub syпки żwir) oraz na zalanych drogach.

- Nie należy używać Asystenta podróży (Travel Assist) w jeździe terenowej ani na nawierzchni nieutwardzonej. Asystent podróży (Travel Assist) jest przeznaczony wyłącznie do jazdy na drogach utwardzonych.

- Asystent podróży (Travel Assist) nie reaguje na ludzi, zwierzęta ani pojazdy przejeżdżające w poprzek toru jazdy samochodu, lub jadące w przeciwną stronę po tym samym pasie.

- Jeśli Asystent podróży (Travel Assist) nie zwalnia wystarczająco szybko, należy natychmiast nacisnąć pedał hamulca.

- Natychmiast zahamować, gdy na ekranie tablicy rozdzielczej pojawi się komunikat o hamowaniu.

- Zahamować, gdy po wyświetleniu wskaźników hamowania pojazd toczy się bez potrzeby.

- Należy zawsze trzymać ręce na kierownicy, aby w razie potrzeby wykonać odpowiedni manewr. Kierowca odpowiada za utrzymanie pojazdu na pasie ruchu.

- Jeśli to możliwe, nie należy używać rękawiczek podczas jazdy. System może zinterpretować to jako brak wykonywania czynności związanych z prowadzeniem pojazdu.

- Jeżeli na tablicy rozdzielczej pojawi się wezwanie do interwencji kierowcy, należy niezwłocznie przejąć kontrolę nad pojazdem.

- Należy nieustannie pozostawać w gotowości do samodzielnej zmiany prędkości.

### Wskazania na wyświetlaczu tablicy rozdzielczej

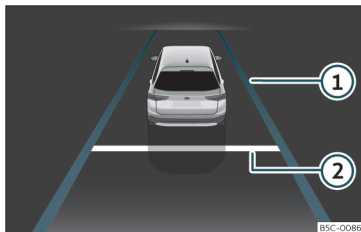

Rys. 157 Na wyświetlaczu tablicy rozdzielczej: sygnalizacja z aktywną regulacją.



Rys. 158 Na wyświetlaczu tablicy rozdzielczej: lampki kontrolne.

### Komunikaty na ekranie

>>> rys. 157

- 1 Funkcja adaptacyjnego prowadzenia po torze jest aktywna.
- 2 Odległość ustawiona.

Dodatkowo, w zależności od wyposażenia lampki kontrolne informują o stanie systemu na wyświetlaczu tablicy rozdzielczej:

>>> rys. 158

- A Aktywny Asystent podróży (Travel Assist), tempomat adaptacyjny i funkcja adaptacyjnego prowadzenia po pasie ruchu.
- B Aktywny Asystent podróży (Travel Assist) i tempomat adaptacyjny, a funkcja adaptacyjnego prowadzenia po pasie ruchu nieaktywna.
- C Aktywny Asystent podróży (Travel Assist), nieaktywny tempomat adaptacyjny i aktywna funkcja adaptacyjnego prowadzenia po pasie ruchu.
- D Aktywny Asystent podróży (Travel Assist), nieaktywny tempomat adaptacyjny i nieaktywna funkcja adaptacyjnego prowadzenia po pasie ruchu.
- E Asystent podróży (Travel Assist) wyłączony.

W zależności od wyposażenia na zestawie wskaźników może być wyświetlanych więcej

szczegółów, np. linie przerywane lub inne pojazdy na drodze.

### Obsługa Asystenta podróży (Travel Assist)

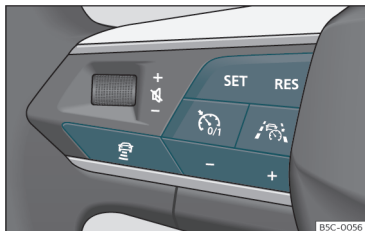

**Rys. 159** Lewa strona kierownicy wielofunkcyjnej: przyciski sterujące Asystentem podróży (Travel Assist).

#### Podłączanie

- Nacisnąć przycisk  na kierownicy wielofunkcyjnej.

Lampka kontrolna  zaświeci się na zielono. Na wyświetlaczu tablicy rozdzielczej jest również widoczne następujące ostrzeżenie: Asystent podróży (Travel Assist) utrzymuje bieżącą prędkość i ustawioną odległość od poprzedzającego pojazdu. Jednocześnie, w przypadku wykrycia znaków drogowych utrzymuje pojazd na pasie ruchu poprzez skręcanie kołem kierownicy.

#### Przerwanie regulacji

- Nacisnąć przycisk  na kierownicy wielofunkcyjnej albo nacisnąć pedał hamulca.

Ustawiona odległość pozostaje zapisana.

#### Wprowadzanie innych korekt

Pod wszystkimi innymi względami Asystent podróży (Travel Assist) jest obsługiwany tak samo jak tempomat ACC >>> strona 244.

### Problemy i rozwiązania



Asystent podróży (Travel Assist) nie jest dostępny lub działa w nieprawidłowy sposób.

Lampka kontrolna zaświeci się na żółto. Na wyświetlaczu tablicy rozdzielczej jest również widoczne stosowne ostrzeżenie.

- Doszło do usterki czujników. Sprawdzić przyczyny i rozwiązania >>> strona 231.
- Przekroczono granice działania systemu.
- Jeżeli usterka nie znika, udać się do specjalistycznego serwisu.



Chwycić koło kierownicy

Lampka ostrzegawcza świeci na biało lub czerwono, w zależności od pilności interwencji. Wyświetlany jest również komunikat.

- Dłonie zostały zdjęte z kierownicy na kilka sekund. Chwycić kierownicę i przejąć kontrolę nad pojazdem.

- Osiągnięto granice działania systemu. Chwycić kierownicę i przejąć kontrolę nad pojazdem.

#### Asystent podróży (Travel Assist) zostaje automatycznie wyłączony

*Pojazdy bez systemu Emergency Assist:* Dłonie zostały zdjęte z kierownicy na dłuższy czas.

- Nietypowe działanie. W takiej sytuacji należy skontaktować się z serwisem.

#### Regulacja zostaje nieoczekiwanie wyłączona

*Pojazdy bez systemu ostrzegającego o zjeździe z pasa ruchu:* Włączono sygnał kierunkowskazu.

## System Emergency Assist

### Jak to działa

Emergency Assist wykrywa brak reakcji kierowcy i jest w stanie automatycznie utrzymać pojazd na pasie ruchu oraz zatrzymać go zupełnie w razie potrzeby. W ten sposób może przyczynić się do



### uniknięcia wypadku lub złagodzenia jego skutków.

System Emergency Assist wykorzystuje te same czujniki, co tempomat adaptacyjny (ACC) i Asystent pasa ruchu (Lane Assist). Dlatego też należy uważnie przeczytać informacje o tempomacie ACC»» strona 243 i Asystencie pasa ruchu (Lane Assist)»» strona 250 oraz wziąć pod uwagę ograniczenia systemów i wskazówki podane w informacjach.

Jeżeli system Emergency Assist wykryje, że kierowca nie wykonuje żadnych czynności, spróbuje nakłonić kierowcę do przejścia kontroli nad pojazdem. W tym celu wyemituje wzrokowe i dźwiękowe ostrzeżenia oraz wywoła drgania układu hamulcowego. Zostanie napięty pas bezpieczeństwa (zależnie od wersji wyposażenia). System zmniejszy prędkość pojazdu i będzie go utrzymywać na bieżącym pasie ruchu.

Regulację można anulować w każdej chwili poprzez ruch kołem kierownicy, gwałtowne przyspieszenie lub hamowanie.

Podczas pracy tego asystenta inni użytkownicy drogi są ostrzegani w następujący sposób:

- Niedługo potem zostają włączone światła awaryjne.
- Rozlega się sygnał dźwiękowy (w zależności od wersji).

Gdy pojazd się zatrzyma, są aktywowane następujące działania:

- Wszystkie drzwi zostają odryglowane.
- Włącza się oświetlenie wewnętrzne.
- w zależności od wersji wyposażenia zostaje nawiązane połączenie z numerem alarmowym (eCall).
- Jest włączony elektroniczny hamulec postojowy.

### Podłączanie i odłączanie

System Emergency Assist można podłączyć i odłączyć w systemie Infotainment, w menu asystentów»» strona 91.

Po podłączeniu system Emergency Assist jest aktywowany tylko wtedy, gdy spełnione są następujące wymagania:

- Asystent podróży (Travel Assist) lub Asystent pasa ruchu (Lane Assist) są włączone.
- System wykrył linie rozgraniczające pasy ruchu z obu stron pojazdu.

### Problemy i rozwiązania



System Emergency Assist niedostępny

Lampka kontrolna zaświeci się na żółto. Na wyświetlaczu tablicy rozdzielczej jest również widoczne stosowne ostrzeżenie.

• Pole widzenia kamery jest zastonięte. Oczyszczyć przednią szybę.

• Widoczność kamery zmniejsza się z powodu czynników atmosferycznych, takich jak śnieg, pozostałości detergentów lub niektórych powłok. Oczyszczyć przednią szybę.

• Widoczność kamery jest zmniejszona z powodu akcesoriów lub klejów. Usunąć wszelkie objekty z obszaru pola widzenia kamery.

• Kamera została zmodyfikowana lub uszkodzona, np. z powodu uszkodzenia przedniej szyby. Sprawdzić pod kątem widocznych uszkodzeń.

• Doszło do usterki lub wadliwego działania. Wyłączyć silnik i ponownie go włączyć.

• Jeżeli usterka nie znika, odłączyć system Emergency Assist i udać się do specjalistycznego serwisu.

### UWAGA

Inteligentna technologia zastosowana w systemie Emergency Assist nie jest w stanie działać wbrew prawom fizyki, ponadto posiada też własne ograniczenia systemowe. Za prowadzenie pojazdu odpowiada zawsze kierowca.

• Należy zawsze dostosować prędkość i odstęp od poprzedzającego pojazdu do widoczności i warunków drogowych, atmosferycznych oraz ruchu.

- System Emergency Assist nie zawsze będzie w stanie uniknąć wypadków i poważnych obrażeń.
- Jeśli to możliwe, nie należy używać rękawiczek podczas jazdy. System może zinterpretować to jako brak wykonywania czynności związanych z prowadzeniem pojazdu.
- Jeżeli czujnik radarowy lub kamera zostały zakryte, zmodyfikowane lub uszkodzone, system może nieprawidłowo interweniować układem hamulcowym i kierowniczym.
- Emergency Assist nie reaguje na ludzi, zwierzęta ani pojazdy przejeżdżające w poprzek toru jazdy samochodu, lub jadące z naprzeciwka po tym samym pasie.

#### UWAGA

Nieadekwatne do sytuacji działanie systemu Front Assist może przyczynić się do poważnego wypadku i obrażeń.

- Jeżeli pojazd zachowuje się inaczej niż przewidywano, należy przerwać interwencję systemu Emergency Assist poprzez gwałtowne przyspieszenie, hamowanie lub skrócenie koła kierownicy.
- Nie należy korzystać z funkcji Asystenta podróży (Travel Assist) ani Asystenta pasa ruchu (Lane Assist). W takim wypadku należy zlecić kontrolę systemu w serwisie.

#### Informacja

- Automatyczną interwencję hamowania przez system Emergency Assist można przerwać, wciskając pedał gazu, hamulca lub poruszając kierownicą.
- Światła awaryjne włączone automatycznie można wyłączyć, naciskając pedał gazu lub hamulca, wykonując ruch kierownicą lub przełącznikiem świateł awaryjnych.
- W takim wypadku system Emergency Assist może wyhamować pojazd do całkowitego zatrzymania.
- Po zadziałaniu Emergency Assist system będzie dostępny ponownie dopiero po wyłączeniu zapłonu i powtórnym jego włączeniu.

## Ostrzeżenie o zjeżdżaniu z pasa ruchu (Side Assist) z systemem monitorowania ruchu poprzecznego przy cofaniu (RCTA) i ostrzeżeniem przy otwartych drzwiach (Exit Assist)\*

### Wprowadzenie

System ostrzegający o zjeżdżaniu z pasa ruchu (LCA) pomaga wykrywać pojazdy z tyłu samochodu.

System monitorowania ruchu poprzecznego przy cofaniu (RCTA) pomaga kierowcy przy wyjeżdżaniu tyłem z równoległego miejsca parkingowego, a także przy manewrach.

Ostrzeżenie przy otwartych drzwiach (EWA) ostrzega o zbliżającym się niebezpieczeństwie z tyłu, kiedy otwarto lub otwierane są którekolwiek drzwi pojazdu.

#### UWAGA

Inteligentna technologia zastosowana w systemie ostrzegania o zjeżdżaniu z pasa ruchu (LCA) i monitorowania ruchu poprzecznego przy cofaniu (RCTA) oraz ostrzeżeniu przy otwartych drzwiach nie jest w stanie działać wbrew prawom fizyki, ponadto posiada też własne ograniczenia systemowe. Przypadkowe lub nieostrożne korzystanie z systemu ostrzegania o zjeżdżaniu z pasa ruchu lub RCTA może spowodować wypadek lub poważne obrażenia. Żaden system nigdy nie zastąpi uwagi kierowcy.

- Należy zawsze dostosować prędkość i styl jazdy do widoczności i warunków drogowych, atmosferycznych oraz ruchu.
- Należy zawsze trzymać ręce na kierownicy, w gotowości do wykonania manewru w razie potrzeby.
- Należy zwracać uwagę na lampki kontrolne, które mogą się zapalić w lusterkach wstecznych oraz na tablicy rozdzielczej,



i stosować się do ich ewentualnych sygnałów.

- System ostrzegania o zjeżdżaniu z pasa ruchu może zareagować na różnego rodzaju konstrukcje, jakie mogą się pojawić po bokach samochodu, jak np. ekrany akustyczne o dużej wysokości lub nieregularnym kształcie. Może to powodować fałszywy alarm.
- Systemu nie należy używać na drogach bez nawierzchni utwardzonej. System ostrzegania o zjeżdżaniu z pasa ruchu jest przeznaczony wyłącznie do jazdy na drogach utwardzonych.
- Zawsze zwracać uwagę na otoczenie pojazdu.
- Promienie słoneczne mogą ograniczyć widoczność lampek kontrolnych systemu ostrzegania o zjeżdżaniu z pasa ruchu.

## Informacja

Jeżeli system ostrzegania o zjeżdżaniu z pasa ruchu z monitorowaniem ruchu poprzecznego przy cofaniu nie działa w sposób opisany w tym rozdziale, nie używać go i skontaktować się z serwisem.

## Lampka kontrolna

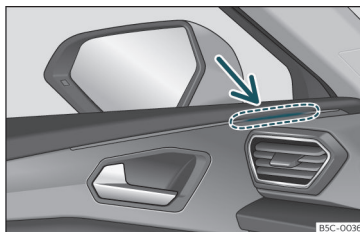

**Rys. 160** Lampka kontrolna pojazdu systemu ostrzegania o zjeżdżaniu z pasa ruchu.

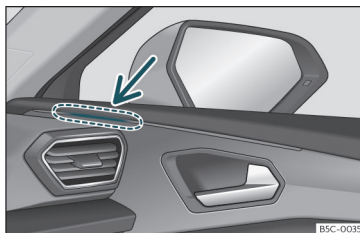

**Rys. 161** Lampka kontrolna pojazdu systemu ostrzegania o zjeżdżaniu z pasa ruchu.

## Zapala się

Zapala się jednokrotnie na krótko: system ostrzegania o zjeżdżaniu z pasa ruchu jest aktywny i gotowy do działania, np. przy włączeniu systemu.

## Zapala się

Pali się ciągle: system wykrył inny pojazd w martwym polu.

## Miga

System wykrył inny pojazd na pasie obok, włączono kierunkowskaz po stronie wykrytego pojazdu >>> .

W pojazdach wyposażonych w Asystenta pasa ruchu (Lane Assist) >>> strona 250 pojawi się ostrzeżenie, aby zmienić pas ruchu, pomimo braku włączenia kierunkowskazu (system Lane Assist „Plus” >>> strona 259).

Lampki zapalają się po włączeniu stacyjki i powinny zgasnąć po około 2 sekundach. Jest to czas trwania autotestu układu.

Brak reakcji lampki kontrolnej systemu ostrzegania o zjeżdżaniu z pasa ruchu oznacza, że system nie wykrył żadnych pojazdów z tyłu >>> .

Przy słabym oświetleniu natężenie podświetlenia lampek kontrolnych będzie zredukowane. Użytkownik może ustawić jeden z 5 poziomów natężenia podświetlenia w menu systemu Infotainment.

## UWAGA

Brak reakcji na sygnalizację lampek ostrzegawczych może doprowadzić do zatrzymania pojazdu podczas jazdy, lub spowodować wypadek i poważne obrażenia.



- Pod żadnym pozorem nie należy ignorować lampek ostrzegawczych ani komunikatów ostrzeżeń.
- Należy wykonać niezbędne czynności.

### ! OSTROŻNIE

Brak reakcji na zapalenie się lampek ostrzegawczych i wyświetlone komunikaty może doprowadzić do uszkodzenia pojazdu.

### System ostrzegający o zjeżdżaniu z pasa ruchu (Side Assist)

System ostrzegania o zjeżdżaniu z pasa ruchu korzysta z czujników radarowych w celu monitorowania obszaru za samochodem >>> strona 7. Czyni to za pomocą obliczania odległości dzielącej samochód od innych pojazdów oraz różnicy w ich prędkościach. Ostrzeżenie o zjeżdżaniu z pasa ruchu nie będzie działać przy prędkości poniżej ok. 15 km/h.

Szerokość pasa nie jest wykrywana indywidualnie, lecz została skonfigurowana w systemie. Wobec tego, przy jeździe po szerokich pasach lub pomiędzy dwoma pasami wskazania mogą być obciążone błędem. Co więcej, system może wykryć pojazdy jadące obok, ale również obiekty stacjonarne, takie

jak wysepki czy bariery dzielące, w ten sposób przekłamując swoje wskazania.

### Lampki ostrzegawcze

Lampka kontrolna wskazuje odpowiednią stronę w odniesieniu do sytuacji na drodze za samochodem, jeżeli jest to sytuacja krytyczna. Lampka kontrolna po lewej stronie >>> **rys. 160** sygnalizuje sytuację na drodze z tyłu lewej stronie samochodu, natomiast lampka kontrolna po prawej >>> **rys. 161** sygnalizuje sytuację na drodze z tyłu po prawej stronie samochodu.

W strefie lampek ostrzegawczych nie należy umieszczać żadnych przedmiotów, naklejek itp., które mogą je zasłaniać.

### System Lane Assist Plus

Funkcję Lane Assist Plus można włączyć poprzez aktywację funkcji **Lane Assist** (Asystent pasa ruchu) >>> strona 250 i **Side Assist** (system ostrzegający o zjeżdżaniu z pasa ruchu). W takim przypadku działanie funkcji jest rozbudowane, jak opisano poniżej.

Jeśli kierowca rozpocznie manewr zmiany pasa ruchu w potencjalnie niebezpiecznej sytuacji:

- Lampka miga w odpowiednim lusterku, pomimo braku włączenia kierunkowskazu.

- Koło kierownicy wibruje, aby ostrzec kierowcę o ryzyku zderzenia.
- przykładany jest moment obrotowy, aby skorygować skręt i przywrócić pojazd na jego pas ruchu.

## Warunki jazdy

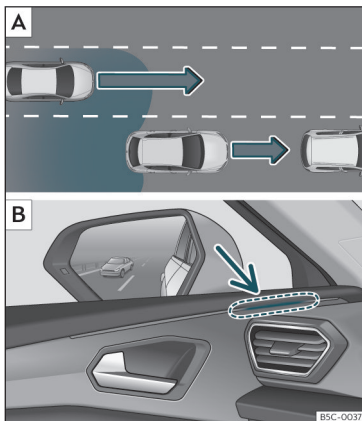

**Rys. 162** Schemat: **[A]** Wyprzedzanie w sytuacji obecności innych pojazdów jadących za samochodem. **[B]** Wskazanie systemu ostrzegania o zjeżdżaniu z pasa ruchu za pomocą lampki kontrolnej po lewej stronie.

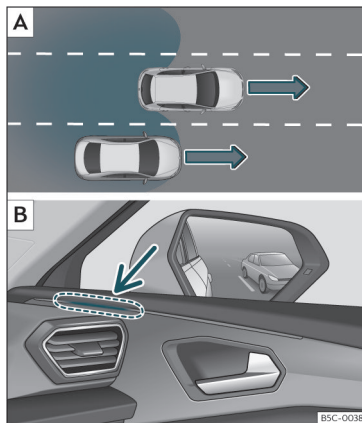

**Rys. 163** Schemat: **[A]** Wyprzedzanie na pasie środkowym połączonym ze zjazdem na prawy pas. **[B]** Wskazanie systemu ostrzegania z pasa ruchu za pomocą lampki kontrolnej po prawej stronie.

W następujących sytuacjach pojawi się sygnalizacja za pomocą lampki kontrolnej >>> **rys. 162 [B]** (strzałka) lub >>> **rys. 163 [B]** (strzałka):

- Przy wyprzedzaniu samochodu przez inny pojazd >>> **rys. 162 [A]**.
- Przy wyprzedzaniu innego pojazdu >>> **rys. 163 [A]** przy różnicy prędkości wynoszącej ok. 10 km/h. Jeżeli wyprzedzanie ma

miejsce przy znacznie większej różnicy prędkości, sygnalizacja nie pojawia się.

Im szybciej samochody zbliżają się do siebie, tym szybciej pojawia się sygnalizacja lampki kontrolnej, ponieważ system ostrzegania o zjeżdżaniu z pasa ruchu analizuje różnicę prędkości obydwu samochodów. Dlatego też, mimo, że odległość między samochodami będzie identyczna, sygnalizacja w niektórych przypadkach pojawi się wcześniej, a w innych później.

### Fizyczne ograniczenia wewnętrzne systemu

W niektórych sytuacjach system ostrzegania o zjeżdżaniu z pasa ruchu może nie zinterpretować danej sytuacji prawidłowo. Dotyczy to na przykład następujących sytuacji:

- na ostrych zakrętach.
- gdy pasy mają różną szerokość.
- na obszarach o dużych zmianach nachylenia drogi.
- w niekorzystnych warunkach atmosferycznych.
- jeżeli po bokach pojazdu znajdują się jakieś konstrukcje, np. wysokie lub nieregularne ekrany akustyczne.

## System monitorowania ruchu poprzecznego przy cofaniu (RCTA)



**Rys. 164** Diagram przedstawiający działanie systemu monitorowania ruchu poprzecznego przy cofaniu: obszar monitorowany wokół pojazdu wyjeżdżającego z miejsca parkowania.

Asystent parkowania wykorzystuje czujniki radarowe w tylnym zderzaku» strona 231 do monitorowania ruchu przejeżdżającego za samochodem, który cofa wyjeżdżając z równoległego miejsca parkingowego lub który manewruje, na przykład w warunkach ograniczonej widoczności.

W razie wykrycia pojazdu zbliżającego się do tyłu samochodu» **rys. 164** może zostać wydane ostrzeżenie dźwiękowe, jeżeli wymaga tego sytuacja.

Oprócz alarmu dźwiękowego, kierowca jest również informowany za pomocą sygnału na ekranie systemu Infotainment. Sygnał wyświetla się w formie czerwonego lub żółtego paska z tyłu symbolu samochodu na ekranie systemu multimedialnego. Pasek sygnalizuje, z której strony do samochodu zbliża się pojazd w kierunku poprzecznym<sup>1)</sup>.

### Automatyczne hamowanie przeciwnolizyjne

Jeśli system RTA wykryje inny pojazd zbliżający się do tyłu samochodu, a kierowca nie nacisnie pedału hamulca, system automatycznie spowoduje hamowanie.

System RTA pomaga w ten sposób kierowcy, automatycznie przeprowadzając hamowanie, by zminimalizować ewentualne szkody przy kolizji. Automatyczne hamowanie działa przy cofaniu z prędkością ok. 1-12 km/h. Po wykryciu zatrzymania pojazdu system utrzymuje go w tym położeniu przez ok. 2 sekundy.

Po przeprowadzeniu automatycznego hamowania antykolizyjnego system nie będzie w stanie powtórzyć hamowania przez następne ok. 10 sekund.

Kierowca może przerwać automatyczne hamowanie, naciskając mocno na pedał gazu

lub hamulca, w celu odzyskania kontroli nad pojazdem.

### ⚠ UWAGA

Inteligentna technologia zastosowana w systemie monitorowania ruchu poprzecznego przy cofaniu nie jest w stanie działać wbrew prawom fizyki, ponadto posiada też własne ograniczenia systemowe. Funkcja Asystenta parkowania nie powinna skłaniać kierowcy do podejmowania ryzyka. Żaden system nigdy nie zastąpi uwagi kierowcy.

- Systemu nie należy używać w warunkach ograniczonej widoczności lub w skomplikowanym układzie ruchu, np. w strefie nasilonego ruchu lub przy przejeżdżaniu przez kilka pasów na raz.
- Należy zawsze obserwować otoczenie pojazdu, ponieważ system nie daje gwarancji wykrywania takich obiektów jak rowery lub piesi.
- Sam system RCTA nie wyhamuje pojazdu do całkowitego zatrzymania.

<sup>1)</sup> Jest wyświetlany tylko wtedy, jeżeli pojazd jest wyposażony w system parkowania.

## Ostrzeżenie przy otwartych drzwiach (Exit Assist)

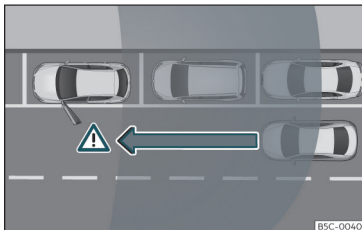

Rys. 165 Przykład graficzny

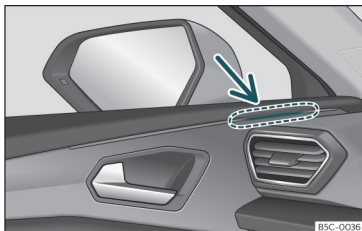

Rys. 166 Drzwi: lampka ostrzegawcza

Ostrzeżenie przy otwartych drzwiach (Exit Assist) ostrzega o możliwości zderzenia, kiedy pojazd stoi w miejscu i zostały otwarte drzwi. System monitoruje, w ramach swoich ograniczeń, otoczenie pojazdu z przodu i z tyłu za pomocą czujników tylnych Wykrywa

obiekty zbliżające się od tyłu, np. samochody» strona 231. Wykrywa obiekty zbliżające się od tyłu, np. samochody» rys. 165.

Jeżeli przy otwartych drzwiach wykryta zostanie sytuacja krytyczna, pojawi się sygnał dźwiękowy w głośniku drzwi po odpowiedniej stronie» rys. 166. Jeżeli drzwi zostały już otwarte, a system wykrył innego użytkownika drogi w krytycznej sytuacji, lampka kontrolna systemu ostrzegania o zjeżdżaniu z pasa ruchu po odpowiedniej stronie zaświeci się na stałe. Jeżeli drzwi zostały już otwarte, a system wykrył innego użytkownika drogi w krytycznej sytuacji, lampka kontrolna systemu ostrzegania o zjeżdżaniu z pasa ruchu po odpowiedniej stronie zaświeci się na stałe.

Jasność ostrzeżenia przy otwartych drzwiach nie jest regulowana.

Przy pierwszym wsiadaniu do pojazdu, kiedy zamknięte i zablokowane są drzwi, funkcja stanie się dostępna po 3 minutach od pierwszego otwarcia dowolnych drzwi. Funkcja zostanie aktywna, dopóki pojazd stoi, a zapłon jest włączony.

Po wyłączeniu zapłonu funkcja pozostaje aktywna przez około 3 minuty. Po upływie tego czasu zapalą się lampki kontrolne sygnalizujące wyłączenie funkcji.

### ⚠ UWAGA

- Zawsze zwracać uwagę na ruch drogowy i otoczenie samochodu. Ostrzeżenie przy otwartych drzwiach (Exit Assist) nie może zastąpić uwagi kierowcy i pasażerów. Odpowiedzialność za otwieranie drzwi i wysiadanie z pojazdu pozostaje zawsze po stronie wysiadających.
- Ostrzeżenie przy otwartych drzwiach (Exit Assist) działa stale, dopóki włączony jest zapłon. W przeciwnym razie wyłącza się i lampki zapalają się na chwilę.
- Sytuacja na drodze może zostać zinterpretowana błędnie. Można nie zauważyć zbliżających się obiektów, na przykład pieszych. Zawsze wzrokowo kontrolować ruch drogowy i otoczenie pojazdu.

### ⚠ UWAGA

Ostrzeżenie przy otwartych drzwiach (Exit Assist) podlega ograniczeniom systemowym i nie zawsze ostrzega o niebezpieczeństwie zderzenia:

- Jeżeli pojazd stoi w głębi miejsca parkingowego i zasłaniają go sąsiednie pojazdy.
- W niektórych okolicznościach zbliżające się obiekty lub ludzie, np. na rowerze lub na hulajnodze, nie zostaną wykryci.
- System nie reaguje na obiekty nieruchome.

## Zarządzanie systemami wspomagania

### Włączanie i wyłączanie systemów wspomagania

System ostrzegający o zjeżdżaniu z pasa ruchu (Side Assist), Asystenta wyjazdu i system monitorowania ruchu poprzecznego przy cofaniu (RCTA) można również włączyć i wyłączyć w menu **Asystenci** w systemie Infotainment.

Asystenta wyjazdu i system monitorowania ruchu poprzecznego przy cofaniu (RCTA) można znaleźć w menu **Ustawienia Asystenta parkowania**.

System Side Assist i system monitorowania ruchu poprzecznego przy cofaniu (RCTA) można znaleźć w menu **Asystenci**»»» strona 72.

Otworzyć menu **Asystenci** w systemie Infotainment.

- System Side Assist
- Ostrzeżenie przy otwartych drzwiach
- System monitorowania ruchu poprzecznego przy cofaniu

Otworzyć menu **Asystent parkowania > Ustawienia** w systemie Infotainment.

- Ostrzeżenie przy otwartych drzwiach
- System monitorowania ruchu poprzecznego przy cofaniu

Otworzyć menu **Asystenci** na zestawie wskaźników.

- System Side Assist
- System monitorowania ruchu poprzecznego przy cofaniu

Jeżeli zaznaczony jest kwadrat przy danej funkcji  na tablicy rozdzielczej lub w systemie Infotainment, aktywuje się ona automatycznie w momencie włączenia zapłonu.

Kiedy system ostrzegania o zjeżdżaniu z pasa ruchu osiągnie gotowość, na potwierdzenie włączają się na krótko lampki sygnalizacyjne.

Przy ponownym rozruchu aktywuje się ostatnia konfiguracja systemu.

### Tryb holowania przyczepy

System ostrzegania o zjeżdżaniu z pasa ruchu, RCTA oraz ostrzeżenie przy otwartych drzwiach zostaną automatycznie wyłączone, zaś ich ponowna aktywacja będzie niemożliwa, jeśli hak holowniczy jest połączony elektrycznie z przyczepą lub podobnym urządzeniem.

Z chwilą rozpoczęcia jazdy z podłączoną elektrycznie przyczepą na tablicy rozdzielczej pojawia się komunikat o wyłączeniu systemu ostrzegania o zjeżdżaniu z pasa ruchu, systemu monitorowania ruchu poprzecznego przy cofaniu oraz ostrzeżenia przy otwartych drzwiach. Po odłączeniu przyczepy system ostrzegania o zjeżdżaniu z pasa ruchu,

system monitorowania ruchu poprzecznego przy cofaniu oraz ostrzeżenie przy otwartych drzwiach wracają do stanu sprzed elektrycznego podłączenia przyczepy.

Jeżeli pojazd posiada zaczep, który nie był montowany fabrycznie, system ostrzegania o zjeżdżaniu z pasa ruchu i monitorowania ruchu poprzecznego przy cofaniu oraz ostrzeżenie przy otwartych drzwiach należy wyłączyć ręcznie, w razie jazdy z przyczepą.

## Hamowanie i parkowanie

### Układ hamulcowy

#### Lampki kontrolne

##### Zapala się na czerwono

Poziom płynu hamulcowego jest zbyt niski»» strona 313 lub awaria układu hamulcowego.  
 Przerwać jazdę!



##### Zapala się na czerwono

Elektroniczny hamulec postojowy»» strona 266.  
 Lampka ostrzegawcza zgaśnie po zwolnieniu hamulca ręcznego.

##### Zapala się na żółto

Zużyte przednie klocki hamulcowe.  
 W takiej sytuacji należy niezwłocznie skontaktować się z serwisem.

#### UWAGA

- Jeżeli lampka ostrzegawcza układu hamulcowego  nie gaśnie lub jeśli zapala się w trakcie jazdy, oznacza to zbyt niski stan płynu hamulcowego w zbiorniku, powodujący ryzyko wypadku»» strona 313, Płyn hamulcowy. Zatrzymać pojazd i nie kontynuować jazdy. Wezwać pomoc techniczną.
- Jeżeli lampka ostrzegawcza układu hamulcowego zapala się  wraz z lampką syg-

nalizacyjną układu ABS , może to oznaczać awarię układu ABS. W przypadku awarii tego układu tylne koła mogą się zablokować. W niektórych okolicznościach tył pojazdu może doznać poślizgu, powodując utratę kontroli nad pojazdem. Zatrzymać pojazd i uzyskać pomoc techniczną.

- Jeżeli zapala się lampka , sama lub z komunikatem ostrzegawczym na wyświetlaczu tablicy rozdzielczej, należy natychmiast udać się do serwisu w celu sprawdzenia klocków hamulcowych i wymienić je, jeśli są zużyte.

#### Informacje dotyczące hamulców

##### Nowe klocki hamulcowe

Przez pierwsze 200-300 km nowe klocki nie osiągają jeszcze swojej maksymalnej wydajności hamowania i potrzebują „najpierw” się zostać dotarte. Można jednak skompensować nieznacznie osłabiony efekt hamowania poprzez mocniejsze dociśnięcie pedału hamulca. Unikać przeciążania hamulców podczas docierania.

##### Zużycie

Szybkość zużywania się **klocków hamulcowych** zależy w dużej mierze od sposobu jazdy kierowcy oraz warunków eksploatacji samochodu. Dotyczy to szczególnie jazdy

w ruchu miejskim lub na krótkich odcinkach, lub też bardzo sportowego stylu jazdy.

W zależności od prędkości, siły hamowania oraz warunków atmosferycznych (na przykład temperatury, wilgotności powietrza itd.) hamowaniu mogą towarzyszyć różne odgłosy.

##### Mokre drogi i sól drogowa

W niektórych sytuacjach (na przykład przy jeździe po zalanych obszarach, w ulewnym deszczu lub po myciu samochodu) działanie hamulców może być opóźnione, jeżeli tarcze i klocki hamulcowe są wilgotne lub zamrożone. W takim przypadku hamulce należy „osuszyć”, naciskając kilkakrotnie na pedał hamulca.

Przy dużych prędkościach oraz przy włączonych wycieraczkach przedniej szyby klocki hamulcowe będą na krótko dotykać tarcz hamulcowych. Zjawisko to, niezauważalne dla kierowcy, ma miejsce w regularnych odstępach czasu w celu poprawy czasu reakcji hamulców, jeżeli są wilgotne.

Skuteczność hamulców może także ulec tymczasowemu pogorszeniu, jeżeli pojazd pokonuje pewną odległość bez użycia hamulców, a na nawierzchni drogi znajduje się zimą dużo soli. Warstwę soli gromadzącą się na tarczach i klockach można usunąć, delikatnie naciskając kilkakrotnie na pedał hamulca.

### Korozja

Na tarczach może pojawić się korozja, a na klockach hamulcowych może gromadzić się brud, jeżeli pojazd jest rzadko używany lub rzadko używa się hamulców.

Jeżeli hamulce są rzadko używane lub jeśli na tarczach występuje rdza, CUPRA zaleca oczyszczenie klocków i tarczy poprzez kilku-krotne mocne naciśnięcie pedału hamulca przy jeździe z umiarkowaną prędkością »» » Δ.

### Awaria układu hamulcowego

Jeżeli skok pedału hamulca wzrośnie *nagle*, może to oznaczać awarię jednego z dwóch obwodów hamulcowych. Należy wtedy niezwłocznie udać się do najbliższego wyspecjalizowanego warsztatu w celu dokonania naprawy. Należy zmniejszyć prędkość i być przygotowanym na hamowanie z większą siłą nacisku na pedał hamulca, uwzględniając dłuższą drogę hamowania.

### Niski poziom płynu hamulcowego

Układ hamulcowy nie działa prawidłowo, jeżeli poziom płynu hamulcowego jest zbyt niski. Poziom płynu hamulcowego jest kontrolowany elektronicznie.

### Wspomaganie hamowania

Układ wspomagania hamulców zwiększa nacisk wywierany na pedał hamulca. Działa on tylko wówczas, gdy pracuje silnik.

### Elektromechaniczne wspomaganie hamulców (eBKV)

Elektromechaniczne wspomaganie hamulców działa jedynie przy włączonym zapłonie i zwiększa siłę, z jaką kierowca naciska na pedał hamulca.

Jeżeli wspomaganie elektromechaniczne nie działa, pedał hamulca trzeba naciskać mocniej i droga hamowania się wydłuży.

#### UWAGA

Usterka układu hamulcowego może wydłużyć drogę hamowania, co oznacza ryzyko wypadku.

- Nowe klocki i tarcze hamulcowe muszą się dotrzeć i przez pierwsze 200 km nie zapewniają poprawnego tarcia. Zmniejszenie skuteczności hamowania można skompensować przez trochę mocniejsze naciśnięcie na pedał hamulca.
- W przypadku jazdy po drogach, na które została wysypana sól, siła hamowania może być mniejsza.
- Nadmierne używanie hamulców przy jeździe w dół wzniesienia może spowodować ich przegrzanie. Przed zjechaniem długim i stromym odcinkiem drogi zaleca się zmniejszenie prędkości i zmianę biegu na niższy. Takie hamowanie silnikiem odciąża hamulce.
- Łagodne hamowanie w sposób ciągły spowoduje przegrzanie i wydłużenie drogi

hamowania. Na przemian wciskać, a następnie zwalniać hamulce.

• Nacisnąć mocno na pedał hamulca w celu oczyszczenia układu hamulcowego tylko w odpowiedniej sytuacji na drodze. Nie narażać innych użytkowników dróg na niebezpieczeństwo – ryzyko spowodowania wypadku.

• Upewnić się, że pojazd nie porusza się bez włączonego biegu przy wyłączonym silniku. Droga hamowania znacznie wydłuży się, gdy nie działa siłownik wspomagający hamulców.

• Jeżeli hamulce poddane są intensywnemu użyciu, w układzie hamulcowym mogą gromadzić się pęcherzyki pary. Zmniejsza to sprawność hamulców.

• Niestandardowe lub uszkodzone spojlerzy przednie mogą ograniczać dostęp powietrza do hamulców i powodować ich przegrzanie. Przed zakupem akcesoriów należy przeczytać odpowiednie instrukcje.

#### OSTROŻNIE

• Nie dopuszczać do „przeciągania“ hamulców poprzez pozostawienie stopy na pedale hamulca, jeżeli hamowanie nie jest konieczne. Powoduje to przegrzanie hamulców i w rezultacie dłuższą drogę hamowania oraz większe zużycie hamulców.

• Przed zjechaniem długim i stromym odcinkiem drogi zaleca się zmniejszyć prędkość i zmienić bieg na niższy. Umożliwia to »»

wykorzystanie silnika do hamowania i odciąża hamulce. Jeżeli nadal konieczne jest użycie hamulców, lepiej kilkakrotnie hamować zdecydowanie niż naciskać nieprzerwanie na hamulce.

### **i** Informacja

- Jeżeli wspomaganie hamowania nie działa, np. w sytuacji gdy pojazd jest holowany, należy naciskać pedał hamulca znacznie mocniej niż zwykle, aby skompensować brak wspomagania.
- Jeżeli pojazd ma być wyposażony w akcesoria takie jak przedni spojler lub kołpaki, należy się upewnić, że przepływ powietrza do przednich kół odbywa się bez przeszkód, w przeciwnym przypadku hamulce mogą się przegrzać.

## Elektryczny hamulec postojowy (EPB)



**Rys. 167** W dolnej części konsoli środkowej: elektroniczny hamulec postojowy

Elektryczny hamulec postojowy zastępuje hamulec ręczny >>> **Δ**.

### Włączanie elektronicznego hamulca postojowego

Hamulec postojowy można włączyć zawsze podczas postoju pojazdu, nawet jeśli zapłon jest wyłączony. Należy go włączać za każdym razem, gdy zostawia się zaparkowany samochód.

- Pociągnąć i przytrzymać przycisk **(P)** >>> **rys. 167**.
- Włączenie hamulca potwierdza lampka kontrolna w przycisku >>> **rys. 167** oraz paląca się na stałe czerwona **(P)** lampka kontrolna na tablicy rozdzielczej.

- Puścić przycisk.

### Wyłączanie elektronicznego hamulca postojowego

- Włączyć zapłon.
- Nacisnąć przycisk **(P)** >>> **rys. 167**. Równocześnie mocno nacisnąć pedał hamulca lub - gdy silnik już pracuje - wcisnąć lekko pedał gazu.
- Lampka kontrolna przycisku >>> **rys. 167** (strzałka) oraz czerwona **(P)** lampka kontrolna na tablicy rozdzielczej gasną.

### Automatyczne wyłączenie elektronicznego hamulca postojowego przy ruszaniu z miejsca

Wyłączenie elektronicznego hamulca postojowego następuje automatycznie w momencie rozruchu, jeżeli po zamknięciu drzwi kierowcy i zapięciu pasa bezpieczeństwa nastąpi **którakolwiek** z poniższych sytuacji:

- Kierowca wybierze lub zmieni bieg i lekko naciśnie pedał gazu.
- W celu ułatwienia niektórych manewrów dopuszcza się wyjątki, w których automatyczny hamulec postojowy zostaje wyłączony bez potrzeby zapięcia pasa bezpieczeństwa kierowcy.



Można zapobiec automatycznemu wyłączeniu hamulca postojowego poprzez przytrzymanie przełącznika  rys. 167 w pozycji górnej w momencie ruszania.

w takim wypadku elektroniczny hamulec postojowy nie wyłączy się, dopóki nie nastąpi zwolnienie przycisku . W ten sposób ułatwia się ruszanie z miejsca przy ciągnięciu ciężkiego ładunku»»» strona 290.

### Automatyczne włączenie elektronicznego hamulca postojowego przy nieprawidłowym wyjściu z pojazdu

W pojazdach z automatyczną skrzynią biegów elektroniczny hamulec postojowy włącza się automatycznie w razie niedopełnienia czynności przy wychodzeniu z samochodu, tzn.



- Gdy dźwignia biegów znajduje się w położeniu D/S lub R lub w zakresie Tiptronic.
- **ORAZ:** samochód stoi w miejscu.
- **ORAZ:** drzwi kierowcy są otwarte.

### Automatyczne włączenie elektronicznego hamulca postojowego przy wyłączeniu zapłonu

Funkcję tę można wyłączyć w systemie Infotainment»»» strona 91.

### Funkcja awaryjnego hamowania

Awaryjne hamowanie należy stosować wyłącznie w razie braku możliwości zatrzymania samochodu hamulcem nożnym »»» .

- Pociągnąć i przytrzymać przycisk  rys. 167 w tym położeniu, aby wymusić zatrzymanie pojazdu. Rozlegnie się wówczas sygnał ostrzegawczy.
- Aby zatrzymać proces hamowania, zwolnić przycisk  lub nacisnąć pedał gazu.

### UWAGA

Nieprawidłowe używanie elektronicznego hamulca postojowego może być przyczyną wypadków i poważnych obrażeń.

- Nigdy nie należy używać elektronicznego hamulca postojowego do zatrzymania samochodu, z wyjątkiem sytuacji awaryjnych. Droga hamowania może się znacznie wydłużyć, ponieważ w pewnych okolicznościach do hamowania będą używane tylko tylne hamulce. Zawsze należy używać hamulca nożnego.
- Nie należy zwiększać obrotów silnika z komory silnika, kiedy włączony jest bieg lub zakres biegu, a silnik pracuje. Samochód może ruszyć z miejsca, nawet jeśli został włączony elektroniczny hamulec postojowy.
- Kiedy elektroniczny hamulec postojowy jest włączony lub wyłączony, występuje

niewielki ruch pedału hamulca. Nie wkladać stopy pod pedał.

### OSTROŻNIE

Aby zapobiec niezamierzonemu przemieszczeniu się pojazdu przy parkowaniu, należy w pierwszej kolejności włączyć elektroniczny hamulec postojowy i dopiero wtedy zdjąć nogę z pedału hamulca.

### Informacja

- Rozładowany akumulator uniemożliwia wyłączenie elektronicznego hamulca postojowego. Należy wówczas uruchomić silnik przy użyciu przewodów rozruchowych »»» strona 55.
- Przy włączaniu lub zwalnianiu elektronicznego hamulca postojowego mogą być słyszalne odgłosy.
- System sporadycznie przeprowadza słyszalne testy w zaparkowanym pojeździe, jeśli upłynie trochę czasu bez używania elektronicznego hamulca postojowego.

## Funkcja Auto Hold



Rys. 168 W dolnej części konsoli środkowej: przycisk funkcyjny Auto Hold.

Lampka kontrolna na przycisku Auto Hold » rys. 168 pozostaje zapalona, kiedy włączona jest funkcja Auto Hold.

Funkcja Auto Hold umożliwia kierowcy utrzymanie pojazdu w miejscu przed pewien czas, podczas gdy silnik nadal pracuje, na przykład przy podjeżdżaniu pod górę, stojąc na światłach lub jadąc w korku.

Po włączeniu Auto Hold automatycznie chroni pojazd przed przypadkowym stoczeniem się podczas zatrzymania, bez konieczności trzymania przez kierowcę nogi na pedale hamulca.

Auto Hold wykrywa bezruch samochodu oraz zwolnienie pedału hamulca i utrzymuje samochód w miejscu. Kierowca może zdjąć nogę z hamulca.

Dotknięcie pedału gazu lub nieznaczne przyspieszenie w celu dalszej jazdy powoduje zwolnienie hamulca funkcji Auto Hold. Pojazd porusza się odpowiednio do kąta nachylenia drogi.

Jeżeli podczas zatrzymania samochodu nastąpi zakłócenie jednego z warunków działania funkcji Auto Hold, wyłącza się ona, o czym informuje wyłączenie podświetlenia przycisku tej funkcji. Elektroniczny hamulec postojowy włącza się automatycznie, w razie potrzeby, żeby bezpiecznie zaparkować samochód » rys. 168. Elektroniczny hamulec postojowy włącza się automatycznie w razie potrzeby, aby bezpiecznie zaparkować pojazd » Δ.

### Warunki utrzymania pojazdu w miejscu przy użyciu funkcji Auto Hold

- Drzwi kierowcy muszą być zamknięte.
- Pas kierowcy musi być zapięty.
- Silnik musi pracować.

### Włączanie i wyłączanie funkcji Auto Hold

Nacisnąć przycisk Auto Hold » Δ. Lampka kontrolna w przycisku gaśnie, gdy funkcja Auto Hold jest wyłączona.

### Automatyczne włączanie i wyłączanie się funkcji Auto Hold

Jeżeli włączono funkcję Auto Hold przyciskiem Auto Hold przed wyłączeniem zapłonu,

po ponownym jego włączeniu funkcja ta automatycznie zostaje przywrócona.

Jeśli nie włączono funkcji Auto Hold, automatycznie pozostanie ona wyłączona przy kolejnym włączeniu zapłonu.

**Funkcja Auto Hold zostaje automatycznie włączona, jeżeli spełnione są następujące warunki (wszystkie warunki muszą być spełnione » Δ):**

1. Samochód stoi w miejscu utrzymywany pedałem hamulca na płaskiej lub nachylonej drodze.
2. Silnik pracuje „prawidłowo“.

**Funkcja Auto Hold zostaje automatycznie wyłączona, jeżeli spełnione są następujące warunki:**

1. Jeżeli którykolwiek z warunków wymienionych na » strona 268, Warunki utrzymania pojazdu w miejscu przy użyciu funkcji Auto Hold nie jest spełniony.
2. Jeśli silnik pracuje nieregularnie lub gdy wystąpi usterka.
3. Jeśli silnik zostanie zdławiony.
4. Jeśli naciśnięty zostanie pedał gazu
5. Jeżeli którykolwiek z opon ma jedynie minimalny kontakt z podłożem, tzn. w przypadku skoku osi.

**⚠ UWAGA**

Inteligentna technologia zastosowana w funkcji Auto Hold nie jest w stanie działać wbrew prawom fizyki, ponadto posiada też własne ograniczenia systemowe. Udogodnienie oferowane przez funkcję Auto Hold nie powinno skłaniać kierowcy do podejmowania większego ryzyka zagrażającego bezpieczeństwu podróży.

- Pod żadnym pozorem nie zostawiać pojazdu z włączonym silnikiem i z funkcją Auto Hold.
- Auto Hold nie zawsze będzie w stanie utrzymać pojazd w miejscu na wzniesieniu, na przykład przy śliskiej lub oblodzonej nawierzchni.

**i Informacja**

Przed wjazdem na myjnię należy zawsze wyłączyć funkcję Auto Hold, ponieważ włączenie się elektronicznego hamulca postojowego w tym czasie może spowodować uszkodzenia pojazdu.

**Układy stabilizacji i wspomagania hamowania****Lampki kontrolne**** Zapala się**

Awaria układu ESC lub ASC lub odłączenie układu przez system.  
Układ ESC współdziała z układem ABS. Jeżeli nastąpi awaria systemu ABS, lampka również się zapala.

** Miga**

Zadziałanie systemu ESC lub TCS.

** Zapala się**

System TCS wyłączony ręcznie.

*Lub:* ESC w profilu Sport»» strona 272.

*Lub:* System ESC wyłączony ręcznie»» strona 272.

** Zapala się**

Awaria lub wyłączenie układu ABS.

Lampki zapalają się po włączeniu stacyjki i powinny zgasnąć po około 2 sekundach. Jest to czas trwania autotestu układu.

**Układy wspomagania hamowania****Układ stabilizacji toru jazdy (ESC)**

Układ ESC pomaga zwiększyć bezpieczeństwo. Zmniejsza ryzyko poślizgu oraz zwiększa stabilność i przyczepność samochodu. ESC wykrywa sytuacje krytyczne, takie jak podsterowność, nadsterowność i buksowanie napędzanych kół. Układ stabilizuje samochód za pomocą wyhamowywania poszczególnych kół i redukcji momentu obrotowego silnika. Zadziałanie układu ESC sygnalizowane jest przez miganie lampki ostrzegawczej na tablicy rozdzielczej .

ESC obejmuje układ przeciwoślizgowy hamulców (ABS), hydrauliczne wspomaganie hamowania (HBA), układ kontroli trakcji (TCS), elektroniczną blokadę mechanizmu różnicowego (EDS), elektroniczną kontrolę momentu obrotowego (XDS) i ograniczenie znoszenia ciągniętej przyczepy\*.

ESC pomaga także stabilizować pojazd poprzez zmianę momentu obrotowego.

System TCS można wyłączyć, gdy pożądane jest pewne buksowanie koła»» strona 272.

**Układ zapobiegający blokowaniu kół podczas hamowania (ABS)**

ABS zapobiega blokowaniu hamowanych kół aż do całkowitego zatrzymania pojazdu. Pojazdem można nadal kierować nawet przy docięniętym pedale hamulca. Trzymać stopę »

na pedale hamulca i nie hamować pulsacyjnie. Podczas działania układu ABS odczuwalne są pulsacje hamulca.

Modyfikacje w układzie jezdny lub układzie hamulcowym mogą spowodować znaczne ograniczenie sprawności działania układu ABS.

### Hydrauliczne wspomaganie hamowania (HBA)

Układ wspomaganie hamowania może skrócić wymaganą drogę hamowania. Siła hamowania zwiększa się automatycznie poprzez szybkie wciśnięcie pedału hamulca w sytuacji awaryjnej. Pedał hamulca musi pozostać wciśnięty dopóki nie minie niebezpieczeństwo.

### Układ kontroli trakcji (TCS)

W razie buksowania kół układ TCS zmniejsza moment obrotowy silnika, dopasowując go do warunków przyczepności. Pomaga to ponownie ruszyć pojazdem lub przyspieszyć czy podjechać pod górę.

### Elektroniczna blokada mechanizmu różnicowego (EDL)

Kiedy układ EDL stwierdzi buksowanie koła, wyhamowuje je i przenosi napęd na drugie napędzane koło. Funkcja ta jest aktywna do prędkości około 100 km/h.

Aby uchronić tarczę hamulcową hamowanego koła przed przegrzaniem, EDL jest odcinany automatycznie po wykryciu nadmiernego obciążenia. Pojazd może jechać dalej. Gdy hamulec się ochłodzi, EDL jest automatycznie załączany ponownie.

### Ograniczenie znoszenia ciągniętej przyczepy\*

W przypadku ciągnięcia przyczepy system kontroluje następujące zjawiska: znoszenie przyczepy. Kiedy znoszenie przyczepy jest odczuwalne w samochodzie i wykryte przez ESC, system automatycznie hamuje pojazd ciągnący przyczepę, w ramach swoich ograniczeń, i minimalizuje znoszenie. Ograniczenie znoszenia ciągniętej przyczepy nie jest dostępne we wszystkich krajach»» stro-  
na 297.

### Elektroniczna blokada mechanizmu różnicowego (XDS)

Przy pokonywaniu zakrętu mechanizm różnicowy pozwala, aby zewnętrzne koło obracało się z większą prędkością niż koło wewnętrzne. W ten sposób koło obracające się szybciej (koło zewnętrzne) ma mniejszy moment obrotowy niż koło wewnętrzne. Oznacza to, że w niektórych sytuacjach moment obrotowy przekazany na koło wewnętrzne jest zbyt wysoki, co powoduje uślizg kół. Z drugiej strony koło zewnętrzne ma mniejszy moment obrotowy niż może przekazać.

Może to spowodować utratę przyczepności kół osi napędzanej, w tym przypadku osi przedniej, co może skutkować podsterownością lub „wydłużeniem“ promienia skrętu.

System XDS może wykryć i skorygować ten efekt za pomocą czujników i sygnałów z układu ESC.

Przy wykorzystaniu elektronicznego systemu stabilizacji jazdy (ESC) system XDS zahamuje koło wewnętrzne i wyrówna nadmierny moment obrotowy danego koła. Oznacza to, że tor jazdy będzie bardziej zbliżony do toru zakładanego przez kierowcę.

System XDS działa w połączeniu z układem ESC i jest zawsze aktywny, nawet po odłączeniu układu TCS oraz nawet gdy system ESC znajduje się w profilu Sport lub został wyłączony.

### Hamulec pokolizyjny

Hamulec pokolizyjny to funkcja hamowania uruchamianego automatycznie przez układ sterujący poduszkami powietrznymi. Jest ona aktywowana, gdy w razie wypadku układ sterujący poduszkami powietrznymi wykryje opóźnienia przekraczające poziom aktywacji, a hamowanie jest obsługiwane przez system ESC.

W razie wypadku hamulec pokolizyjny może pomóc kierowcy uniknąć ryzyka poślizgu, który mógłby doprowadzić do dalszych kolizji.

Podczas wypadku następujące czynności determinują zachowanie automatycznego hamowania:

- Jeśli kierowca przyspieszy, automatyczne hamowanie nie zadziała.
- Kiedy ciśnienie hamowania wywołanego naciśnięciem pedału hamulca jest wyższe od ciśnienia hamowania w układzie, pojazd zahamuje automatycznie.
- Hamowanie pokolizyjne nie będzie dostępne w przypadku nieprawidłowego działania systemu ESC.

### Elektromechaniczne wspomaganie hamulców (eBKV)

Przy włączonym zapłonie elektromechaniczne wspomaganie hamulców zwiększa siłę, z jaką kierowca naciska na pedał hamulca. Jeśli hamulce są uruchamiane przez systemy wspomagania kierowcy, takie jak te regulowane przez ACC (aktywny tempomat) lub hamowanie awaryjne, pedał hamulca może się poruszać na dół. Po wyłączeniu zapłonu wspomaganie hamulców stopniowo się zmniejsza. Po zatrzymaniu należy unieruchomić pojazd, aby nie odjechał. Postępować zgodnie z instrukcjami parkingowymi >>> strona 273.

Jeżeli elektromechaniczne wspomaganie hamulców nie działa, na tablicy rozdzielczej zapala się czerwony symbol  oznaczający awarię układu hamulcowego. Podczas hamowania z uszkodzonym wspomaganie elektromechanicznym mogą wystąpić drgania pedału hamulca.

Jeżeli wspomaganie elektromechaniczne nie działa, pedał hamulca trzeba naciskać mocniej i droga hamowania się wydłuża.

### Hamowanie mieszane<sup>1)</sup>

Odzyskiwanie energii hamowania może generować efekt hamowania. Efekt hamowania zależy od wybranego programu jazdy oraz poziomu naładowania akumulatora wysokonapięciowego.

Jeżeli hamowanie z odzyskiwania energii jest bardzo intensywne, włączają się światła stopu pojazdu. Silnik elektryczny działający jako alternator generuje moment hamowania na kołach przednich zależny od prędkości obrotowej, temperatury oraz poziomu naładowania akumulatora wysokonapięciowego.

Te zmienne parametry powodują zmieniające się opóźnienia elektryczne kompensowane hydraulicznie zgodnie z poleceniem kierowcy. Jest to tzw. „hamowanie mieszane” łączące hamowanie mechaniczne z efektem hamulca silnikowego.

### UWAGA

Jazda z dużą prędkością po oblodzonym, śliskim lub mokrym podłożu może spowodować utratę panowania nad pojazdem i poważne obrażenia kierowcy i pasażerów.

- Systemy ESC, ABS, TCS, EDS oraz układ elektronicznego sterowania momentem obrotowym nie są w stanie wyjść poza ograniczenia narzucone prawami fizyki. Należy zawsze o tym pamiętać, szczególnie na drodze o wilgotnej lub śliskiej nawierzchni. Jeżeli kierowca zauważy zadziałanie układu, powinien niezwłocznie zmniejszyć prędkość, dostosowując ją do warunków drogowych i ruchu. Obecność większej liczby systemów bezpieczeństwa nie powinna zachęcać kierowcy do podejmowania ryzyka. W przeciwnym razie może dojść do wypadku.



- Należy pamiętać, że ryzyko wypadku zwiększa się zawsze przy szybkiej jeździe, szczególnie na zakrętach lub na śliskiej nawierzchni, a także przy niezachowaniu odpowiedniego odstępu od poprzedzającego pojazdu. ESC, ABS, układy wspomagania hamowania, EDS oraz układ elektronicznego sterowania momentem obrotowym nie są w stanie zapobiec wypadkom: ryzyko wypadków!

- Zachować ostrożność przy przyspieszaniu na śliskich nawierzchniach (na przykład >>>

<sup>1)</sup> Obowiązuje dla pojazdów hybrydowych

oblodzonych lub zaśnieszonych). Pomimo systemów kontroli, koła napędzane mogą wpaść w poślizg i stracić stabilność: ryzyko wypadku!

### Informacja

- Układy ABS i TCS będą działać prawidłowo tylko wtedy, gdy na wszystkich kołach zamontowano identyczne opony. Wszelkie różnice w promieniu toczenia opon mogą sprawić, że układ będzie zmniejszać moc silnika w niepożądanych momentach.
- Procesy regulacji zachodzące w układach mogą wywoływać odgłosy.
- Jeśli zapala się lampka ostrzegawcza  lub , istnieje prawdopodobieństwo wystąpienia awarii» strona 84.
- Na działanie układu ABS, TCS i EDS mogą mieć wpływ wszelkie modyfikacje w samochodzie (np. przeróbki silnika, układu hamulcowego, układu jezdnego lub kombinacji kół i opon).

## Włączanie i wyłączanie ESC i TCS





**Rys. 169** W dolnej części konsoli środkowej: przycisk włączania i wyłączania systemu ESC

ESC włącza się automatycznie w momencie rozruchu silnika i działa wyłącznie podczas pracy silnika; ESC obejmuje układy ABS, EDS i TCS.

TCS należy wyłączać jedynie w sytuacjach niedostatecznej przyczepności.

W zależności od wersji i wykończenia, istnieje możliwość wyłączenia tylko TCS lub włączenia trybu ESC „Sport“.



### Odłączanie i podłączanie TCS

- ESC można włączać i wyłączać, naciskając krótko przycisk  przycisk na konsoli środkowej\*» **rys. 169**.
- **LUB:** w systemie Infotainment: nacisnąć przycisk funkcyjny  > **Wspomaganie kierowcy > Menu ESC**» strona 91. W samo-

chodach wyposażonych w system informowania kierowcy\* wyświetli się odpowiedni komunikat.

Gdy układ TCS jest wyłączony, na tablicy rozdzielczej zapala się lampka kontrolna .

### Wyłączanie i włączanie ESC w trybie „Sport“

- W trybie „Sport“ ESC można wyłączyć i włączyć, naciskając krótko przycisk  na konsoli środkowej\*» **rys. 169**.
- **LUB:** w systemie Infotainment: nacisnąć przycisk funkcyjny  > **Wspomaganie kierowcy > Menu ESC**» strona 91. W samochodach wyposażonych w system informowania kierowcy\* wyświetli się odpowiedni komunikat.

Kiedy włączony jest tryb „Sport“, interwencje układu ESC stabilizującego tor jazdy oraz interwencje przeciwpoślizgowe układu TCS są ograniczone. Ponadto zapala się lampka kontrolna  na tablicy rozdzielczej.

### Wyłączanie i włączanie ESC

w niektórych wersjach modelu oprócz systemu kontroli trakcji (TCS) można wyłączyć również program elektronicznej stabilizacji (ESC).

- ESC można włączać i wyłączać, naciskając krótko przycisk  przycisk na konsoli środkowej\*» **rys. 169**.

- **LUB:** w systemie Infotainment nacisnąć   
> **Wspomaganie kierowcy** > **Menu ESC**  
>>> strona 91. W samochodach wyposażonych w system informowania kierowcy\* wyświetli się odpowiedni komunikat.

Gdy układ ESC jest wyłączony, na tablicy rozdzielczej zapala się lampka ostrzegawcza .

### ESC w trybie „Offroad“

Wybrać profil Offroad, aby go włączyć  
>>> strona 226. Działanie interwencyjne układów ASR oraz EDS i ABS dostosowuje się do warunków bezdroża.

W następujących wyjątkowych sytuacjach włączenie trybu Offroad i umożliwienie poślizgu kół może okazać się celowe:

- Kiedy trzeba „rozkołysać” samochód, by uwolnić koła.
- Przy jeździe w głębokim śniegu lub na słabych nawierzchniach.
- Przy jeździe w trudnym terenie, gdy większa część masy pojazdu jest przeniesiona poza koła (skok osi).
- Na stromych zjazdach z hamowaniem na nawierzchni nieutwardzonej.

Dla własnego bezpieczeństwa zalecamy wyłączenie trybu Offroad, gdy nie jest to bezwzględnie konieczne.

Aby **wyłączyć** tryb „Offroad”, należy wybrać inny tryb jazdy.

### **UWAGA**

Tryb Sport układu ESC należy włączać tylko wówczas, gdy pozwalają na to warunki drogowe i umiejętności kierowcy. Niebezpieczeństwo poślizgu!

- Przy ESC w trybie Sport funkcja stabilizacji będzie ograniczona, aby umożliwić bardziej sportową jazdę. Napędzane koła mogą buksować, a samochód może wpaść w poślizg.
- w razie wyłączenia ESC nie jest dostępna funkcja stabilizacji toru jazdy.

### **Informacja**

- Jeżeli TCS jest wyłączony lub wybrano tryb Sport, tempomat\* zostanie wyłączony.
- W trybie ESC wyłączony system ESC zostanie tymczasowo włączony ponownie, aby wspomóc kierowcę w czasie hamowania, a po zwolnieniu pedału hamulca powróci do trybu biernego (w zależności od wersji modelu).

## Parkowanie

### Parkowanie pojazdu

Przy parkowaniu pojazdu należy przestrzegać wszystkich przepisów prawa.

Przy parkowaniu pojazdu należy pamiętać o następujących kwestiach:

- Samochód zaparkować na odpowiedniej nawierzchni >>> .
- Włączyć automatyczny hamulec postojowy >>> strona 266.
- Włączyć blokadę parkowania, naciskając przycisk P.
- Wyłączyć silnik i zapłon. Przekręcić lekko kierownicą, żeby ją zablokować.
- Wychodząc z pojazdu, należy zabrać ze sobą kluczyki.

### Dodatkowo, na zbozcach i wzniesieniach

Przed wyłączeniem silnika skrócić kierownicę w taki sposób, aby, w razie gdyby pojazd się stoczył, zatrzymał się kołami na krawężniku.

- Na pochyłościach skrócić przednie koła tak, by opierały się o krawężnik.
- Parkując pod górę, należy skrócić koła w kierunku osi jezdni.

### **UWAGA**

- Nie parkować w miejscu, w którym gorący układ wydechowy może spowodować zapalenie się materiałów łatwopalnych, takich jak sucha trawa, niskie krzewy, rozlane paliwo itp.
- Nie zostawiać pasażerów w zamkniętym samochodzie, mogą nie być w stanie

»

otworzyć drzwi ani opuścić szyb. Zaryglowane drzwi utrudniają czynności ratownicze.

- Nie należy pozostawiać w samochodzie dzieci bez opieki. Mogą zwołnić hamulec ręczny lub wyłączyć bieg, co może spowodować niekontrolowany ruch pojazdu.
- W zależności od warunków atmosferycznych, w samochodzie może się zrobić bardzo gorąco lub bardzo zimno. Może to stanowić zagrożenie życia.

## Wspomaganie parkowania i manewrowania

### Układ wspomaganie parkowania (Park Assist)\*

#### Wprowadzenie

Układ wspomaganie parkowania jest dodatkową funkcją systemu Sygnalizacja przy parkowaniu (ParkPilot)»»» strona 282 i pomaga kierowcy znaleźć miejsce na parkingu w następujących sytuacjach:

- parkowanie tyłem prostopadłe i równoległe,
- parkowanie przodem prostopadłe,
- wyjazd przodem z równoległego miejsca parkingowego,
- parkowanie przodem pod kątem z częściowym wjechaniem na wybrane miejsce parkingowe. System wyśrodkuje pojazd na miejscu parkingowym.

W pojazdach z układem wspomaganie parkowania (Park Assist) i fabrycznym systemem Infotainment na ekranie przedstawiony jest przód, tył i boki samochodu oraz położenie przeszkód w stosunku do samochodu.

Układ wspomaganie parkowania (Park Assist) posiada swoje ograniczenia systemowe, dla-

tego korzystanie z niego wymaga szczególnej uwagi ze strony kierowcy »»» ⚠.

#### ⚠ UWAGA

Technologia układu wspomaganie parkowania (Park Assist) ma swoje ograniczenia systemowe oraz ograniczenia związane z wykorzystywaniem czujników ultradźwiękowych. Korzystanie z układu wspomaganie parkowania (Park Assist) nie powinno skłaniać kierowcy do podejmowania większego ryzyka zagrażającego bezpieczeństwu. Żaden system nigdy nie zastąpi uwagi kierowcy.

- Każdy przypadkowy ruch pojazdu może spowodować poważne obrażenia.
- Należy zawsze dostosować prędkość i styl jazdy do widoczności i warunków drogowych, atmosferycznych oraz ruchu.
- Niektóre powierzchnie obiektów i odzież nie odbijają sygnałów ultradźwiękowych. System nie wykrywa takich przedmiotów i ludzi mających na sobie taką odzież, lub też wykrywa je niewłaściwie.
- Na sygnały z czujników ultradźwiękowych mogą mieć wpływ zewnętrzne źródła dźwięku. W pewnych okolicznościach może to uniemożliwić wykrywanie przez nie osób lub przedmiotów.
- Ultradźwiękowe czujniki mogą posiadać martwe pola, w których nie wykrywają przeszkód ani ludzi.



- Należy obserwować otoczenie pojazdu, ponieważ czujniki ultradźwiękowe nie zawsze wykrywają małe dzieci, zwierzęta lub niektóre przedmioty.

### UWAGA

Szybkie skręty kierownicą w trakcie parkowania lub wyjeżdżania z miejsca parkingowego z udziałem układu wspomaganie parkowania (Park Assist) mogą spowodować poważne obrażenia.

- Podczas manewrów parkowania lub wyjeżdżania z miejsca parkingowego nie należy chwycić za kierownicę, dopóki system nie wezwie do tego kierowcy. Chwytywanie za kierownicę wyłącza działanie systemu w trakcie manewru, powodując anulowanie parkowania.

### OSTROŻNIE

- W niektórych okolicznościach czujniki ultradźwiękowe nie będą w stanie wykryć przedmiotów takich, jak dyszle przyczep, pręty, ogrodzenia, słupy lub cienkie drzewa albo otwarta (lub otwierająca się) kłapa bagażnika, co może prowadzić do uszkodzenia pojazdu.
- Instalowanie dodatkowego wyposażenia, takiego jak bagażnik rowerowy, może kolidować z funkcją układu wspomaganie parkowania (Park Assist) i przyczynić się do powstania szkód.

• Punktem odniesienia dla układu wspomaganie parkowania (Park Assist) są inne zaparkowane pojazdy, krawężniki i inne obiekty. Należy uważać, by w trakcie manewru parkowania nie uszkodzić opon ani felg. W razie potrzeby przerwać manewr parkowania w odpowiednim momencie, by uniknąć uszkodzenia samochodu.

- W wyniku uderzenia, na przykład przy wjeździe na parking lub wyjeździe z niego, czujniki ultradźwiękowe na tylnym zderzaku mogą ulec uszkodzeniu lub przemieszczeniu.
- W przypadku stosowania wysokociśnieniowych lub parowych urządzeń do czyszczenia czujników ultradźwiękowych nie należy kierować strumienia na czujniki, ewentualnie spryskać je tylko przez krótką chwilę i zawsze z odległości przynajmniej 10 cm.
- Tablica rejestracyjna lub jej ramka o rozmiarze większym niż sama tablica lub też tablica rejestracyjna zakrzywiona lub wygięta może spowodować:
  - Fałszywy odczyt;
  - Zakłócenie pola widzenia czujników;
  - anulowanie manewru parkowania lub niewłaściwe zaparkowanie samochodu.
- W razie uszkodzenia jednego z czujników ultradźwiękowych następuje wyłączenie całego zespołu czujników (przednich lub tylnych), których nie można wyłączyć do czasu usunięcia awarii. Czujników w drugim

zderzaku można jednak używać normalnie. Błąd systemu wymaga konsultacji z serwisem. W tym celu należy udać się do specjalistycznego dealera CUPRA lub do dowolnego salonu SEAT-a.

### Informacja

- W celu zapewnienia poprawnego działania systemu czujniki ultradźwiękowe w zderzakach należy utrzymać w czystości, usuwać z nich śnieg i lód, a także nie przykrywać ich naklejkami ani innymi przedmiotami.
- Niektóre źródła dźwięku takie, jak szorstki asfalt lub bruk, oraz odgłosy innych pojazdów mogą spowodować nieuzasadnione ostrzeżenia układu wspomaganie parkowania (Park Assist) lub Sygnalizacji przy parkowaniu. Na manewr może również wpływać obecność przedmiotów metalowych.
- w celu zaznajomienia się z systemem i jego działaniem CUPRA zaleca przećwiczenie działania Asystenta Parkowania na parkingu lub przy niewielkim ruchu.

## Opis systemu układu wspomaganie parkowania

W skład układu wspomaganie parkowania (Park Assist) wchodzi ultradźwiękowe czujniki umieszczone w zderzaku przednim



i tylnym, przycisk **P** włączający i wyłączający system oraz komunikaty na wyświetlaczu tablicy rozdzielczej.

#### Wymagania dotyczące parkowania

- Musi być włączona kontrola trakcji (TCS)  
»» strona 272.
- Prędkość pojazdu przy przejeżdżaniu obok miejsca parkingowego: nie przekraczać ok. **50 km/h**.
- Zachować odstęp od **0,5 do 2,0 metrów**, przejeżdżając obok miejsca parkingowego.
- Długość miejsca parkingowego (parkowanie równoległe): **długość pojazdu + 0,8 m**.
- Szerokość miejsca parkingowego (parkowanie prostopadłe): **szerokość pojazdu + 0,8 m**.
- Nie przekraczać prędkości ok. **7 km/h** przy parkowaniu. Pojazd wykona hamowanie automatyczne tylko raz po przekroczeniu tej prędkości. Po kolejnym przekroczeniu prędkości Asystent parkowania się wyłączy.

#### Wymagania dotyczące wyjeżdżania z miejsca parkingowego (tylko parkowanie równoległe)

- Musi być włączona kontrola trakcji (TCS)  
»» strona 272.
- Długość miejsca parkingowego: **długość pojazdu + 0,5 metra**.

- Nie przekraczać prędkości ok. **7 km/h** przy wyjeżdżaniu z miejsca parkingowego.

#### Przedwczesne zatrzymanie lub automatyczne przerwanie manewru parkowania lub wyjeżdżania z miejsca parkingowego

Układ wspomaganie parkowania (Park Assist) przerywa manewr parkowania lub wyjeżdżania z miejsca parkingowego w każdym z następujących przypadków:

- Nacisnąć przycisk **P** w systemie Infotainment, **☐** > **Wspomaganie kierowcy** > **Asystent parkowania**.
- Jeżeli pojazd przekroczy prędkość ok. 7 km/h więcej niż jeden raz.
- Jeśli kierowca przejmie kontrolę nad kierownicą.
- Jeśli manewr parkowania nie zakończy się w ciągu 6 minut od włączenia automatycznego kierowania pojazdem.
- Jeśli w systemie wystąpi błąd (tymczasowa niedostępność systemu).
- System TCS jest odłączony.
- Jeśli zainterweniuje układ TCS lub ESC.
- Jeśli drzwi kierowcy są otwarte.

Aby rozpocząć manewr od nowa, konieczne jest niewystępowanie żadnego z powyższych przypadków oraz ponowne wciśnięcie przycisku **P** systemu Infotainment.

#### Cechy szczególne

Układ wspomaganie parkowania (Park Assist) podlega własnym wewnętrznym ograniczeniom systemowym. Na przykład, niemożliwe jest zaparkowanie lub wyjechanie z miejsca parkingowego na ostrych zakrętach.

W momencie wjeżdżania na miejsce parkingowe lub wyjeżdżania z niego krótki sygnał dźwiękowy informuje kierowcę o potrzebie zmiany biegu na wsteczny lub do przodu (w zależności od sytuacji). W kolejnych manewrach system informuje kierowcę o konieczności zmiany biegu najpóźniej, gdy słyhać ciągly sygnał dźwiękowy z systemu Park Pilot (odległość do obiektu  $\leq 30$  cm).

W czasie gdy układ wspomaganie parkowania (Park Assist) manewruje kierownicą podczas postoju, na tablicy rozdzielczej pojawia się również symbol **(S)**. Podczas wyświetlania tego symbolu należy trzymać pedał hamulca wciśnięty, aby koła skrecały się przy nieruchomym pojeździe. Dzięki temu system będzie potrzebował mniejszej liczby manewrów, żeby zakończyć parkowanie.

#### Tryb holowania przyczepy

Układu wspomaganie parkowania (Park Assist) nie można włączyć, jeśli fabrycznie zamontowany hak holowniczy »» strona 290 jest połączony elektrycznie z przyczepą.

### Po zmianie koła

Jeżeli po zmianie koła samochód przestanie parkować prawidłowo, może okazać się, że nowa opona ma inny obwód i konieczne jest przystosowanie się systemu do tego parametru. Jest to proces automatyczny i odbywa się w trakcie jazdy. Można go dodatkowo usprawnić, wykonując przez kilka minut powolne skręty w obie strony przy prędkości poniżej 20 km/h » » »  zob. Wprowadzenie na stronie 274.

### Wybór rodzaju parkowania

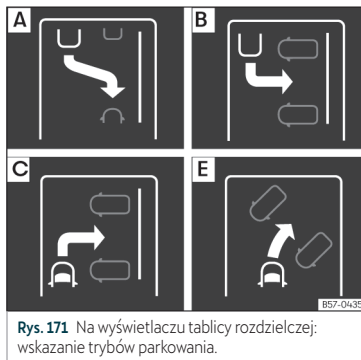



Układ wspomaganie parkowania (Park Assist) ma 5 trybów parkowania:

- A** Parkowanie równoległe tyłem.
- B** Parkowanie prostopadłe tyłem.
- C** Parkowanie prostopadłe przodem.
- D** Parkowanie równoległe tyłem bez przejeżdżania obok miejsca parkingowego. „Potrzebuję pomocy”.
- E** Parkowanie przodem na miejscu parkingowym bez przejeżdżania obok.

### Wybór rodzaju parkowania po przejeździe obok miejsca parkingowego

Po włączeniu układu wspomaganie parkowania (Park Assist) i wykryciu miejsca parkingo-

wego, system proponuje na wyświetlaczu konkretny rodzaj parkowania. Układ wspomaganie parkowania (Park Assist) automatycznie wybiera rodzaj parkowania. Wybrany rodzaj pokazuje się na wyświetlaczu tablicy rozdzielczej » » » **rys. 170** i na ekranie systemu Infotainment.

- Warunki niezbędne do parkowania z pomocą układu wspomaganie parkowania (Park Assist) » » » strona 276 .
- Nacisnąć przycisk  w systemie Infotainment,  > **Wspomaganie kierowcy > Asystent parkowania.**
- Kiedy system się włączy, podświetli się symbol  na ekranie systemu Infotainment. Ponadto wybrany rodzaj parkowania pokazuje się na wyświetlaczu tablicy rozdzielczej. Typ parkowania można zmienić na wyświetlaczu systemu Infotainment.
- Jeżeli dostępnych jest kilka miejsc, można wybrać inne miejsce, klikając na wyświetlaczu systemu Infotainment.
- Postępować według instrukcji na tablicy rozdzielczej, jednocześnie uważając na ruch drogowy; przejechać obok miejsca parkingowego.





### Parkowanie równoległe tyłem bez przejeżdżania obok miejsca parkingowego (typ **D**)

Przy tym rodzaju parkowania  nacisnąć przycisk , by system dokończył rozpoczęte »

właśnie parkowanie. System zostanie włączony pod warunkiem, że postęp manewrów jest już wystarczająco zaawansowany (boczny czujnik musi być w stanie wykryć pojazd stanowiący punkt odniesienia). Jeśli zakończenie rozpoczętych manewrów nie jest możliwe, system samoistnie wyjedzie z miejsca parkingowego przed rozpoczęciem parkowania w sposób podobny do typu .

#### **Specjalny przypadek parkowania przodem na miejscu parkingowym typu bez przejeżdżania obok miejsca parkingowego.**

- Warunki niezbędne do parkowania z pomocą układu wspomaganie parkowania (Park Assist)»» strona 276 .
- Podjechać do miejsca parkingowego, uważając na ruch drogowy, i zatrzymać pojazd, częściowo wjeżdżając przodem na miejsce.

- Nacisnąć przycisk  raz w systemie Infotainment  > Wsparowanie kierowcy > Układ wspomaganie parkowania.
- Kiedy system się włączy, podświetli się symbol  na ekranie systemu Infotainment. Ponadto wybrany rodzaj parkowania pokazuje się na wyświetlaczu tablicy rozdzielczej bez małych schematów.
- Puścić kierownicę »»  zob. Wprowadzenie na stronie 275.

## Parkowanie z układem wspomagania parkowania

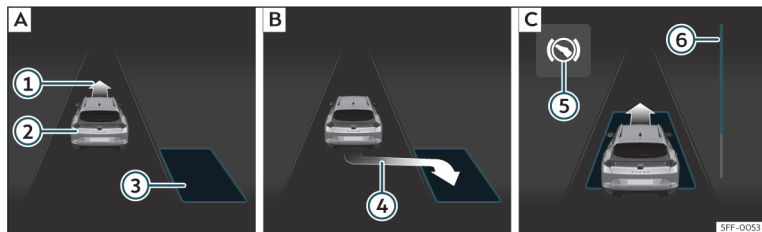

**Rys. 172** Na wyświetlaczu tablicy rozdzielczej: parkowanie równoległe. **[A]** Znalazienie miejsca parkingowego. **[B]** Miejsce do zaparkowania. **[C]** Manewrowanie.

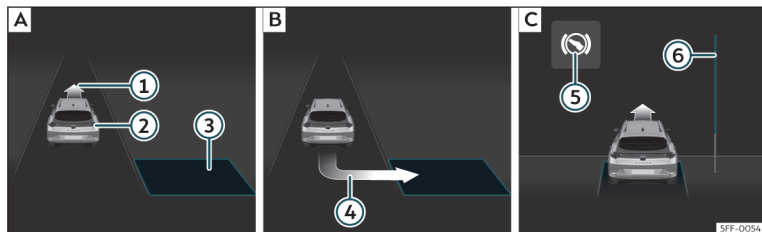

**Rys. 173** Na wyświetlaczu tablicy rozdzielczej: parkowanie prostopadłe. **[A]** Znalazienie miejsca parkingowego. **[B]** Miejsce do zaparkowania. **[C]** Manewrowanie.

- ① Wezwanie do jazdy do przodu
- ② Pojazd
- ③ Znalazione miejsce parkingowe
- ④ Wezwanie do parkowania
- ⑤ Wezwanie do użycia hamulca
- ⑥ Pasek postępu

Muszą być spełnione warunki do parkowania z pomocą układu wspomagania parkowania

(Park Assist)»» strona 276 oraz musi być wybrany rodzaj parkowania»» strona 277.

### Parkowanie

- Sprawdzić na tablicy rozdzielczej, czy system znalazł „odpowiednie“ miejsce parkingowe i czy pojazd znajduje się w prawidłowym miejscu do parkowania»» **rys. 172 [B]** lub»» **rys. 173 [B]**. Miejsce parkingowe jest uważane za „odpowiednie“, jeżeli na tablicy

rozdzielczej pojawia się wezwanie do parkowania ④.

- Zatrzymać samochód, a następnie, po krótkiej chwili, wrzucić bieg wsteczny **lub** nacisnąć przycisk **P** w systemie Infotainment, **[P] > Wspomaganie kierowcy > Układ wspomagania parkowania.**
- Puścić kierownicę »» **Δ** zob. Wprowadzenie na stronie 275.

»

• Zapoznać się z następującym komunikatem: **Interwencja waktywnym kierunku. Obserwuj otoczenie!** Nadal obserwując otoczenie, powoli zacząć przyspieszać do prędkości nieprzekraczającej 7 km/h. Kierowca przyspiesza, włącza sprzęgło w razie potrzeby, zmienia biegi i hamuje. **Kierowca przyspiesza, włącza sprzęgło w razie potrzeby, zmienia biegi i hamuje.**

• Cofać do usłyszenia ciągłego dźwięku sygnalizacji przy parkowaniu; **LUB:** cofać do momentu wyświetlenia na tablicy rozdzielczej komunikatu, żeby ruszyć do przodu, >>> **rys. 172 [C]** lub >>> **rys. 173 [C]**; **LUB:** cofać do wyświetlenia się komunikatu **Układ wspomagania parkowania zakończył** czynność na wyświetlaczu tablicy rozdzielczej. Pasek postępu ⑥ wskazuje odległość do przejechania >>> strona 280 .

• Naciskać pedał hamulca do momentu zakończenia przez układ wspomagania parkowania (Park Assist) manewru kierownicą; **LUB:** do zgaśnięcia symbolu ⑤ na ekranie tablicy rozdzielczej.

• Wybrać pierwszy bieg.

• Ruszyć do przodu do usłyszenia ciągłego dźwięku sygnalizacji przy parkowaniu; **LUB:** ruszyć do przodu aż do pojawienia się polecenia cofania na wyświetlaczu tablicy rozdzielczej. Układ wspomagania parkowania (Park Assist) manewruje samochodem w tył i w przód do momentu centralnego ustawie-

nia go na miejscu parkingowym >>> **rys. 172 [C]** lub >>> **rys. 173 [C]**.

• Dla osiągnięcia lepszych rezultatów należy zaczekać na koniec każdego manewru, aż układ wspomagania parkowania (Park Assist) zakończy ruch kierownicą. Koniec manewru parkowania obwieszcza odpowiedni komunikat na tablicy rozdzielczej oraz, w niektórych przypadkach, również sygnał dźwiękowy.

### Paski postępu

Pasek postępu >>> **rys. 172 ⑥** i >>> **rys. 173 ⑥** na ekranie na desce rozdzielczej pokazuje względną odległość do przejechania. Im większa odległość, tym pełniejszy będzie pasek postępu. Przy jeździe do przodu stan paska postępu zmniejsza się, zaś przy cofaniu - zwiększa się.

### Informacja

**Przedwcześnie zakończone manewry parkowania nie oferują najlepszych rezultatów.**

## Wyjeżdżanie z miejsca parkingowego przy pomocy układu wspomagania parkowania (Park Assist) (wyłącznie parkowanie równoległe)

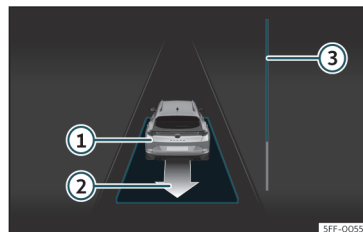





**Rys. 174** Na wyświetlaczu tablicy rozdzielczej: wyjazd z równoległego miejsca parkingowego.

- 1 Pojazd na biegu wstecznym
- 2 Komunikat proponujący manewr wyjazdu z miejsca parkingowego
- 3 Pasek postępu pokazujący odległość do przejechania

## Wyjeżdżanie z miejsca parkingowego (parkowanie równoległe)

Muszą być spełnione warunki niezbędne do wyjazdu z miejsca parkingowego z pomocą układu wspomagania parkowania (Park Assist) >>> strona 276 .

- Nacisnąć przycisk **P** w systemie Infotainment,  > **Wspomaganie kierowcy > Asystent parkowania**. Kiedy system się włączy, podświetli się symbol **P** na ekranie systemu Infotainment.
- Wyjeżdżając z miejsca parkingowego na drogę, włączyć odpowiedni kierunkowskaz.
- Włączyć bieg wsteczny **lub** nacisnąć przycisk **P** w systemie Infotainment.
- Puścić kierownicę >>>  zob. Wprowadzenie na stronie 275. Zapoznać się z następującym komunikatem: **Automatyczne kierowanie włączone. Obserwuj otoczenie**. Nadal obserwując otoczenie, powoli zacząć przyspieszać do prędkości nieprzekraczającej 7 km/h. Przy wyjeżdżaniu z miejsca parkingowego system kontroluje **tylko** ruchy kierownicą. **Kierowca przyspiesza, włącza sprzęgło w razie potrzeby, zmienia biegi i hamuje**.
- Cofać do usłyszenia ciągłego dźwięku sygnalizacji przy parkowaniu; **LUB:** cofać do momentu, gdy na tablicy rozdzielczej pojawi się komunikat wzywający do rozpoczęcia jazdy na wprost. Pasek postępu >>> **rys. 174**  wskazuje odległość do przejechania >>> strona 280.
- Naciskać pedał hamulca do momentu zakończenia przez Asystenta Parkowania manewru kierownicą; **LUB:** naciskać pedał hamulca do momentu wyłączenia się symbolu  na zestawu wskaźników.

- Ruszyć do przodu do usłyszenia ciągłego dźwięku sygnalizacji przy parkowaniu; **LUB:** ruszyć do przodu aż do pojawienia się polecenia cofania na wyświetlaczu tablicy rozdzielczej. Układ wspomaganie parkowania (Park Assist) manewruje samochodem w tył i w przód do momentu wyjazdu z miejsca parkingowego.
- Możliwość wyjazdu z miejsca parkingowego obwieszcza odpowiedni komunikat na tablicy rozdzielczej oraz, w niektórych przypadkach, również sygnał dźwiękowy. Przejęć kontrolę nad kierownicą ustawioną do skrętu przez układ wspomaganie parkowania (Park Assist).
- Wyjechać z miejsca parkingowego, uważając na ruch drogowy.

### Automatyczne hamowanie przez układ wspomaganie parkowania

Układ wspomaganie parkowania (Park Assist) pomaga kierowcy poprzez automatyczne hamowanie w niektórych sytuacjach.

Za hamowanie w odpowiednim momencie zawsze odpowiada kierowca >>> .

### Automatyczna interwencja hamowania w celu nieprzekroczenia ograniczenia prędkości parkowania

Aby uniknąć przekroczenia granicznej prędkości ok. 7 km/h przy wjeżdżaniu lub wyjeżdżaniu z miejsca postojowego, system może wykonać automatyczne hamowanie. Po wykonaniu automatycznej hamowania można kontynuować manewry związane z parkowaniem lub wyjazdem z miejsca parkingowego.

Automatyczne hamowanie następuje tylko raz na każdą próbę wjazdu lub wyjazdu z miejsca parkingowego. W razie ponownego przekroczenia prędkości ok. 7 km/h manewr zostaje zatrzymany.

### Automatyczne hamowanie przeciwkolidyjne

W zależności od pewnych okoliczności, układ wspomaganie parkowania (Park Assist) może automatycznie wyhamować samochód w razie pojawienia się przeszkody na drodze, poprzez szybką reakcję i wciśnięcie pedału hamulca >>> . Po takiej reakcji kierowca musi wcisnąć pedał hamulca.

Automatyczne hamowanie przeciwkolidyjne prowadzi do zakończenia manewru parkowania.

#### UWAGA

Automatyczne hamowanie interwencyjne oferowane przez układ wspomaganie

»

parkowania (Park Assist) nie powinno skłaniać kierowcy do podejmowania większego ryzyka zagrażającego bezpieczeństwu. Zaden system nigdy nie zastąpi uwagi kierowcy.

- Układ wspomagania parkowania (Park Assist) podlega własnym wewnętrznym ograniczeniom systemowym. W niektórych sytuacjach automatyczne hamowanie interwencyjne może działać tylko w ograniczonym zakresie lub nie zadziałać w ogóle.
- Należy nieustannie zachować gotowość do hamowania!
- Automatyczne hamowanie interwencyjne zakończy się po ok. 1,5 sekundy. Następnie kierowca powinien sam wcisnąć pedał hamulca.

## Parkowanie i manewrowanie (Sygnalizacja przy parkowaniu)

### Wprowadzenie

Systemy wspomagające kierowcę przy parkowaniu i manewrowaniu:

- **Wspomaganie Plus Parking»»»** strona 283. Asystent ostrzegający sygnałami wizualnymi i dźwiękowymi o przeszkodach wykrytych *przed i za* samochodem»»» strona 283.

- **Wspomaganie parkowania tyłem»»»** strona 286. Emituje sygnał dźwiękowy i wzrokowy ostrzegający o przeszkodach za samochodem»»» strona 286.

### ⚠ UWAGA

- Zawsze należy zwracać uwagę, używając bezpośrednio wzroku, na ruch drogowy i otoczenie samochodu. Układy wspomagania nie zastąpią uwagi kierowcy. Kierowca zawsze pozostaje odpowiedzialny.
- Czujniki posiadają martwe pola, w których nie wykrywają przeszkód ani ludzi. Zwracać szczególną uwagę na dzieci i zwierzęta:
- Zawsze obserwować otoczenie pojazdu: jako dodatkowej pomocy używać lusterek wstecznych.

### ⓘ OSTROŻNIE

Na czujniki parkowania ma wpływ wiele czynników, które mogą spowodować uszkodzenia:

- W pewnych okolicznościach system nie wykrywa ani nie ukazuje pewnych obiektów na wyświetlaczu:
  - łańcuchy, dyszle przyczep, ogrodzenia, słupki i cienkie pnie drzew;
  - Obiekty umieszczone ponad czujnikami, takie jak wystające części ścian;

- Obiekty o określonej powierzchni lub strukturze, takie jak siatki druciane lub pył śnieżny.

- Niektóre powierzchnie obiektów i odzież nie odbijają sygnałów ultradźwiękowych. Takich przedmiotów lub osób noszących takie ubrania system nie może poprawnie wykryć.
- Na sygnały z czujników mogą mieć wpływ zewnętrzne źródła dźwięku. Może to uniemożliwić wykrywanie przez nie osób lub przedmiotów.
- Jeżeli system ostrzega o zbliżeniu się do niskiej przeszkody, należy pamiętać, że taka przeszkoda może zniknąć z pola widzenia czujników, kiedy pojazd bardziej się przybliży, i system nie będzie już ostrzegać o takiej przeszkodzie. W pewnych okolicznościach nie są wykrywane również obiekty takie jak wysokie krawężniki mogące uszkodzić podwozie pojazdu.
- Zignorowanie ostrzeżenia z czujników parkowania może doprowadzić do poważnych uszkodzeń pojazdu.
- Uszkodzenia atrapy chłodnicy, zderzaka, koła, nadkola i podwozia pojazdu mogą zmienić kierunek czujników. Może to wpłynąć na funkcję wspomagania parkowania. Zlecić kontrolę funkcji w serwisie.
- Tablica rejestracyjna lub ramka tablicy większa niż przeznaczona na nią miejsce,



bądź wygięta lub zniekształcona tablica rejestracyjna mogą generować fałszywe ostrzeżenia lub zasłonić pole widzenia czujników.

### Informacja

- Wyświetlacz systemu Infotainment reaguje z niewielkim opóźnieniem.
- W pewnych sytuacjach system może ostrzegać nawet, gdy w danym obszarze nie ma żadnych przeszkód:
  - Na nierównym lub wyboistym podłożu albo w wysokiej trawie;
  - W obecności zewnętrznych źródeł ultradźwięków, takich jak inne pojazdy wyposażone w systemy ultradźwiękowe;
  - Podczas ulewy, intensywnych opadów śniegu, gradobicia lub w gęstych gazach spalinowych;
  - Gdy tablica rejestracyjna nie przylega dobrze do powierzchni zderzaka;
  - Na drogach o zmiennym nachyleniu.
- Aby zagwarantować prawidłowe działanie systemu, czujniki należy utrzymywać w czystości, usuwać z nich śnieg lub lód i nie zakrywać ich naklejkami ani innymi przedmiotami.
- W przypadku stosowania wysokociśnieniowych lub parowych urządzeń do czyszczenia nie należy kierować strumienia na czujniki, ewentualnie spryskać je tylko

przez krótką chwilę i zawsze z odległości przynajmniej 10 cm.

- Instalowanie dodatkowego wyposażenia z przodu pojazdu, takiego jak panel reklamowy, może kolidować z funkcją układu wspomagania parkowania (Park Assist).
- Zalecamy poćwiczenie parkowania w miejscu, gdzie nie ma ruchu innych pojazdów.
- Można zmieniać poziom głośności i ton sygnałów i ostrzeżeń» strona 287.
- Należy przestrzegać zaleceń dotyczących holowania przyczepy» strona 287.

## System Parking Plus\*

### Opis

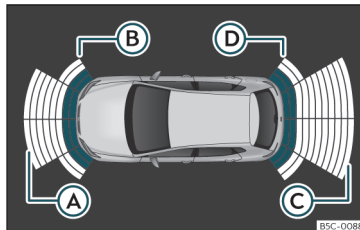

Rys. 175 Widok Asystenta parkowania na ekranie systemu Infotainment.

Wspomaganie parking plus pomaga kierowcy, ostrzegając go sygnałami wzrokowymi i dźwiękowymi przed przeszkodami wykrytymi przed i za pojazdem.

Zderzaki są wyposażone w czujniki. Po wykryciu przeszkody rozlega się sygnał dźwiękowy i pojawia się komunikat w systemie Infotainment» rys. 175.

Można wybrać różne dźwięki dla przeszkód znajdujących się przed i za pojazdem.

Przybliżony zakres pomiarowy czujników wynosi:

- Ⓐ 1,20 m
- Ⓑ 0,60 m
- Ⓒ 1,60 m
- Ⓓ 0,60 m

Przy zbliżaniu się do przeszkody częstotliwość sygnałów dźwiękowych wzrasta. Sygnał zmienia się na ciągły w odległości około 0,30 m: Zatrzymaj pojazd!

Jeżeli utrzymany zostanie odstęp, głośność ostrzeżenia maleje po około 2,5 sekundę.

## Obsługa Asystenta parkowania

### Ręczne włączanie i wyłączenie wspomaganie parkowania

- Nacisnąć przycisk funkcyjny  > **Wspomaganie kierowcy > Asystent parkowania.**

### Automatyczne włączanie Asystenta parkowania

- Włączyć bieg wsteczny.
- **LUB:** przy jeździe do przodu z prędkością poniżej 15 km/h przeszkody wykrywane są optycznie z odległości mniejszej niż ok. 95 cm i dźwiękowo z odległości ok. 50 cm. Jeśli automatyczne podłączenie jest aktywne, wyświetlany jest zmniejszony widok.
- **LUB:** jeżeli samochód cofnie się o ok. 10–20 cm, w zależności od tego, czy wykryta jest przeszkoda.

### Automatyczne odłączenie Asystenta parkowania

- Jechać do przodu z prędkością co najmniej 15 km/h.
- **LUB:** ustawić dźwignię w położeniu P.

### Tymczasowe wyciszenie dźwięku we Wspomaganiu parkowania

- Nacisnąć przycisk funkcyjny .
- **LUB:** włączyć elektroniczny hamulec postojowy.

### Zmiana z widoku zredukowanego na pełny

- Włączyć bieg wsteczny, jeżeli pojazd jest wyposażony w kamerę cofania.
- **LUB:** nacisnąć ikonę samochodu w zmniejszonym widoku.
- **LUB:** jeżeli samochód cofnie się o ok. 10–20 cm, w zależności od tego, czy wykryta jest przeszkoda

### W razie potrzeby przełączyć na widok tylnego czujnika (kamera cofania „RVC“)

- Włączyć bieg wsteczny.
- **LUB:** nacisnąć przycisk funkcyjny RVC na ekranie systemu Infotainment<sup>1)</sup>.

Rozlegnie się krótki sygnał potwierdzenia i po włączeniu systemu symbol przycisku się podświetli.

## Automatyczne włączenie

W momencie automatycznej aktywacji systemu **Plus Parking** wyświetla się symbol samochodu, a na ekranie pojawiają się segmenty. Funkcja będzie dostępna, o ile użytkownik jej nie wyłączył.

System działa tylko wtedy, gdy prędkość po raz pierwszy spadnie poniżej 15 km/h.

Jeżeli funkcja została wyłączona przyciskiem **P** w systemie Infotainment () > **Wspomaganie kierowcy > Wspomaganie parkowania**), należy wykonać jedną z następujących czynności w celu jego automatycznego wznowienia:

- Wyłączyć zapłon i włączyć go ponownie.
- **LUB:** jechać do przodu z prędkością ponad 15 km/h.
- **LUB:** przesunąć dźwignię w położenie P i z powrotem.
- **LUB:** włączyć i wyłączyć automatycznie włączenie w systemie Infotainment.

Automatyczną aktywację wspomaganie parkowania można włączać i wyłączać w systemie Infotainment»» strona 87»» strona 91:

- Włączyć zapłon.

<sup>1)</sup> Przycisk RVC wyświetla się tylko przy włączonym biegu wstecznym.

- Nacisnąć przycisk funkcyjny  > **Wspomaganie kierowcy > Asystent parkowania.**
- Wybierz **Automatyczne włączenie.** Jeżeli pole jest zaznaczone, funkcja jest włączona.

Jeśli system został aktywowany automatycznie, dźwięk ostrzeżenia będzie słyszalny tylko gdy przeszkody z przodu będą w odległości mniejszej niż 50 cm.

### ⓘ OSTROŻNIE

**Automatyczne włączenie Wspomaganie parkowania działa tylko podczas jazdy z małą prędkością. Jeśli styl jazdy nie jest dostosowany do okoliczności, może to stać się przyczyną wypadku i poważnych obrażeń lub uszkodzeń.**

### Segmenty wskaźników wizualnych

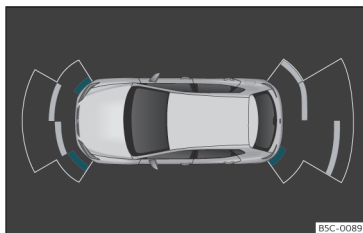



**Rys. 176** Widok Asystenta parkowania na ekranie systemu Infotainment.

Wskazania segmentów na wyświetlaczu są następujące:

- **Szare segmenty:** przeszkoda znajduje się w odległości ponad 30 cm od toru jazdy lub porusza się w przeciwnym kierunku. Pokazują się także przy włączeniu elektronicznego hamulca postojowego.
- **Żółte segmenty:** przeszkody znajdują się na ścieżce pojazdu w odległości mniejszej niż ok. 30 cm.
- **Czerwone segmenty:** przeszkody w odległości mniejszej niż ok. 30 cm.

Ślad zaznacza przewidywany tor ruchu do przodu lub do tyłu, w zależności od wybranego biegu.

Jeżeli na ścieżce pojazdu znajdzie się przeszkoda, rozlega się ostrzeżenie dźwiękowe.

Wyświetlenie przedostatniego segmentu oznacza, że samochód znajduje się w strefie kolizyjnej. W strefie kolizji przeszkody przedstawiane są na czerwono, łącznie z przeszkodami poza torem jazdy. Zatrzymać pojazd! >>>  zob. Wprowadzenie na stronie 282, >>>  zob. Wprowadzenie na stronie 282!

### Ustawianie wskazań i sygnałów dźwiękowych

Wskazania i sygnały dźwiękowe ustawia się w systemie Infotainment za pomocą przycisku funkcyjnego  > **Wspomaganie kierowcy > Wspomaganie parkowania.**

#### Ustawienia

Automatyczne włączenie	Włączanie / wyłączenie
Głośność z przodu*	Głośność w przestrzeni z przodu i tyłu
Głośność z tyłu*	Głośność w przestrzeni z tyłu.
Regulacja głośności	Po włączeniu wspomaganie parkowania głośność źródła audio zostaje zmniejszona, w zależności od wybranej opcji.

### Komunikaty o błędach

Jeżeli w układzie wspomaganie parkowania (Park Assist) na tablicy rozdzielczej pojawi się komunikat o błędzie lub awarii, doszło do usterki systemu.

Jeżeli usterka nie zniknie przed wyłączeniem zapłonu, przy następnym włączeniu Asystenta parkowania komunikat nie zostanie już wyświetlony. »

W przypadku usterki tylnego czujnika, wyświetlane są tylko przeszkody w obszarach (A) oraz (B)»» rys. 175. W przypadku usterki przedniego czujnika, wyświetlane są tylko przeszkody w obszarach (C) oraz (D). Wyświetla się symbol (A).

Udać się do serwisu w celu usunięcia usterki.

### Tryb holowania przyczepy

w samochodach wyposażonych w fabrycznie zamontowany hak holowniczy, gdy przyczepa jest połączona, tylne czujniki pozostają nieaktywne po włączeniu biegu wstecznego lub naciśnięciu przycisku P<sub>W</sub> w systemie Infotainment (☐ > **Asystenci** > **Wspomaganie parkowania**). Dlatego, na ekranie nie pojawią się żadne przeszkody z tyłu ani z boku pojazdu, nie rozlegnie się też ostrzegawczy sygnał dźwiękowy.

Ekran wyświetla tylko obiekty wykryte z przodu, a tor jazdy pojazdu pozostaje ukryty.

### Funkcja hamowania podczas manewrowania\*

Funkcja hamowania awaryjnego ma na celu zminimalizowanie ryzyka uszkodzeń w przypadku zderzenia.

W zależności od wersji wyposażenia, jeżeli aktywny jest Asystent parkowania, funkcja hamowania przy manewrowaniu uruchamia hamowanie awaryjne po wykryciu przeszkody na drodze pojazdu, która może doprowadzić do zderzenia, przy jeździe do przodu lub do tyłu.

Funkcja nie wykona hamowania, jeżeli Asystent parkowania uruchamia się automatycznie. Aby system zadziałał, prędkość manewrowania musi wynosić 2,5–7 km/h dla czujników z przodu oraz 1,5–7 km/h dla czujników z tyłu.

Po interwencji funkcja hamowania przy manewrowaniu pozostanie nieaktywna w tym samym kierunku jazdy przez 5 metrów. Funkcja staje się ponownie aktywna po zmianie biegu lub położenia dźwigni zmiany biegów skrzyni automatycznej. Zastosowanie mają ograniczenia Asystenta parkowania.

Funkcję hamowania podczas manewrowania konfiguruje się w systemie Infotainment za pomocą przycisku (☐ > **Wspomaganie kierowcy** > **Wspomaganie parkowania**).

**Tymczasowe wyłączenie hamowania awaryjnego**

- Kiedy funkcja zostanie wyłączona za pomocą przycisku **Hamowanie przy manewrowaniu**, który pojawia się na ekranie **Asystent parkowania** systemu Infotainment.

- Jeżeli otwarte zostały jedno z drzwi, pokrywa bagażnika lub pokrywa silnika.

## Tylny czujnik parkowania\*

### Opis

**Tylny czujnik parkowania** emituje sygnał optyczny i dźwiękowy ostrzegający o przeszkodach za samochodem.

Czujniki zintegrowane są w tylnym zderzaku. Gdy czujniki wykryją przeszkodę, kierowca jest informowany za pomocą dźwiękowych i wizualnych sygnałów ostrzegawczych.

Sprawdzić, czy czujniki nie są zaklejone naklejkami, taśmą oraz czy nie są zabrudzone, ponieważ może to wpłynąć na funkcjonowanie systemu. Instrukcje czyszczenia»» stro-  
na 336.

Przybliżony zakres pomiarowy czujników wynosi:

- Obszar z boku: 0,60 m
- Obszar centralny: 1,60 m

Przy zbliżaniu się do przeszkody częstotliwość sygnałów dźwiękowych wzrasta. Sygnał zmienia się na ciągły w odległości około 0,30 m: **Zatrzymaj pojazd!** »» (A) zob. Wprowadzenie na stronie 282, »» (B) zob. Wprowadzenie na stronie 282!

Jeżeli utrzymany zostanie odstęp, głośność ostrzeżenia maleje po około 2,5 sekundy.

### Wyłączenie Asystenta parkowania

- Włączyć bieg wsteczny.

### Wyłączenie Asystenta parkowania

- Jechać do przodu z prędkością co najmniej 15 km/h.
- **LUB:** ustawić dźwignię w położeniu **P**, **N** lub **D**.

### Ustawianie wskazań i sygnałów dźwiękowych

Wskazania i sygnały dźwiękowe ustawia się w systemie Infotainment za pomocą przycisku funkcyjnego  > **Wspomaganie kierowcy** > **Wspomaganie parkowania:**

Ustawienia	
Głośność z tyłu*	Głośność w przestrzeni z tyłu.
Regulacja głośności	Po włączeniu wspomaganie parkowania głośność źródła audio zostaje zmniejszona, w zależności od wybranej opcji.

### Komunikaty o błędach

Jeżeli we Wspomaganiu parkowania na tablicy rozdzielczej pojawi się komunikat o błędzie lub awarii, doszło do usterki systemu.

Jeżeli usterka nie zniknie przed wyłączeniem zapłonu, przy następnym włączeniu Asystenta parkowania komunikat nie zostanie już wyświetlony.

Udać się do serwisu w celu usunięcia usterki.

### Zaczep holowniczy

W pojazdach wyposażonych w fabrycznie zamontowany hak holowniczy, gdy przyczepa jest połączona, system wspomaganie parkowania nie włączy się po włączeniu biegu wstecznego.

## System wspomaganie z kamerą cofania\*

### Działanie i ostrzeżenie bezpieczeństwa

#### UWAGA

- Kamera cofania nie umożliwia precyzyjnego określenia odległości od przeszkody, posiada również ograniczenia systemowe, wobec czego korzystanie z niej w sposób lekkomyślny lub bez należytej ostrożności może być przyczyną wypadków i obrażeń. Kierujący powinien przez cały zwracać uwagę na otoczenie, aby zapewnić bezpieczną jazdę.

- Obiektów kamery poszerza i zakłóca pola widzenia i wyświetlane obiekty na ekranie w sposób sprawiający, że wyglądają one inaczej niż w rzeczywistości. Zakłócone jest również postrzeganie odległości.

- Ze względu na rozdzielczość ekranu lub warunki oświetleniowe niektóre elementy mogą być niewyraźne lub w ogóle niewyświetlane. Należy zwrócić uwagę na cienkie słupki, płoty, barierki lub drzewa, które mogą nie być wyświetlone na ekranie, a mogą uszkodzić samochód.

- System wspomaganie cofania ma martwe pola, w których nie widzi ludzi ani przedmiotów. Należy przez cały czas zwracać uwagę na otoczenie pojazdu.

- Żaden system nigdy nie zastąpi uwagi kierowcy. Należy cały czas monitorować manewr parkowania oraz otoczenie pojazdu.

- Patrząc na ekran, nie należy odwracać uwagi od ruchu drogowego.

- Obrazy są tylko dwuwymiarowe. Np. wystające elementy lub dziury na drodze mogą być trudne do zauważenia lub zupełnie niewidoczne.

- Obciążenie pojazdu zmienia sposób przedstawienia linii orientacyjnych. Szerokość linii zmniejsza się wraz ze wzrostem obciążenia. Należy zwrócić szczególną uwagę na otoczenie samochodu, przewożąc w bagażniku ciężki ładunek.

- W poniższych sytuacjach obiekty lub jazdy pokazane na ekranie wydają się

»

bardziej lub mniej oddalone niż w rzeczywistości. Szczególną uwagę należy zwrócić:

- Przy przejeżdżaniu z poziomej powierzchni na pochyłość i odwrotnie.
- Przy dużym obciążeniu pojazdu.
- Zbliżając się do obiektów, które nie znajdują się na poziomie podłoża, lub z niego wystają. Obiekty te podczas cofania mogą znajdować się poza polem widzenia kamery.

#### Informacja

- Należy zachować dużą ostrożność i uwagę w przypadku małego doświadczenia z systemem.
- Linie odniesienia Asystenta cofania znikają, jeśli klapa bagażnika zostanie otwarta.

## Wprowadzenie

Kamera w klamce klapy bagażnika pomaga kierowcy w parkowaniu tyłem lub w manewrach»»» strona 234.

Obraz z kamery jest wyświetlany wraz z liniami orientacyjnymi na ekranie systemu Infotainment. U dołu ekranu wyświetla się część zderzaka, która może służyć jako punkt odniesienia dla kierowcy.

## Tryby Asystenta cofania

W zależności od wyposażenia dostępne są następujące tryby:

- **Parkowanie prostopaďle:** parkowanie tyłem, prostopaďle do drogi.
- **Funkcja wspomagania podłączania przyczepy:** pomaga w podłączaniu przyczepy.
- **Ruch poprzeczny:** monitorowanie ruchu poprzecznego.

## Podłączanie i odłączanie

### Podłączanie Asystenta cofania

- Włączyć bieg wsteczny.
- **LUB:** w systemie Infotainment wybrać  > **Wspomaganie kierowcy > Asystent parkowania.**

### Odłączanie Asystenta cofania

Jechać do przodu z prędkością co najmniej 15 km/h.

## Na wyświetlaczu







Funkcje i wskazania systemu różnią się w zależności od wyposażenia.

Widok obrazu z asystenta zmienia się, jeżeli do fabrycznie zamontowanego haka holow-

niczego podłączono elektrycznie przyczepę »»» strona 297.

## Funkcje i symbole systemu wspomagania cofania

Kiedy Asystent cofania jest podłączony, można wprowadzać zmiany przyciskami funkcyjnymi. Niektóre zmiany zależą od wyposażenia.

-  Wyjście z aktualnego widoku
-  Zmiana na parkowanie prostopaďle »»» strona 289
-  Zmiana na funkcję wspomagania podłączania przyczepy
-  Zmiana na ruch poprzeczny
-  Regulacja wyświetlacza: jasność, kontrast, kolor.
-  Zmiana na Asystenta parkowania »»» strona 282
-  Wyświetlanie / ukrywanie widoku wspomagania parkowania

## Linie naprowadzające

Zielone linie poziome: przedłużenie pojazdu.

Żółte linie: tor jazdy pojazdu w zależności od kąta skrętu.

### Funkcja wspomagania podłączania przyczepy

W pojazdach z fabrycznie zamontowanym zaczepem holowniczym funkcja ta ułatwia podjechanie samochodem do dyszla przyczepy.

Linie pomocnicze pokazują się w systemie Infotainment.

Zielone linie: odległość do zaczepu holowniczego. Odległość między liniami wynosi ok. 0,30 m.

Pomarańczowa linia: obliczony kierunek zaczepu w zależności od skrętu kierownicy.

### Ruch poprzeczny

Wizualizacja pomaga monitorować ruch za pojazdem, na przykład, przy wyjeżdżaniu z garażu czy wąskich wyjazdów.

### Wymagania

Aby zaparkować z systemem wspomagania cofania, muszą być spełnione poniższe warunki:

- Nie przekraczać prędkości ok. **15 km/h**.
- Szerokość miejsca parkingowego: **szerokość pojazdu + 0,15 m** (bez lusterek).

Aby wyświetlić prawdziwy obraz, muszą być spełnione poniższe warunki:

- Zamknięta tylna kłapa bagażnika.
- Pojazd na płaskiej nawierzchni.
- Pojazd nie może być przeładowany z tyłu.

### Parkowanie równoległe

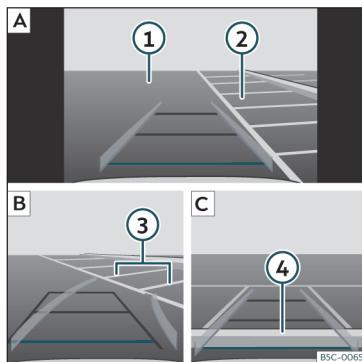

**Rys. 177** Wyświetlanie na ekranie systemu Infotainment.: parkowanie z Asystentem cofania.

Legenda do **rys. 177**:

- A** Znalazienie miejsca parkingowego.
- B** Przejechać do wybranego miejsca parkingowego
- C** Ustawić pojazd na środku miejsca parkingowego

- 1** Droga
- 2** Miejsce parkingowe
- 3** Boczna granica miejsca parkingowego
- 4** Tylna granica miejsca parkingowego

### Parkowanie

- W systemie Infotainment wybrać > **Wspomaganie kierowcy** > **Asystent parkowania** przed przejechaniem obok wybranego miejsca parkingowego.
- Po włączeniu prawidłowo działającego Asystenta cofania nacisnąć przycisk funkcyjny .
- Zatrzymać samochód przed miejscem parkingowym >>> **rys. 177** **2** **A**.
- Cofać i obracać kierownicę tak, aby żółte linie znalazły się na miejscu parkingowym. Linie zielone i żółte muszą się zgadzać z bocznymi granicami miejsca parkingowego **3** **B**.
- Zatrzymać pojazd, gdy czerwona linia dojdzie do tylnej granicy **4** **C**.

### Problemy i rozwiązania

#### System zachowuje się nietypowo

Może być kilka przyczyn:

- Obiektyw kamery jest zabrudzony >>> strona 336. Pole widzenia kamery może być ograniczone przez brud i śnieg, a także pozostałości detergentów lub inne powłoki.



- Muszą być spełnione warunki dla systemu »» strona 289.
- Kamera jest mokra.
- Fabrycznie zamontowany hak holowniczy nie może być połączony elektrycznie z przyczepą»» strona 297.
- Obszar kamery jest w jakiś sposób uszkodzony, np. w wyniku uderzenia przy parkowaniu.
- Pole widzenia kamery zastępują akcesoria, np. bagażnik rowerowy.
- Nastąpiła modyfikacja powłoki lakierniczej w okolicy kamery lub dokonano zmian konstrukcyjnych, np. w podwoziu.

#### Brak widoczności kamery, komunikat o błędzie, system się wyłącza

- Wyczyścić kamerę i usunąć ewentualne naklejki lub akcesoria»» strona 336.
- Sprawdzić pod kątem widocznych uszkodzeń.

#### Możliwe rozwiązanie

- Czasowo odłączyć system.
- Sprawdzić, czy nie doszło do jednej z sytuacji opisanych powyżej.
- Po wyeliminowaniu źródła problemu system można znowu włączyć.

- Jeżeli system nadal zachowuje się w nieprzewidywalny sposób, zlecić kontrolę w serwisie.

## Zaczepek holowniczy\*

### Tryb holowania przyczepy

#### Wprowadzenie

Należy przestrzegać obowiązujących w danym kraju przepisów dotyczących jazdy z przyczepą oraz używania haka holowniczego.

Samochód jest przewidziany głównie do przewozu osób, chociaż może również służyć do holowania przyczepy, jeżeli jest wyposażony w odpowiedni sprzęt. Dodatkowe obciążenie ma wpływ na żywotność samochodu, zużycie paliwa i osiągi samochodu, oraz w niektórych przypadkach skraca okres między przeglądami.

Jazda z przyczepą wymaga większej mocy pojazdu, a więc i większej koncentracji ze strony kierowcy.

W okresie zimowym należy założyć opony zimowe zarówno w samochodzie, **jak i** w przyczepie.

#### Maksymalny dopuszczalny nacisk na złącze haka

*Maksymalny* dopuszczalny nacisk na złącze haka holowniczego wynosi **80 kg**.



### Pojazdy z systemem Start-Stop

W samochodach z fabrycznie zamontowanym hakiem lub samochodach doposażonych w hak w serwisie CUPRA system Start-Stop działa normalnie. Nie ma potrzeby uwzględniania żadnych szczególnych właściwości.

Jeżeli system nie rozpoznaje przyczepek lub hak holowniczy nie był montowany w serwisie CUPRA, należy wyłączyć system Start-Stop, naciskając odpowiedni przycisk w dolnej części konsoli środkowej przed rozpoczęciem jazdy z przyczepą. System powinien być wyłączony przez całą jazdę »»» ⚠.

### Pojazdy z wyborem profilu jazdy

Do holowania przyczepek nie zaleca się używania profilu **Eco**. Zalecane jest wybranie innego dostępnego profilu przed rozpoczęciem jazdy z przyczepą.

### Masa przyczepek / obciążenie pionowe zaczepu

Nie wolno przekraczać dopuszczalnej masy przyczepek. Jeśli przyczepa nie zostanie załadowana do maksymalnej dozwolonej masy, można wjeżdżać na odcinki drogi o odpowiednio większym nachyleniu.

Maksymalne masy przyczepek znajdują zastosowanie tylko do **wysokości 1000 m n.p.m.** Ponieważ w większych wysokościach silnik ma gorsze osiągi i gorzej pokonuje wzniesie-

nia, maksymalny ciągnięty ładunek musi być odpowiednio mniejszy. Masę pojazdu z przyczepą należy zmniejszyć o 10% na każde 1000 m wysokości. W miarę możliwości należy holować przyczepę z maksymalnym **dopuszczalnym obciążeniem złącza kulowego** zaczepu holowniczego, **nie przekraczając** jednak określonej wartości granicznej.

#### ⚠ UWAGA

Przyczepek nie należy używać do przewozu osób, ponieważ może to stanowić zagrożenie ich życia i jest zabronione przepisami.

#### ⚠ UWAGA

Niewłaściwe używanie haka holowniczego w pojeździe może spowodować obrażenia i wypadki.

- Haka holowniczego należy używać tylko, gdy znajduje się w doskonałym stanie technicznym i gwarantuje należyte mocowanie.
- Nie należy naprawiać haka ani wprowadzać do niego przeróbek.
- Aby ograniczyć ryzyko obrażeń w razie kolizji tylnej oraz ryzyko wyrządzenia szkody pieszym lub rowerzystom podczas parkowania pojazdu, należy osłonić hak lub zdemontować go, jeśli nie przewiduje się holowania przyczepek.
- Nie należy montować haka holowniczego z „rozkładem obciążenia” lub „kompensacją ciężaru”. W przypadku używania takiego haka przyczepa mogłaby odłączyć się od

samochodu. W przypadku używania takiego haka przyczepa mogłaby odłączyć się od samochodu.

#### ⚠ UWAGA

Jazda z przyczepą i transport ciężkich i dużych przedmiotów może wpłynąć na właściwości jezdne pojazdu, a nawet spowodować wypadek.

- Należy zawsze zabezpieczać bagaż za pomocą odpowiednich pasów i sprężyn znajdujących się w dobrym stanie.
- Należy zawsze dostosować prędkość i styl jazdy do widoczności i warunków drogowych, atmosferycznych oraz ruchu.
- Przyczepek o wysoko położonym środku ciężkości są bardziej wywrotne niż przyczepek o nisko położonym środku ciężkości.
- Należy unikać nagłego hamowania i gwałtownych manewrów.
- Należy zachować nadmierną ostrożność przy wyprzedzaniu.
- W razie zauważenia nawet najmniejszego kołtysania przyczepek należy natychmiast zmniejszyć prędkość.
- Podczas jazdy z przyczepą nigdy nie przekraczać prędkości 80 km/h (lub w wyjątkowych okolicznościach 100 km/h). Dotyczy to również krajów, w których dozwolone są wyższe prędkości. Należy uwzględnić, że limit prędkości dla samochodów

»

z przyczepą w danym kraju może być niższy od limitu dla samochodów bez przyczepy.

- Nie należy próbować „prostować“ przyczepy przez przyspieszanie.

#### UWAGA

Jeżeli hak holowniczy nie był montowany w serwisie CUPRA, należy ręcznie wyłączyć system Start-Stop przed każdą jazdą z przyczepą. W przeciwnym razie mogłoby dojść do uszkodzenia układu hamulcowego i w konsekwencji do poważnego wypadku lub obrażeń.

- Jeżeli hak holowniczy nie był montowany w serwisie CUPRA, należy zawsze ręcznie wyłączyć system Start-Stop przed użyciem haka holowniczego.

#### Informacja

- Przed podłączeniem lub odłączeniem przyczepy należy zawsze wyłączyć alarm antykradzieżowy»»» strona 96. W przeciwnym razie czujnik nachylenia może włączyć alarm.
- Przez pierwsze 1000 km przebiegu silnika nie należy holować przyczepy»»» strona 226.
- CUPRA zaleca, w miarę możliwości, demontaż lub zakrycie haka holowniczego, gdy nie jest on używany. W razie uderzenia w tył hak holowniczy mógłby spowodować

jeszcze większe uszkodzenia w samochodzie.

- Niektóre zaczepy holownicze montowane niefabrycznie mogą zasłaniać tylny pierścień holowniczy. W takim wypadku nie należy używać tylnego pierścienia holowniczego do uruchamiania innych pojazdów na zaciąg ani do holowania ich. Dlatego też, niefabryczny hak holowniczy należy demontować i wozić w samochodzie.

#### Wymogi techniczne

Samochody **fabrycznie wyposażone** w hak holowniczy spełniają wszystkie wymogi techniczne i prawne dotyczące jazdy z przyczepą »»» strona 297.

Jeżeli **pojazd jest doposażony** w hak holowniczy, dozwolony jest montaż tylko haka, który posiada aprobatę pod kątem maksymalnego dopuszczalnego obciążenia przyczepy. Hak holowniczy musi być odpowiedni zarówno dla samochodu, jak i przyczepy oraz musi być solidnie zamocowany do podwozia samochodu. Należy używać wyłącznie haka holowniczego zatwierdzonego przez CUPRA do danego modelu pojazdu. Zawsze należy zapoznać się instrukcją producenta haka holowniczego i uwzględnić podane w niej zalecenia.

#### Hak holowniczy mocowany do zderzaka

Nigdy nie należy mocować haka holowniczego do zderzaka lub miejsca jego zamontowania. Hak nie może zakłócać funkcji zderzaka. Nie należy dokonywać przeróbek ani napraw układu wydechowego ani hamulcowego. Zalecane są okresowe kontrole zamocowania haka holowniczego.

#### Układ chłodzenia silnika

Jazda z przyczepą zwiększa obciążenie silnika i układu chłodzenia. W układzie chłodzenia powinno się znajdować wystarczająco dużo płynu chłodzącego, pod kątem dodatkowego obciążenia podczas jazdy z przyczepą.

#### Hamulce przyczepy

Jeśli przyczepa posiada własny układ hamulcowy, należy zwrócić uwagę na obowiązujące w tym zakresie przepisy. Nigdy nie należy podłączać układu hamulcowego przyczepy do układu hamulcowego pojazdu.

#### Linka holownicza

Zawsze należy używać kabla między pojazdem a przyczepą»»» strona 293.

#### Światła tylne przyczepy

Tylne światła przyczepy powinny spełniać obowiązujące przepisy bezpieczeństwa »»» strona 293.

Nigdy nie należy podłączać tylnych świateł przyczepy bezpośrednio do instalacji elektrycznej pojazdu. Jeśli nie ma się pewności co do stanu technicznego instalacji elektrycznej przyczepy, należy skontrolować przyczepę w serwisie. W tym celu należy udać się do specjalistycznego dealera CU-PRA lub do dowolnego salonu SEAT-a.

### Lusterka boczne

Jeżeli przy pomocy lusterek bocznych samochodu nie widać obszaru za samochodem, konieczne będzie zainstalowanie dodatkowych lusterek, zgodnie z obowiązującymi przepisami w danym kraju. Lusterka boczne należy ustawić przed rozpoczęciem jazdy.

### ⚠ UWAGA

Nieprawidłowe zamontowanie haka holowniczego lub zamontowanie niewłaściwego haka może spowodować odłączenie się przyczepy od pojazdu i poważne obrażenia.

### ⓘ OSTROŻNIE

- Jeśli tylne światła przyczepy nie są prawidłowo podłączone, uszkodzeniu może ulec elektronika pojazdu.
- Jeśli przyczepa pobiera nadmierną ilość prądu, uszkodzeniu może ulec elektronika pojazdu.
- Nie wolno podłączać instalacji elektrycznej przyczepy do styków elektrycznych tyl-

nych świateł lub innych źródeł zasilania. Używać tylko odpowiednich połączeń do zapewnienia zasilania elektrycznego przyczepy.

### Zahaczanie i podłączanie przyczepy

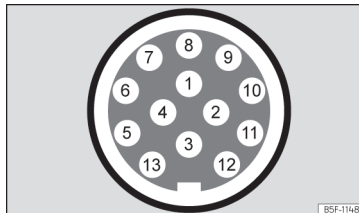

Rys. 178 Schemat: opis styków w gnieździe elektrycznym przyczepy.

Styk	Znaczenie
1	Kierunkowskaz lewy
2	Tylne światło przeciwmgielne
3	Masa dla styków 1, 2, 4, 5, 6, 7 i 8
4	Kierunkowskaz prawy
5	Tylne światło, prawe
6	Światła stopu
7	Tylne światło, lewe

Styk	Znaczenie
8	Światła cofania
9	Zasilanie stałe
10	Przewód prądowy
11	Masa dla styku 10
12	Nieprzydzielony
13	Masa dla styku 9

### Gniazdo zasilania przyczepy

Samochód jest wyposażony w 13-stykowe gniazdo do podłączenia przyczepy. Jeżeli silnik samochodu pracuje, odbiorniki elektryczne w przyczepie są zasilane za pośrednictwem podłączenia elektrycznego (styk 9 i 10 w gnieździe zasilania przyczepy).

Jeśli system wykryje, że podłączono przewód prądowy przyczepy, przewodem tym zostanie podane zasilanie elektryczne przyczepy (styk 9 i 10). Styk 9 podaje zasilanie stałe. W ten sposób zasilają się np. wewnętrzne oświetlenie przyczepy. Urządzenia elektryczne, takie jak lodówka w przyczepie kempingowej mają podawane zasilanie **wyłącznie** podczas pracy silnika (styk 10).

Aby uniknąć przeciążenia układu elektrycznego nie wolno łączyć ze sobą przewodów uziemiania styku 3, styku 11 lub styku 13. »

Jeżeli przyczepa ma **gniazdo 7-stykowe** konieczne będzie użycie przewodu adaptera. W takim wypadku funkcja styku 10 nie będzie dostępna.

### Linka holownicza

Linka holownicza musi zawsze być mocno przytwierdzona do pojazdu holującego oraz na tyle luźna, by samochód mógł swobodnie pokonywać zakręty. Upewnij się jednak, czy podczas jazdy kabel nie ociera się o jezdnię.

### Światła tylne przyczepy

Należy dopilnować sprawnego działania tylnych świateł przyczepy oraz ich zgodności z obowiązującymi przepisami bezpieczeństwa. Jeżeli przyczepa podłączona jest do fabrycznej instalacji, po włączeniu tylnego światła przeciwmgielnego zgaśnie światło w pojeździe, a włączy się tylne światło przeciwmgielne w przyczepie.

### Podłączenie do alarmu antykradzieżowego

Przyczepa będzie objęta ochroną alarmu antykradzieżowego, o ile spełnione zostaną następujące warunki:

- Pojazd jest fabrycznie wyposażony w system alarmu antykradzieżowego oraz w hak holowniczy.
- Przyczepa jest podłączona do instalacji elektrycznej pojazdu przez gniazdo zasilania.

- Układy elektryczne pojazdu i przyczepy znajdują się w doskonałym stanie i nie mają usterek ani uszkodzeń.
- Pojazd jest zaryglowany za pomocą kluczyka, a alarm antykradzieżowy jest włączony.

Jeśli pojazd jest zaryglowany, alarm zostanie wywołony przy przerwaniu połączenia elektrycznego między samochodem a przyczepą.

Przed podłączeniem lub odłączeniem przyczepy należy zawsze wyłączyć alarm antykradzieżowy. W przeciwnym razie czujnik nachylenia może włączyć alarm.

### Przyczepy z tylnymi światłami LED

Ze względów technicznych przyczep wyposażonych w tylne światła LED nie można podłączyć do alarmu antykradzieżowego.

Po zaryglowaniu pojazdu alarm nie uruchomi się w następstwie przerwania obwodu łączącego samochód z przyczepą, jeżeli przyczepa ta posiada diodowe światła tylne.

#### UWAGA

Niewłaściwe lub niepoprawne podłączenie przewodów może prowadzić do podawania nadmiaru prądu do przyczepy, powodując nieprawidłowości w całej elektronice pojazdu i prowadząc do wypadków i poważnych obrażeń.

- Wszelkie naprawy układu elektrycznego należy zlecać specjalistycznym serwisom.
- Nie wolno podłączać instalacji elektrycznej przyczepy do styków elektrycznych tylnych świateł lub innych źródeł zasilania.

#### UWAGA

Zetknięcie się styków gniazda zasilania przyczepy może powodować spięcia, przeciążenia układu elektrycznego lub awarię układu świateł, prowadząc w konsekwencji do wypadków i poważnych obrażeń.

- Nie należy podłączać do siebie styków gniazda zasilania przyczepy.
- Wszelkie naprawy pogiętych styków powinny być wykonywane w serwisie.

#### OSTROŻNIE

Nie zostawiać przyczepy podłączonej do pojazdu podczas postoju; należy ją postawić na kółku podporowym lub na wspornikach. Samochód może opaść lub podnieść się przy przemieszczeniu ładunku lub jeżeli np. pęknie opona w trakcie jazdy, wówczas na hak oraz na przyczepę wywarty zostanie większy nacisk, co może prowadzić do uszkodzeń.

**i Informacja**

- W przypadku awarii instalacji elektrycznej pojazdu lub przyczepy lub w razie problemów z alarmem antykradzieżowym konieczna będzie kontrola w serwisie.
- Jeżeli akcesoria przyczepy pobierają prąd z gniazda zasilania, gdy silnik jest wyłączony, może to spowodować rozładowanie akumulatora.
- Jeśli akumulator jest na wyczerpaniu, połączenie elektryczne z przyczepą zostaje automatycznie odcięte.

**Obciążenie przyczepy****Dopuszczana przepisami technicznymi maksymalna masa przyczepy oraz nacisk na złącze**

Dopuszczana przepisami technicznymi maksymalna masa przyczepy oznacza masę, jaka może być holowana przez pojazd »» »  Nacisk na złącze to nacisk wywierany pionowo na złącze haka holowniczego.

Dane dotyczące maksymalnej masy przyczepy oraz obciążenia zaczepu podane na tabliczce znamionowej haka holowniczego informują jedynie o wielkościach eksperymentalnych. Właściwe wartości dla konkretnego posiadanego modelu, które mogą być *mniejsze* od tych podanych dla haka, podano w dokumentacji samochodu. Wszystkie dane

w dokumentacji samochodu są zawsze nadrzędne w stosunku do innych danych.

W celu zachowania bezpieczeństwa jazdy CUPRA zaleca wykorzystanie maksymalnego **obciążenia pionowego** dopuszczanego przepisami technicznymi na zaczep haka holowniczego»» strona 290. Niedostateczne obciążenie zaczepu negatywnie wpływa na zachowanie zarówno samego samochodu, jak i przyczepy.

Obciążenie pionowe zwiększa masę na tylnej osi, zmniejszając nośność pojazdu.

**Łączna masa całkowita zestawu pojazdu z przyczepą**

Łączna masa pojazdu z przyczepą jest sumą rzeczywistej masy załadowanego samochodu oraz rzeczywistej masy załadowanej przyczepy.

W niektórych krajach przyczepy są sklasyfikowane w odrębnych kategoriach. CUPRA zaleca zasięgnięcie informacji w serwisie na temat najlepszej przyczepy do danego samochodu.

**Obciążenie przyczepy**

Zestaw samochodu z przyczepą musi być zrównoważony wagowo. W tym celu obciążenie musi być możliwe najbardziej zbliżone do maksymalnego nacisku na złącze haka dozwolonego przepisami technicznymi, zaś

ładunek powinien być równo rozłożony między przednią a tylną część przyczepy.

- Ładunki na przyczepie należy rozłożyć w taki sposób, aby ciężkie przedmioty znajdowały się możliwie najbliżej osi lub powyżej jej.
- Ładunek przyczepy należy odpowiednio zabezpieczyć.

**Ciśnienie w oponach**

Ustawić ciśnienie w oponach przyczepy zgodnie z zaleceniami producenta przyczepy.

Przy holowaniu przyczepy należy napompuwać opony pojazdu holującego do maksymalnej dozwolonej wartości ciśnienia »» » strona 323.

** UWAGA**

**Przekroczenie maksymalnego dopuszczalnego nacisku na oś, maksymalnego nacisku na złącze, maksymalnej łącznej masy pojazdu lub zestawu może być przyczyną wypadków i poważnych obrażeń.**

- Nie wolno przekraczać podanych wartości!
- Rozmieszczenie ładunku z przodu i z tyłu nie powinno skutkować przekroczeniem maksymalnego nacisku na żadną oś. Obciążenie przedniej i tylnej osi nie powinno skutkować przekroczeniem maksymalnego nacisku na żadną oś. »»

**UWAGA**

Przesuwanie się ładunku mogłoby zagrozić stabilności i bezpieczeństwu pojazdu z przyczepą, powodując wypadki i poważne obrażenia.

- Należy zawsze prawidłowo załadować przyczepę.
- Należy zawsze zabezpieczać bagaż za pomocą odpowiednich pasów i sprężyn znajdujących się w dobrym stanie.

**Jazda z przyczepą****Regulacja reflektorów**

Po podłączeniu przyczepy przód pojazdu może się unieść, przez co światła mogą oślepić jadących z przeciwnika.

**Cechy szczególne jazdy z przyczepą**

- Jeżeli przyczepa posiada **hamulec najazdowy należy** hamować *najpierw delikatnie* a dopiero potem zdecydowanie. Zapobiega to szarpaniu, które może być spowodowane przez blokowanie się kół przyczepy.
- Łączna masa pojazdu i przyczepy powoduje jej wydłużenie drogi hamowania.
- Prze zjeździe ze wzniesienia należy zredukować bieg (w trybie Tiptronic skrzyni automatycznej), aby skorzystać z funkcji hamowania silnikiem. W przeciwnym razie układ hamulcowy może się przegrzać i ulec awarii.



- Masa przyczepy oraz połączona masa zestawu powoduje zmianę środka ciężkości i właściwości jezdnych pojazdu.

- Jeśli samochód ciągnący jest pusty, a przyczepa załadowana rozłożenie obciążenia jest nieprawidłowe. W takim wypadku należy jechać powoli i ze zwiększoną ostrożnością.

**Ruszanie pod górę z przyczepą**

W zależności od nachylenia oraz od łącznej masy zestawu, przy ruszaniu pod górę, pojazd może zacząć staczać się do tyłu.

W przypadku ruszania pod górę z przyczepą należy postępować w następujący sposób:

- Nacisnąć pedał hamulca i przytrzymać go.
- Nacisnąć przycisk  jednokrotnie, aby włączyć elektroniczny hamulec postojowy >>> strona 266.
- Ustawić dźwignię w położeniu D/S >>> strona 216.
- Pociągnąć do siebie przycisk  i przytrzymać w tym położeniu, aby utrzymać zestaw w miejscu za pomocą elektronicznego hamulca postojowego.
- Zwolnić pedał hamulca.
- Powoli ruszyć z miejsca.
- Nie zwalniać przycisku  do momentu, aż silnik nie osiągnie wystarczającej mocy, by ruszyć z miejsca.

**UWAGA**

Nieprawidłowe holowanie przyczepy może spowodować utratę kontroli nad pojazdem i doprowadzić do poważnych obrażeń.

- Jazda z przyczepą i transport ciężkich i dużych przedmiotów powoduje pogorszenie właściwości jezdnych pojazdu i wydłuża drogę hamowania.

- Należy zawsze prowadzić uważnie, zachowując ostrożność. Hamować wcześniej niż zazwyczaj.

- Należy zawsze dostosować prędkość i styl jazdy do widoczności i warunków drogowych, atmosferycznych oraz ruchu. Jechać z mniejszą prędkością, zwłaszcza przy zjeździe ze wzniesienia.

- Zachować szczególną ostrożność przy przyspieszaniu. Należy unikać nagłego hamowania i gwałtownych manewrów.

- Należy zachować nadmierną ostrożność przy wyprzedzaniu. W razie zauważenia nawet najmniejszego kołysania przyczepy należy natychmiast zmniejszyć prędkość.

- Nie należy próbować „prostować” przyczepy przez przyspieszanie.



- Należy uwzględnić, że limit prędkości dla pojazdów z przyczepą w danym kraju może być niższy od limitu dla samochodów bez przyczepy.

## Stabilizacja pojazdu holującego i przyczepy

Stabilizacja pojazdu holującego i przyczepy jest dodatkową funkcją systemu elektronicznej stabilizacji toru jazdy (ESC).

W razie wykrycia niestabilności przyczepy, system interweniuje za pomocą podpowiedzi manewru kierownicą dla kierowcy w celu ustabilizowania toru jazdy przyczepy.

### Stabilizacja zestawu w przyczepą – wymogi

- Pojazd musi być fabrycznie wyposażony w hak holowniczy lub mieć zamontowany kompatybilny hak w ramach wyposażenia.
- Systemy ESC oraz TCS są włączone. Lampka kontrolna  lub  nie zapala się na zestawie wskaźników.
- Przyczepa jest podłączona do pojazdu przez gniazdo zasilania przyczepy.
- Pojazd jedzie z prędkością powyżej 60 km/h.
- Nacisk na złącze haka nie przekracza maksymalnego nacisku dopuszczalnego przepisami technicznymi.
- Przyczepa posiada sztywny dyszel holowniczy.
- Jeśli przyczepa posiada własny hamulec, musi to być mechaniczny hamulec najazdowy.

### ⚠ UWAGA

Zwiększone bezpieczeństwo zapewniane przez elektroniczną stabilizację zestawu w przyczepą nie powinno zachęcać kierowcy do podejmowania ryzyka z narażeniem podróżujących.

- Należy zawsze dostosować prędkość i styl jazdy do widoczności i warunków drogowych, atmosferycznych oraz ruchu.
- Na śliskiej nawierzchni należy przyspieszać, zachowując ostrożność.
- Wprowadzając jakiegokolwiek ustawienia w systemie należy przerwać manewr przyspieszania.

### ⚠ UWAGA

Elektroniczna stabilizacja zestawu w przyczepą nie jest w stanie zawsze rozpoznać wszystkich warunków jazdy.

- Jeżeli wyłączono ESC, stabilizacja zestawu w przyczepą również będzie wyłączona.
- Układ stabilizacji nie zawsze wykrywa lekkie przyczepy, wobec czego może nie stabilizować ich do końca prawidłowo.
- Na nawierzchniach o małej przyczepności przyczepa może nawet **przeszkadzać** w działaniu układu stabilizacji.
- Przyczepy o wysokim środku ciężkości mogą przewrócić się nawet bez wcześniejszego kołysania się.
- Jeśli przyczepa nie jest zaczepiona, ale w złączu znajduje się wtyk (na przykład

przy zamontowaniu bagażnika rowerowego z oświetleniem), w skrajnych warunkach jazdy może nastąpić wielokrotne automatyczne hamowanie.

## Elektryczne odblokowanie\*

### Opis

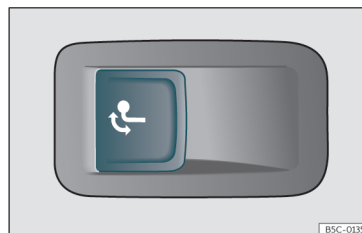

Rys. 179 Po lewej stronie bagażnika: przycisk do odblokowania zaczepu.

Hak holowniczy znajduje się w zderzaku. Haka z elektrycznym odblokowaniem nie da się zdjąć.

Należy sprawdzić, czy w zasięgu haka holowniczego nie ma żadnych osób, zwierząt ani przedmiotów »»» ⚠.

### Odblokowanie i demontaż haka

- Zatrzymać samochód i włączyć elektryczny hamulec postojowy»» strona 266.
- Wyłączyć silnik.
- Otworzyć klapę bagażnika.
- Pociągnąć dźwignię»» **rys. 179** krótkim pociągnięciem. Hak holowniczy odblokowuje się elektrycznie i automatycznie odchyła się na bok. Lampka kontrolna w przycisku miga. Lampka kontrolna w przycisku miga.
- Wyciągnąć hak ręką do momentu wycucia, że zaskoczył, podczas gdy lampka kontrolna nadal się pali.
- Zamknąć klapę bagażnika.
- Zahaczanie i podłączanie przyczepy »» strona 293.

### Składanie haka

- Zatrzymać pojazd i włączyć elektryczny hamulec postojowy.
- Wyłączyć silnik.
- Odczepić przyczepę i rozłączyć połączenie elektryczne pomiędzy przyczepą a samochodem. Jeżeli używany jest adapter, należy go wyjąć z gniazda zasilania przyczepy.
- Otworzyć klapę bagażnika.
- Pociągnąć dźwignię»» **rys. 179** krótkim pociągnięciem. Hak holowniczy jest odblokowywany elektrycznie.

- Obrócić hak ręką pod zderzakiem do momentu wycucia, że zaskoczył, a lampka kontrolna na przycisku pali się ciągle.
- Zamknąć klapę bagażnika.

### Lampka kontrolna →

- Jeżeli lampka ostrzegawcza w przycisku »» **rys. 179** → *miga*, oznacza to, że hak holowniczy nie jest prawidłowo podłączony lub jest uszkodzony.»» △
- Jeśli lampka ostrzegawcza»» **rys. 179** → *pozostaje włączona* przy otwartej klapie bagażnika, hak jest prawidłowo zamocowany zarówno w przypadku zapięcia, jak i zakrycia haka.

Lampka kontrolna gaśnie około minutę po zamknięciu bagażnika.

### ⚠ UWAGA

Niewłaściwe używanie haka holowniczego w pojeździe może spowodować obrażenia i wypadki.

- Haka holowniczego należy używać tylko, gdy jest poprawnie zapięty.
- Należy sprawdzić, czy w zasięgu haka holowniczego nie ma żadnych osób, zwierząt ani przedmiotów.
- Jeśli hak znajduje się w ruchu, nie należy przy nim manipulować żadnymi narzędziami.

- Nigdy nie naciskać przycisku»» **rys. 179**, jeżeli do pojazdu jest dołączona przyczepa lub jeśli na haku zamontowano bagażnik bądź inne akcesoria.
- Nie używać nieprawidłowo zamontowanego haka holowniczego. Zlecić kontrolę haka w serwisie.
- W razie stwierdzenia usterki w układzie elektrycznym lub w haku holowniczym należy zlecić odpowiednią kontrolę w serwisie.
- Jeżeli kula złącza ma w którymkolwiek punkcie średnicę poniżej 49 mm, nie należy pod żadnym pozorem używać haka holowniczego.

### ⓘ OSTROŻNIE

Przy myciu pojazdu urządzeniami ciśnieniowymi lub parowymi nie należy kierować strumienia bezpośrednio na ruchome złącze haka ani na gniazdo zasilania przyczepy, ponieważ może to uszkodzić przeguby lub wypułkać smar niezbędny do ich działania.

### ⓘ Informacja

Użycie haka może być niemożliwe w ekstremalnie niskich temperaturach. W tym przypadku należy umieścić samochód w cieplejszym miejscu (np. w garażu).



## Montowanie bagażnika rowerowego na składanym haku holowniczym

Maksymalna dozwolona masa bagażnika wraz z bagażem wynosi **80 kg**. Bagażnik nie powinien wystawać poza przegub kulowy więcej niż 70 mm. Dozwolony jest montaż bagażników mieszczących najwyżej 3 rowery. Rowery o większej masie należy mocować na bagażniku bliżej samochodu (haka holowniczego).

### ⚠ UWAGA

Nieprawidłowe używanie haka holowniczego z zamontowanym bagażnikiem rowerowym może być przyczyną wypadków i obrażeń.

- Pod żadnym pozorem nie należy przekraczać maksymalnej masy ani wymienionych wyżej limitów.
- Bagażnika rowerowego nie wolno mocować na szyjce haka poniżej przegubu kulowego, ponieważ ze względu na kształt sztyki oraz w zależności od modelu bagażnika istnieje niebezpieczeństwo jego nieprawidłowego zamontowania.
- Należy zawsze zapoznać się z instrukcją producenta i postępować zgodnie z podanymi tam wskazówkami.

### ⚠ OSTROŻNIE

Przekroczenie dopuszczalnej masy i wymienionych wyżej limitów może prowadzić do poważnego uszkodzenia pojazdu.

- Nie wolno przekraczać podanych wartości!

### i Informacja

CUPRA zaleca, w miarę możliwości, zdjęcie wszystkich demontowalnych części z rowerów przed rozpoczęciem jazdy. Należą do nich np. koszyki, torebki pod siodełko, foteliki dziecięce lub akumulatory. Poprawia to aerodynamikę oraz środek ciężkości bagażnika.

## Doposażenie w hak holowniczy

### Opis

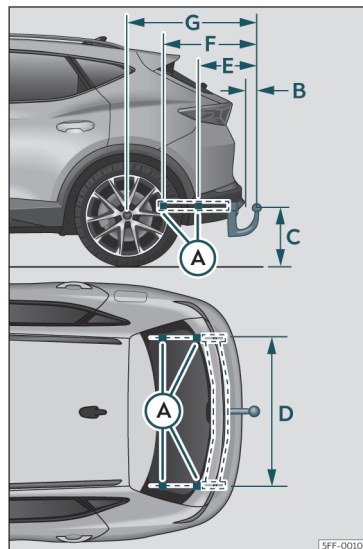

Rys. 180 Punkty graniczne i punkty mocowania haka holowniczego.

CUPRA zaleca montaż haków holowniczych w specjalistycznym serwisie. Może się na »

przykład okazać, że konieczne będzie zmodyfikowanie układu chłodzenia lub montaż płytek termoizolacyjnych. W tym celu należy udać się do specjalistycznego dealera CUPRA lub do dowolnego salonu SEAT-a.

Przy doposażaniu pojazdu w hak holowniczy należy zachować przepisane odległości.

Odległość między środkiem głowicy kuli a drogą»» rys. 180 © w żadnym wypadku nie może być mniejsza niż wskazana wartość. Dotyczy to również całkowicie załadowanego pojazdu wraz z maksymalnym, dozwolonym technicznie obciążeniem pionowym urządzenia sprzęgającego.

**Wskazane odległości»» rys. 180<sup>1)</sup>:**

- (A) Punkty montażowe na pojeździe
- (B) 65 mm (minimum)
- (C) od 350 mm do 420 mm (w pełni załadowany pojazd)
- (D) 1 043 mm
- (E) 414 mm
- (F) 634 mm
- (G) 959 mm

<sup>1)</sup> Wymiary mogą się różnić w zależności od wersji nadwozia.

#### UWAGA

Niewłaściwe lub nieprawidłowe podłączenie przewodów może skutkować awarią całego układu elektroniki oraz wypadkami i poważnymi obrażeniami.

- Nie wolno podłączać instalacji elektrycznej przyczepy do styków elektrycznych świateł tylnych lub innych, nieodpowiednich źródeł zasilania. Do podłączenia przyczepy używać wyłącznie odpowiednich złączy.
- Hak holowniczy należy montować wyłącznie w specjalistycznym serwisie.

#### UWAGA

Jeżeli hak holowniczy jest nieprawidłowo zamontowany lub nieodpowiedni, przyczepa może odłączyć się od pojazdu. Może to doprowadzić do wypadku i śmiertelnych obrażeń.

#### Informacja

- Należy używać jedynie haków holowniczych zatwierdzonych przez CUPRA do danego modelu pojazdu.
- W niektórych wersjach nie zaleca się montażu konwencjonalnego haka holowniczego. Więcej informacji można uzyskać w Autoryzowanym Serwisie.

## Porady praktyczne

### Kontrola i uzupełnianie płynów

#### Tankowanie

##### Tankowanie

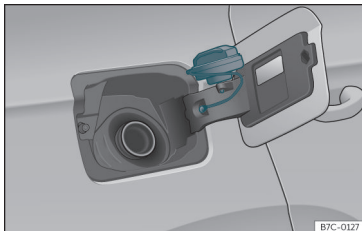

**Rys. 181** Klapka wlewu paliwa z dołączonym korkiem wlewu paliwa

Wlew paliwa znajduje się w tylnej części pojazdu po prawej stronie.

Klapka osłaniająca korek wlewu paliwa zamyka się i otwiera automatycznie wraz z zamkiem centralnym.

- Otworzyć klapkę wlewu paliwa naciskając z lewej strony.
- Odkręcić korek w lewą stronę.

- Umieścić korek w uchwycie na zawieszce otwartej klapki»» **rys. 181**.
- Rozpocząć tankowanie. Zbiornik jest napełniony, gdy dystrybutor paliwa automatycznie odetnie jego dopływ. Nie próbować dolewać paliwa po jego odcięciu przez dystrybutor, ponieważ dodatkowe paliwo wypełni wtedy komorę wyrównawczą zbiornika paliwa.
- Zakręcić korek do oporu w prawo.
- Zamknąć klapkę.

Właściwy rodzaj paliwa do pojazdu jest oznaczony na nalepce od wewnątrz pokrywy wlewu paliwa. Dalsze informacje o paliwie można znaleźć w»» strona 302.

Pojemność zbiornika paliwa samochodu podano w»» strona 348.

#### **UWAGA**

**Paliwo jest łatwopalne i może spowodować poważne oparzenia i inne obrażenia.**

- Ze względów bezpieczeństwa na czas tankowania należy wyłączyć silnik i zapłon.
- Nie wolno palić papierosów przy tankowaniu zbiornika paliwa lub kanistra. Zabrania się używać otwartego ognia w pobliżu z uwagi na ryzyko wybuchu.
- Przestrzegać przepisów dotyczących używania, przechowywania i przewożenia w pojeździe zapasowego kanistra na paliwo.

- Ze względów bezpieczeństwa nie zaleca się przewożenia zapasowego kanistra w pojeździe. W czasie wypadku kanister może ulec uszkodzeniu i rozszczelnić się.

- Jeżeli w wyjątkowych okolicznościach trzeba przewieźć zapasowy kanister z paliwem, należy przestrzegać następujących zaleceń:

- Nigdy nie napełniać paliwem zapasowego kanistra znajdującego się wewnątrz pojazdu lub na samochodzie. Może to spowodować wybuch. Napełniany kanister powinien stać na ziemi.
- Włożyć końcówkę dystrybutora możliwie najgłębiej w otwór kanistra.
- Jeżeli kanister wykonany jest z metalu, dystrybutor powinien dotykać kanistra w czasie nalewania paliwa. Pomaga to zapobiec powstawaniu ładunku elektrostatycznego.
- Nie należy rozlewać paliwa na pojeździe ani do przestrzeni bagażowej. Opary paliwa mogą wybuchnąć. Zagrożenie życia!

#### **OSTROŻNIE**

- Jeśli paliwo rozleje się na pojazd, należy je natychmiast usunąć. W przeciwnym razie może to uszkodzić powłokę lakierniczą.
- Nigdy nie należy pozwolić na całkowite zużycie paliwa w baku. Katalizator może zostać uszkodzony.

»

- Przy tankowaniu zbiornika paliwa po całkowitym jego opróżnieniu w samochodach z silnikiem wysokoprężnym przed uruchomieniem silnika stacyjkę należy włączyć na co najmniej 30 sekund. Przy uruchamianiu silnika zapłon może nastąpić później niż zwykle (do jednej minuty).

### Informacja dotycząca środowiska

Nie przepelniać zbiornika - ogrzane paliwo może zwiększyć objętość i wylać się na zewnątrz.

### Informacja

Nie istnieje mechanizm awaryjnego ręcznego otwierania klapki wlewu paliwa. W razie potrzeby należy się zwrócić o pomoc do wyspecjalizowanego personelu.

### Informacja

Samochody z silnikiem wysokoprężnym wyposażone są w urządzenie zabezpieczające przed włożeniem końcówki dystrybutora niewłaściwego paliwa<sup>1)</sup>. Można je tankować tylko przez dysze do oleju napędowego.

- Jeżeli dysza pompy jest zużyta, uszkodzona lub bardzo mała, możliwe, że nie bę-

dzie mogła otworzyć urządzenie zabezpieczające. Przed podjęciem próby włożenia dyszy pompy poprzez obracanie jej, należy spróbować użyć innej dyszy lub zwrócić się o pomoc do personelu.

- Jeżeli napełnia się zbiornik paliwa z rezerwowego kanistra, urządzenie zabezpieczające nie otworzy się. Rozwiązaniem w takiej sytuacji może być bardzo wolne wlewanie paliwa.

## Rodzaje paliwa

### Identyfikacja rodzaju paliwa<sup>1)</sup>

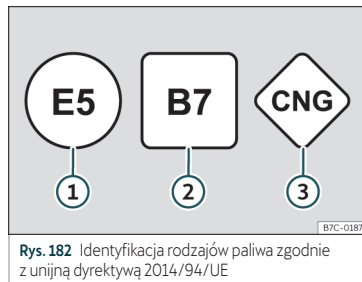

Rys. 182 Identyfikacja rodzajów paliwa zgodnie z unijną dyrektywą 2014/94/UE

Paliwa oznaczone są różnymi symbolami na dystrybutorze i na klapce wlewu paliwa w pojeździe. Identyfikacja ma zapobiec pomyłkom przy tankowaniu.

- 1) **Benzyna z etanolem** („E” oznacza Etanol). Liczba oznacza procentową zawartość etanolu w paliwie. „E5” oznacza np. maksymalnie 5% etanolu.
- 2) **Olej napędowy** z biokomponentem („B” oznacza Biokomponent). Liczba oznacza procentową zawartość biokomponentu w oleju napędowym. „B7” oznacza np. maksymalnie 7% zawartości biokomponentu.
- 3) **Gaz ziemny**: „CNG” oznacza Compressed Natural Gas (sprężony gaz ziemny).

### Rodzaj benzyny

Właściwy rodzaj paliwa podano na wewnętrznej stronie klapki wlewu paliwa.

Samochód wyposażono w katalizator i należy go tankować wyłącznie **benzyną bezołowiową**. Benzyna musi spełniać normę europejską EN 228 i **nie zawierać siarki**. Można tankować paliwo zawierające 10% etanolu

<sup>1)</sup> W zależności od kraju

(E10)<sup>1)</sup>. Rodzaje benzyny różnią się **liczbą oktanową (RON)** lub **współczynnikiem antystukowym (AKI)**.

### **Benzyzna bezołowiowa 95-oktanowa super lub co najmniej benzyna 91-oktanowa zwykła**

Zalecamy stosowanie benzyny bezołowiowej 95-oktanowej super (AKI 91). Jeżeli nie jest ona dostępna, można użyć zwykłej benzyny 91-oktanowej (AKI 87).

### **Benzyzna bezołowiowa minimum 95-oktanowa super**

Zalecamy stosowanie co najmniej benzyny bezołowiowej 95-oktanowej super.

Jeżeli nie jest ona dostępna, w *razie konieczności można* zatankować benzynę 91-oktanową zwykłą (AKI 87). Należy wówczas używać silnika tylko na umiarkowanych prędkościach obrotowych i przy niewielkim otwarciu przepustnicy. Zatankować benzynę super możliwie najszybciej.

### **Benzyzna bezołowiowa 98-oktanowa super plus lub co najmniej benzyna 95-oktanowa super**

Zalecamy stosowanie benzyny bezołowiowej 98-oktanowej super plus (AKI 93). Jeżeli nie

jest ona dostępna, można użyć benzyny 95-oktanowej super (AKI 91).

Jeżeli nie jest ona dostępna, w *razie konieczności można* zatankować benzynę 91-oktanową zwykłą (AKI 87). Należy wówczas używać silnika tylko na umiarkowanych prędkościach obrotowych i przy niewielkim otwarciu przepustnicy. Zatankować benzynę super możliwie najszybciej.

#### **⚠ OSTROŻNIE**

- Nie wolno stosować paliw z wysoką zawartością etanolu, np. E30-E100. Układ paliwowy uległby uszkodzeniu.
- Nawet jedno zatankowanie paliwa ołowiowego lub zawierającego inne dodatki metaliczne skutkuje trwałym pogorszeniem działania katalizatora.
- Używać wyłącznie dodatków do paliw zatwierdzonych przez SEAT-a. Produkty zawierające substancje zwiększające liczbę oktanową lub o działaniu przeciwstukowym mogą zawierać metale, które spowodują uszkodzenie silnika i katalizatora. Nie wolno stosować takich produktów.
- Nie należy stosować paliw oznaczonych na dystrybutorze jako zawierające metale. LRP (benzyzna z zamiennikami ołowiu) charakteryzuje się wysoką zawartością dodat-

ków metalicznych. Ryzyko uszkodzenia silnika!

• Wysoka prędkość obrotowa silnika i pełne otwarcie przepustnicy przy użyciu benzyny o liczbie oktanowej niższej niż właściwa dla silnika mogą spowodować uszkodzenie silnika.

#### **i Informacja**

- Można tankować paliwo o wyższej liczbie oktanowej niż ta wymagana przez silnik.
- W krajach, gdzie niedostępne jest paliwo bezołowiowe, można też tankować paliwo o niskiej zawartości siarki.

## Zarządzanie pracą silnika i układ kontrolii spalin

### **Wprowadzenie**

#### **⚠ UWAGA**

- Ze względu na wysokie temperatury osiągnięte przez system oczyszczania spalin nie należy parkować pojazdu w pobliżu powierzchni, które są łatwopalne. Zagrożenie pożarowe!

<sup>1)</sup> Przestrzegać przepisów obowiązujących w danym kraju.

- Nie stosować wosku na podwoziu w rejonie układu wydechowego: Zagrożenie pożarowe!

### Lampki kontrolne

#### Zapala się

Awaria systemu kontroli spalin. W takim przypadku należy zmniejszyć prędkość i ostrożnie dojechać do najbliższego serwisu w celu skontrolowania silnika.

#### Miga

Niespalone paliwo może uszkodzić katalizator. W takim przypadku należy zmniejszyć prędkość i ostrożnie dojechać do najbliższego serwisu w celu kontroli silnika.

#### Zapala się



Niedrożny filtr cząstek stałych»» strona 304 .

#### **EPC** Zapala się

Awaria zarządzania silnikiem benzynowym. Możliwie najszybciej zleć kontrolę silnika w serwisie.

W momencie włączenia zapłonu zapala się lampka kontrolna **EPC**, która powinna zgasnąć po uruchomieniu silnika.

#### Informacja

Jeżeli palą się lampki kontrolne   lub **EPC**, silnik może działać nieprawidłowo, zużycie paliwa może wzrosnąć, a silnik może stracić moc.

### Katalizator

Aby katalizator zachował sprawność jak najdłużej:

- Do silników benzynowych używać wyłącznie benzyny bezołowiowej.
- Pod żadnym pozorem nie opróżniać zbiornika paliwa do końca.
- Przy wymianie lub dolewaniu oleju silnikowego nie przekraczać wymaganej ilości »» strona 310, Uzupełnianie oleju silnikowego.
- Nie uruchamiać silnika przez holowanie. w razie konieczności zastosować przewody rozruchowe»» strona 55 .

W razie zauważenia przerw zapłonu, nierównej pracy lub utraty mocy, gdy samochód jest w ruchu, zleć kontrolę pojazdu w serwisie. Zasadniczo lampka ostrzegawcza układu wydechowego  zapala się, gdy występuje którykolwiek z opisanych objawów. Jeśli tak się stanie, niespalone paliwo może wejść do układu wydechowego i wydostać się do at-

mosfery. Katalizator może również zostać uszkodzony wskutek przegrzania.

#### OSTROŻNIE

Nigdy nie opróżniać zbiornika paliwa do końca, przerwy w dopływie paliwa mogą powodować problemy z zapłonem. W takich przypadkach niespalone paliwo dostaje się do układu wydechowego, który może ulec przegrzaniu i uszkodzić katalizator.

#### Informacja dotycząca środowiska

Nawet wtedy, gdy system kontroli spalin działa bez zarzutu, w pewnych warunkach w gazach spalinowych może być wyczuwalny zapach siarki. Zależy to od zawartości siarki w stosowanym paliwie. Dość często problem można rozwiązać przez zmianę na paliwo innej marki.

### Filtr cząstek stałych

Filtr cząstek stałych eliminuje większość sadzy z układu wydechowego. W zwyczajnych warunkach jazdy filtr oczyszcza się samoczynnie. Jeżeli filtr nie oczyszcza się sam (np. jeżeli stale jeździ się po krótkich trasach), to zapycha się sadzą, a kierowca odczuwa następujące powiadomienie:  **Filtr cząstek stałych: czyszczenie w czasie jazdy. Zob. instrukcja obsługi.** Filtr

cząstek stałych wymaga czyszczenia (regeneracji).

### Filtra cząstek stałych w silnikach wysokoobrotowych

*Wymagania jazdy do regeneracji filtra:* silnik rozgrzany do temperatury roboczej.

- Należy jechać z prędkością co najmniej 80 km/h. »» ⚠
- Całkowicie zdjąć nogę z gazu na kilka sekund, aby pojazd toczył się na włączonym biegu.
- Przestrzegać ograniczeń prędkości i zaleceń dotyczących biegu.
- Powtórzyć te czynności (przyśpieszanie i toczenie na biegu) do wyłączenia się lampki kontrolnej.

Procedura ta obejmuje samoczynne czyszczenie filtra cząstek stałych i może trochę potrwać.

Jeśli lampka ostrzegawcza **nie zgaśnie**, niezwłocznie udać się do serwisu w celu usunięcia problemu.

#### ⚠ UWAGA

Podczas regeneracji filtra cząstek stałych zawsze dostosować prędkość do pogody, warunków drogowych, drogi hamowania i ruchu drogowego. Zalecenia trasy nie mogą być ważniejsze niż przepisy ruchu drogowego w danym kraju.

#### ⚠ OSTROŻNIE

- Jeżeli układ sterujący układem wydechowym wykryje, że filtr cząstek stałych jest prawie wysycony, funkcja samooczyszczania podpowie styl jazdy optymalny dla tego procesu.
- Ze względu na wysoką temperaturę regeneracji filtra cząstek stałych po zatrzymaniu silnika może włączyć się wentylator chłodnicy, nawet jeśli zwyczajowa temperatura robocza jego pracy nie została osiągnięta.
- Podczas regeneracji może wystąpić hałas, specyficzny zapach lub wysoka prędkość obrotowa na biegu jałowym.
- Zawsze stosować odpowiedni olej silnikowy i paliwo, aby nie skrócić żywotności filtra cząstek stałych. Unikać jazdy wyłącznie na krótkich trasach.

## Komora silnika

### Praca w komorze silnika

Zawsze należy pamiętać o niebezpieczeństwie obrażeń i poparzeń, jak również zagrożeniem wypadkiem lub pożarem podczas wykonywania czynności w komorze silnika, np. podczas sprawdzania i uzupełniania płynów.

Dlatego należy zawsze przestrzegać poniższych ostrzeżeń i postępować zgodnie z ogólnymi zasadami bezpieczeństwa.

Komora silnika pojazdu jest obszarem niebezpiecznym »» ⚠.

#### ⚠ UWAGA

Podczas pracy w komorze silnikowej może dojść do obrażeń, oparzeń, wypadków, a nawet pożaru.

- Wyłączyć silnik i zapłon i włączyć elektroniczny hamulec postojowy. Aktywować blokadę postojową automatycznej skrzyni biegów (przycisk P). Zaczekać, aż silnik osygnalizuje.
- Nie otwierać pokrywy silnika, jeśli widać, że z komory silnika wydobywa się para lub płyn chłodzący. Przed otwarciem pokrywy silnika należy odczekać, aż para lub płyn chłodzący przestaną wydostawać się spod maski.
- Nie dopuszczać, aby dzieci zbliżyły się do komory silnika.
- Nie rozlewać płynów używanych do eksploatacji pojazdu w komorze silnika, gdyż mogą się zapalić (np. środek przeciw zamrażaniu w płynie chłodzącym).
- Unikać zwarcia w instalacji elektrycznej, szczególnie w miejscach, w których mocuje się przewody rozruchowe. Mogłoby dojść do wybuchu akumulatora »» strona 55. Mogłoby dojść do wybuchu akumulatora. »»

- W czasie pracy wewnątrz komory silnika, pamiętać, że nawet przy wyłączonym zapłonie wentylator chłodnicy może się włączyć automatycznie.

- Silnika nie należy przykrywać dodatkową izolacją, np. w postaci koca. Powstaje ryzyko pożaru!

- Nie odkręcać korka zbiornika wyrównawczego płynu chłodzącego, gdy silnik jest gorący. Układ chłodzenia znajduje się pod ciśnieniem.

- Chronić twarz, ręce i ramiona zakrywając korek dużą, grubą szmatą zabezpieczającą przed wyciekami płynu chłodzącego lub pary.

- Zawsze trzeba sprawdzić, czy w komorze silnika nie pozostały żadne przedmioty, takich jak ścierki lub narzędzia.

- Jeśli konieczne jest wykonanie czynności pod pojazdem, należy skorzystać z odpowiednich stanowisk, a dodatkowo samochód podeprzeć. Niebezpieczeństwo wypadku! Podnośnik hydrauliczny jest niewystarczający do zabezpieczenia pojazdu i istnieje ryzyko obrażeń.

- Jeśli konieczne jest wykonanie jakiejś czynności w momencie uruchamiania lub podczas pracy silnika, dodatkowe niebezpieczeństwo, a nawet zagrożenie życia, stwarzają części ruchome, takie jak pasy napędowe, alternator, wentylator chłodnicy itp., jak również układ zapłonowy pod wysokim napięciem. Należy również pamiętać, aby:

- Pod żadnym pozorem nie dotykać przewodów elektrycznych układu zapłonowego.

- Upewnić się, czy biżuteria, luźna odzież i długie włosy nie zostają uwięzione w obracających się częściach silnika. Istnieje zagrożenie życia. Przed przystąpieniem do jakichkolwiek czynności zdjąć biżuterię, związać i przykryć włosy i założyć przylegające do ciała ubranie.

- Nigdy nie zwiększać obrotów silnika z włączonym biegiem bez podjęcia niezbędnych środków ostrożności. Pojazd mógłby ruszyć, nawet pomimo zaciągniętego hamulca ręcznego. Istnieje zagrożenie życia.

- Należy przestrzegać następujących zasad dodatkowych, jeśli konieczne jest wykonanie czynności przy układzie paliwowym lub elektrycznym:

- Zawsze należy odłączyć akumulator od instalacji pojazdu.

- Nie wolno palić papierosów.

- Nie wykonywać czynności w pobliżu otwartego ognia.

- Zawsze posiadać bezpośredni dostęp do gaśnicy z ważnym atestem.

kie wycieki. W przypadku stwierdzenia plam oleju lub innych płynów w miejscu parkowania samochodu należy skontrolować pojazd w serwisie.

- Wycieki płynów serwisowych są szkodliwe dla środowiska. Dlatego też należy regularnie kontrolować miejsce pod pojazdem. W przypadku znalezienia plam oleju lub innych cieczy, skontrolować pojazd w specjalistycznym warsztacie.

### Informacja

W samochodach z kierownicą z prawej strony\* zbiornik płynu hamulcowego znajduje się po drugiej stronie komory silnika >>> rys. 185.

### Informacja dotycząca środowiska

- Należy regularnie kontrolować podłóżę pod pojazdem, aby wcześniej wykryć wszel-



### Otwieranie i zamykanie pokrywy silnika

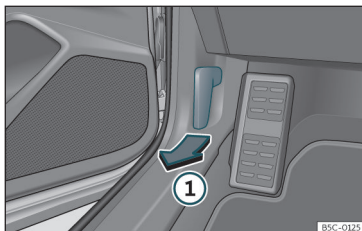

Rys. 183 Pociągnąć za dźwignię pod deską rozdzielczą.

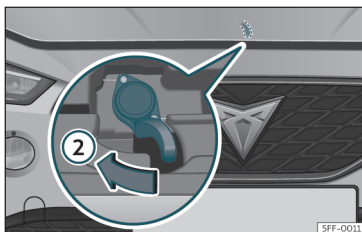

Rys. 184 Dźwignia pod pokrywą silnika.

#### Otwieranie pokrywy silnika

Pokrywa silnika zwalniana jest od wewnątrz pojazdu.

Przed otwarciem pokrywy silnika sprawdź, czy ramiona wycieraczek szyby przedniej nie są uniesione.

- Otworzyć drzwi i pociągnąć za dźwignię pod deską rozdzielczą»» rys. 183 ①.
- Aby podnieść pokrywę silnika, należy nacisnąć w lewo dźwignię umieszczoną pod pokrywą silnika na środku 2 Zapadki zwalnają rygiel maski»» rys. 184 ②. Zapadki zwalnają rygiel maski.
- Można teraz unieść pokrywę silnika. Podnieść podpórkę i umieścić ją w przeznaczonym dla niej gnieździe w pokrywie.

#### Zamykanie pokrywy silnika

- Unieść nieco pokrywę silnika.
- Zwolnić podpórkę pokrywy silnika i umieść ją w przeznaczonym do tego miejscu.
- Spuścić maskę z wysokości około 30 cm, aby się zablokowała.

Jeśli pokrywa się nie zamyka, nie dociskać jej. Otworzyć ponownie i pozwolić jej opaść swobodnie.

#### ⚠ UWAGA

Sprawdzić, czy maska jest prawidłowo zamknięta. Jeżeli otworzy się podczas jazdy, może być przyczyną wypadku.

#### ⓘ OSTROŻNIE

Aby uniknąć uszkodzenia maski silnika i ramion wycieraczek szyby przedniej, pokrywę otwierać tylko wówczas, gdy pióra wycieraczek umieszczone są na szybie przedniej.

## Sprawdzanie poziomów

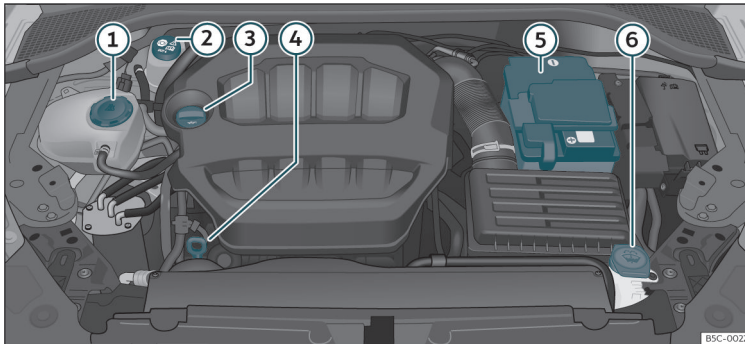

Co pewien czas należy kontrolować poziomy płynów eksploatacyjnych w samochodzie. Nigdy nie nalewać niewłaściwych płynów, bowiem grozi to poważnym uszkodzeniem silnika.

- ① Zbiornik wyrównawczy płynu chłodzącego»»» strona 311
- ② Zbiornik płynu hamulcowego»»» strona 313
- ③ Korek wlewu oleju silnikowego»»» strona 310
- ④ Wskaźnik bagnetowy poziomu oleju silnikowego»»» strona 310
- ⑤ Akumulator»»» strona 315

- ⑥ Zbiornik spryskiwacza przedniej szyby »»» strona 314

### **i** Informacja

Rozmieszczenie elementów może różnić się w zależności od rodzaju silnika.

## Olej silnikowy

### Uwagi ogólne

Silnik dostarczany jest z wysokiej jakości olejem uniwersalnym, który może być stosowany przez cały rok.

Rys. 185 Schemat rozmieszczenia poszczególnych elementów.

Ponieważ używanie oleju wysokiej jakości jest niezbędne do prawidłowego funkcjonowania silnika i zapewnienia długiego okresu użytkowania, podczas uzupełniania lub wymiany konieczne jest stosowanie tylko tych olejów, które są zgodne z wymaganiami norm VW.

Zalecamy, aby wymieniać olej w centrum serwisowym lub specjalistycznym warsztacie.

### Jeżeli poziom oleju jest zbyt niski

Informacje na temat odpowiedniego oleju silnikowego do danego pojazdu można uzyskać w specjalistycznym warsztacie.

Jeżeli zalecany olej silnikowy jest niedostępny, to w sytuacjach awaryjnych można jeden

raz zastosować maksymalnie 0,5 l następnego oleju z listy do czasu następnej wymiany oleju:

- *Silniki benzynowe*: standardowo VW 504 00, VW 502 00, VW 508 00, ACEA C3 lub API SN.

Wymianę należy zlecić specjalistycznemu warsztatowi.

CUPRA zaleca stosowanie oryginalnego oleju SEAT, aby zagwarantować najlepsze osiągi silników CUPRA.

### Dodatki do oleju silnikowego

Oleju silnikowego nie należy mieszać z żadnego rodzaju dodatkami. Pogorszenie stanu silnika spowodowane przez zastosowanie takich dodatków nie jest objęte gwarancją.

### ⓘ OSTROŻNIE

W przypadku wiania oleju silnikowego innego niż określony w wyżej wymienionych normach lub przez serwis techniczny SEAT – a należy pamiętać o następujących kwestiach:

- Nie ma sposobu całkowitego uniknięcia niebezpieczeństwa uszkodzenia silnika i filtra\* cząstek stałych.
- Można kontynuować jazdę pojazdem, jeśli dolano nie więcej niż 0,5 l oleju silnikowego. Jak najszybciej udać się do specjalistycznego serwisu i zlecić wymianę oleju.

W przeciwnym razie istnieje ryzyko uszkodzenia silnika.

- Jeśli dolano więcej niż 0,5 l oleju silnikowego, utrzymywać niskie obciążenie i maksymalnie średnie obroty silnika. Prędkość jazdy należy ograniczyć do 80 km/h, a maksymalny dystans – do 300 km (w przybliżeniu). Jak najszybciej udać się do specjalistycznego serwisu i zlecić wymianę oleju. W przeciwnym razie istnieje ryzyko uszkodzenia silnika.

- Użytkownik odpowiada za ryzyko ewentualnego uszkodzenia pojazdu (silnika, układu wydechowego). W razie wątpliwości nie należy uruchamiać silnika i zwrócić się o pomoc do centrum serwisowego.

- Nie uruchamiać silnika, jeśli został on uzupełniony płynem innym niż olej silnikowy. Należy zwrócić się o pomoc do centrum serwisowego. Ryzyko uszkodzenia silnika!

### ⓘ Informacja

Przed długą podróżą zalecamy zakup oleju zgodnego z odpowiednimi specyfikacjami VW i przechowywanie go w pojeździe. W ten sposób odpowiedni olej będzie zawsze dostępny do dolewek w razie potrzeby.

## Lampka ostrzegawcza

### Zapala się na czerwono

#### Przerwać jazdę!

Ciśnienie oleju silnikowego za niskie. Wyłączyć silnik. Sprawdzić poziom oleju w silniku.

Jeśli lampka ostrzegawcza  zaczyna migać i jeśli towarzyszą temu trzy **ostrzegawcze sygnały dźwiękowe**, należy wyłączyć silnik i sprawdzić poziom oleju w silniku. W razie potrzeby dolać oleju»»» strona 310.

Jeśli lampka ostrzegawcza  miga pomimo prawidłowego poziomu oleju, należy **zatrzymać** pojazd. W takim przypadku silnik nie może pracować nawet na biegu jałowym! Wezwąć pomoc techniczną.

### Zapala się na żółto

Kontrola poziomu oleju silnikowego. Jak najszybciej wymienić olej»»» strona 310

### Lampka miga na żółto

Awaria czujnika poziomu oleju. Zlecić kontrolę funkcji w serwisie. Do tego czasu zaleca się sprawdzać poziom oleju przy każdym tankowaniu.

### UWAGA

Należy przestrzegać zaleceń dotyczących bezpieczeństwa »»»  zob. Lampki kontrolne i ostrzegawcze na stronie 86.

## Sprawdzanie poziomu oleju w silniku

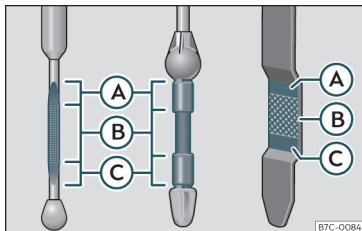

Rys. 186 Bagnet do pomiaru poziomu oleju.

Bagnet do pomiaru poziomu oleju silnikowego wskazuje poziom oleju.

### Sprawdzanie poziomu oleju

- Pojazd parkować w położeniu poziomym.
- Pozostawić silnik na krótko na jałowych obrotach, aż do osiągnięcia temperatury eksploatacji, a potem zatrzymać go.
- Odczekać około dwóch minut.
- Wyciągnąć bagnet. Wytrzeć bagnet czystą szmatką i włożyć go ponownie do oporu.
- Wyjąć bagnet ponownie i sprawdzić poziom oleju w silniku» rys. 186. Jeżeli to konieczne, dolać oleju silnikowego.

Olej powinien zostawić ślad pomiędzy znacznikami (A) i (C). Poziom nie może przekraczać strefy (A).

- Strefa (A): nie dolewać oleju.
- Strefa (B): można dolać olej, ale jego poziom powinien mieścić się w strefie B.
- Strefa (C): dodać oleju do strefy (B).

W zależności od stylu jazdy oraz warunków eksploatacji pojazdu, zużycie oleju może wynosić do 0,5 l/1000 km. Zużycie oleju może być również wyższe w ciągu pierwszych 5000 km. z tego powodu poziom oleju należy sprawdzać w regularnych odstępach czasu, najlepiej podczas tankowania paliwa i przed podróżą.

### ⚠ UWAGA

Przy wykonywaniu wszelkich czynności w komorze silnika lub przy silniku należy zachować ostrożność.

- Wykonując prace w komorze silnika należy przestrzegać ostrzeżeń dotyczących bezpieczeństwa» strona 305.

### ⚠ OSTROŻNIE

Jeśli poziom oleju jest powyżej zakresu (A), nie należy uruchamiać silnika. Może to spowodować uszkodzenie silnika i katalizatora. Skontaktować się z Centrum Serwisowym.

## Uzupełnianie oleju silnikowego

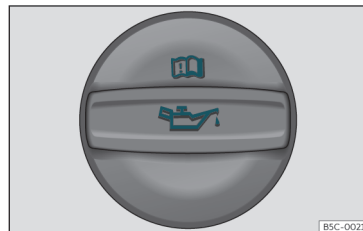

Rys. 187 W komorze silnika: Korek wlewu oleju silnikowego.

Przed otwarciem pokrywy silnika przeczytać ostrzeżenia i stosować się do nich » ⚠ zob. Praca w komorze silnika na stronie 305.

### Uzupełnianie oleju silnikowego

- Odkręcić korek wlewu oleju silnikowego » rys. 187.
- Ostrożnie dolewać małe ilości (nie więcej niż 0,5 l).
- Aby nie dolać za dużo, po każdym dolaniu odczekać ok. 2 minuty i ponownie sprawdzić poziom» strona 310.
- W razie potrzeby dolać więcej oleju.
- Gdy poziom oleju osiągnie przynajmniej zakres» rys. 186 (B), odkręcić ostrożnie korek wlewu oleju silnikowego » ⚠.

Położenie wlewu oleju pokazano na odpowiednim rysunku komory silnika»» stro-  
na 308.

Charakterystyka oleju silnikowego»» stro-  
na 308.

### UWAGA

Olej jest wysoce łatwopalny! Sprawdzić, czy przy dolewaniu olej nie wchodzi w kontakt z gorącymi komponentami silnika.

### OSTROŻNIE

Jeśli poziom oleju jest powyżej zakresu »» rys. 186 , nie należy uruchamiać silnika. Może to spowodować uszkodzenie silnika i katalizatora. W takiej sytuacji należy skontaktować się z serwisem.

### Informacja dotycząca środowiska

Poziom oleju nie powinien przekraczać zakresu»» rys. 186 . W przeciwnym razie olej może być wciągany przez odpowietrznik skrzyni korbowej i uwalniany do atmosfery przez układ wydechowy.

### Informacja

Przed długą podróżą zalecamy zakup oleju zgodnego z odpowiednimi specyfikacjami VW i przechowywanie go w pojeździe. W ten sposób odpowiedni olej będzie zawsze dostępny do dolewek w razie potrzeby.

## Wymiana oleju

Zalecamy, aby wymianę oleju silnikowego zlecać Centrum Serwisowemu.

### UWAGA

Zmieniać samodzielnie olej można tylko wtedy, kiedy posiada się wymaganą specjalistyczną wiedzę!

- Przed otwarciem pokrywy silnika przeczytać ostrzeżenia i stosować się do nich »» strona 305.
- Zaczekać, aż silnik ostygnie. Gorący olej może spowodować oparzenia.
- Nosić środki ochrony oczu w celu uniknięcia zranienia, takiego jak oparzenie kwasem spowodowane przyskajającym olejem.
- Przy wyciąganiu palcami korka spustowego oleju utrzymać ramię w położeniu poziomym, aby olej nie spływał do ramienia.
- W razie kontaktu z olejem silnikowym przemyć dokładnie skórę.
- Olej silnikowy jest trujący! Zużyty olej należy przechowywać w bezpiecznym, niedostępnym dla dzieci miejscu.

### OSTROŻNIE

Nie należy stosować dodatków do oleju silnikowego. Może to doprowadzić do uszkodzenia silnika. Szkody spowodowane uży-

ciem takich dodatków nie będą objęte gwarancją fabryczną.

### Informacja dotycząca środowiska

- Zalecamy, aby wymianę oleju silnikowego zlecać Centrum Serwisowemu.
- Pod żadnym pozorem nie splukiwać oleju do kanalizacji ani nie wylewać do gleby.
- Do wylewania zużytego oleju używać odpowiedniego pojemnika. Musi być wystarczająco duży, żeby zmieścić cały olej silnikowy.

## Układ chłodzenia

### Specyfikacje płynu chłodzącego

Układ chłodzenia jest fabrycznie dostarczany ze specjalną mieszaniną wody z dodatkiem co najmniej 40% **G12evo** (TL-VW 774 J), kolor fioletowy. Ta mieszanina gwarantuje niezbędne zabezpieczenie przed mrozami do -25°C oraz chroni przed korozją części układu chłodzenia wykonane ze stopów metali lekkich. Zapobiega również osadzaniu się kamienia i znacznie podnosi temperaturę wrzenia płynu chłodzącego.

Ze względu na ochronę układu chłodzenia zawartość dodatku w płynie chłodzącym musi zawsze wynosić co najmniej 40%, »

nawet jeżeli w danych warunkach klimatycznych ochrona przed zamrażaniem nie jest konieczna.

Jeśli ze względu na warunki atmosferyczne konieczne jest dalsze zabezpieczenie, udział dodatku można zwiększyć, ale tylko do 60%; w przeciwnym razie zabezpieczenie przed zamrażaniem będzie pogarszało się a wraz z nim pogorszeniu ulegnie chłodzenie.

Przy uzupełnianiu płynu chłodzącego stosować mieszaninę **wody destylowanej** i co najmniej 40% dodatku **G12evo**, aby zapewnić optymalną ochronę przed korozją. Mieszani-  
na **G12evo** z G13 (TL-VW 774 J), G12 plus-  
plus (TL-VW 774 G), G12 plus (TL-VW 774 F),  
G12 (czerwony) lub G11 (zielono-niebieski)  
znacznie zmniejsza zabezpieczenie antyko-  
rozyjne i dlatego należy unikać jej stosowa-  
nia.

### ⚠ UWAGA

Jeżeli układ chłodzący nie zawiera dostatecznej ilości płynu niezamarzającego, może to doprowadzić do poważnego uszkodzenia silnika.

- Należy się upewnić, czy procentowa zawartość dodatku jest prawidłowa w odniesieniu do najniższej przewidywanej temperatury otoczenia w strefie, w której pojazd będzie używany.
- Gdy temperatura zewnętrzna jest bardzo niska, płyn chłodzący może zamrznąć, unieruchamiając pojazd.

### ⚠ OSTROŻNIE

Oryginalnych dodatków nie należy mieszać z płynami chłodzącymi, które nie zostały zatwierdzone przez SEAT-a.

- Jeżeli płyn w zbiorniku wyrównawczym nie jest fioletowy, tylko, na przykład, brązowy, oznacza to, że dodatek G12evo został zmieszany z niewłaściwym płynem chłodzącym. W takim przypadku płyn chłodzący należy wymienić możliwie najszybciej!

### ♻ Informacja dotycząca środowiska

Płyny chłodzące i dodatki do nich mogą zanieczyszczać środowisko. W razie wycieku płyn należy usuwać i utylizować zgodnie z obowiązującymi przepisami oraz z dbałością o środowisko.

## Uzupełnianie płynu chłodzącego

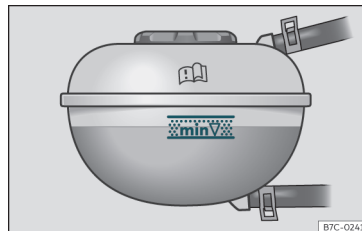

Rys. 188 W komorze silnika: oznaczenia na zbiorniku wyrównawczym płynu chłodzącego.



Rys. 189 Komora silnika: korek zbiornika wyrównawczego płynu chłodzącego.

Zbiornik płynu chłodzącego znajduje się w komorze silnika»»» strona 308.

Dolać płynu chłodzącego, gdy poziom znajduje się poniżej znaku **MIN** (poziom minimalny).

### Kontrola poziomu płynu chłodzącego

- Pojazd parkować w położeniu poziomym.
- Wyłączyć zapłon.
- Odczytać poziom płynu chłodzącego na zbiorniku wyrównawczym. Przy zimnym silniku poziom płynu chłodzącego powinien mieścić się pomiędzy znakami»» rys. 188 . Gdy silnik jest gorący, poziom ten powinien znajdować się nieco powyżej górnego znaku.

### Uzupełnianie płynu chłodzącego

- Zaczekać, aż silnik ostygnie.
- Przykryć nakrętkę zbiornika wyrównawczego płynu chłodzącego szmatką i ostrożnie odkręcić w lewo »» ⚠.
- Dolać płynu chłodzącego tylko wtedy, kiedy w zbiorniku wyrównawczym nadal znajduje się płyn chłodzący, w przeciwnym wypadku można **uszkodzić silnik**. Jeżeli w zbiorniku wyrównawczym nie ma płynu chłodzącego, nie należy kontynuować jazdy. Należy uzyskać specjalistyczną pomoc »» ⚠.
- Jeżeli w zbiorniku wyrównawczym zostało jeszcze trochę płynu chłodzącego, uzupełnić poziom do górnego znaku.
- Dolewać płynu chłodzącego do górnego znaku, aż poziom się ustabilizuje.
- Poprawnie zakręcić korek.

Jeżeli płyn wycieka, odstawić pojazd niezwłocznie do serwisu w celu sprawdzenia układu chłodzenia.

#### ⚠ UWAGA

- Układ chłodzenia znajduje się pod ciśnieniem. Nie odkręcać korka zbiornika wyrównawczego płynu chłodzącego, gdy silnik jest gorący - ryzyko poparzenia!
- Płyn chłodzący przechowywać w oryginalnym zbiorniku poza zasięgiem dzieci.
- W czasie pracy wewnątrz komory silnika, pamiętać, że nawet przy wyłączonym zapłonie wentylator chłodnicy może się włączyć automatycznie.

#### ⚠ OSTROŻNIE

Jeżeli skończy się płyn chłodzący w zbiorniku wyrównawczym, zatrzymać samochód w bezpiecznym miejscu i nie kontynuować jazdy. Wezwać pomoc techniczną.

## Płyn hamulcowy

### Sprawdzanie i uzupełnianie płynu hamulcowego



Rys. 190 Komora silnika: korek zbiornika płynu hamulcowego.

Zbiornik płynu hamulcowego znajduje się w komorze silnika»» strona 308 .

### Kontrola poziomu płynu hamulcowego

Poziom płynu hamulcowego musi się mieścić między znakami **MIN** i **MAX**.

Jeśli jednak w krótkim czasie poziom płynu hamulcowego spada znacznie lub poniżej znaku **MIN**, w układzie hamulcowym może być nieszczelność. Zwrócić się o specjalistyczną pomoc. Lampka kontrolna na wyświetlaczu tablicy rozdzielczej monitoruje poziom płynu hamulcowego»» strona 84 .



W pojazdach z kierownicą z prawej strony zbiornik płynu hamulcowego znajduje się po drugiej stronie komory silnika.

### Wymiana płynu hamulcowego

Zalecamy, aby wymianę płynu hamulcowego zlecać Centrum Serwisowemu.

#### **⚠ UWAGA**

Niski poziom płynu hamulcowego lub używanie niewłaściwego / starego płynu może spowodować awarię układu hamulcowego lub obniżenie siły hamowania.

- Układ hamulcowy i stan płynu hamulcowego należy poddawać okresowej kontroli!
- Jeśli płyn hamulcowy jest już zużyty, a hamulce są poddawane skrajnym siłom hamowania, w układzie hamulcowym powstają pęcherzyki pary. Pęcherzyki te mogą istotnie zmniejszyć zdolność hamowania, znacznie zwiększyć drogę hamowania a nawet spowodować awarię całego układu hamulcowego.
- Należy sprawdzać, czy zawsze używa się odpowiedniego płynu hamulcowego. Używać wyłącznie płynu hamulcowego spełniającego wymagania normy VW 501 14.
- Płyn hamulcowy zgodny z normą VW 501 14 można kupić u dealera CUPRA oraz w Autoryzowanym Serwisie SEAT-a. Jeśli żaden z nich nie jest dostępny, należy używać tylko wysokiej jakości płynu hamulcowego, który spełnia wymagania normy DIN

ISO 4925 CLASS 4 lub normy USA FMVSS 116 DOT 4.

- Płyn należy wymieniać na nowy, nieużywany.
- Płyn hamulcowy powinien być przechowywany w oryginalnym pojemniku w bezpiecznym miejscu poza zasięgiem dzieci. Zagrożenie zatruciem!

#### **⚠ OSTROŻNIE**

Płyn hamulcowy nie powinien wchodzić w kontakt z powłoką lakierniczą pojazdu, ponieważ ma właściwości ściernie.

#### **♻ Informacja dotycząca środowiska**

Płyn hamulcowy zanieczyszcza środowisko. Rozlane ciecze zebrać i przekazać do usunięcia wyspecjalizowanym podmiotom.

## Zbiornik spryskiwacza przedniej szyby

### Sprawdzanie poziomu i uzupełnianie płynu do spryskiwaczy

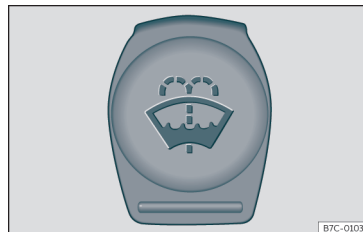

Rys. 191 W komorze silnika: korek zbiornika płynu do spryskiwaczy.

Zbiornik płynu do spryskiwaczy znajduje się w komorze silnika»»» strona 308.

Należy regularnie sprawdzać poziom płynu w zbiorniku na płyn do spryskiwaczy i uzupełniać go w razie potrzeby.

Zbiornik płynu do spryskiwaczy zawiera płyn do przedniej i tylnej szyby.

- Otwarcie pokrywy silnika **⚠**»»» strona 305.
- Zbiornik na płyn do spryskiwaczy jest oznaczony symbolem **🚿** na korku.



- Sprawdzić czy poziom płynu w zbiorniku jest wystarczający.

Do czyszczenia przedniej szyby i lamp nie wystarczy sama woda. Zaleca się, aby zawsze dodać produkt przeznaczony do płynu do spryskiwania szyb.

### Zalecane płyny do spryskiwaczy

- Na najcieplejsze pory roku zalecamy letni płyn G 052 184 A1. Proporcje mieszanki płynu do spryskiwaczy: 1:100 (1 część koncentratu na 100 części wody).
- Całorocznie G 052 164 A2. Przybliżone proporcje mieszanego płynu zimowego, do -18°C: 1:2 (1 część koncentratu na 2 części wody); w innych przypadkach mieszanina płynu do spryskiwaczy w proporcji 1:4.

Pojemność zbiornika płynu do spryskiwaczy jest oznaczona na »»» strona 348.

#### ⚠ OSTROŻNIE

Jeżeli woda w zbiorniku spryskiwaczy nie zawiera wystarczającej ilości składnika zapobiegającego zamarzaniu, może zamarznąć na przedniej lub tylnej szybie, ograniczając w ten sposób widoczność do przodu lub do tyłu.

- W zimie należy dopilnować, by płyn do spryskiwaczy miał dostateczne właściwości niezamarzające.

- W niskich temperaturach nie należy używać spryskiwaczy i wycieraczek zanim nie ogrzeje się szyby nawiewem. Płyn mógłby bowiem zamarznąć na szybie, ograniczając widoczność.

#### ⚠ OSTROŻNIE

Nie należy dodawać do płynu do spryskiwaczy nieodpowiednich środków przeciwko zamarzaniu lub podobnych dodatków. Może to doprowadzić do powstania tłustego osadu na szybie, który ograniczy widoczność.

- Używać czystej wody z płynem do mycia szyb zalecanym przez CUPRA.
- W razie potrzeby do zbiornika dodać odpowiedniego płynu przeciwko zamarzaniu.

#### ⚠ OSTROŻNIE

- Nie należy mieszać środków myjących zalecanych przez CUPRA z innymi produktami. Może to doprowadzić do flokulacji i zablokować dysze spryskiwaczy szyby przedniej.
- Przy uzupełnianiu płynów w samochodzie należy być absolutnie pewnym, że wlewa się je do właściwych zbiorników. Użycie niewłaściwego płynu może spowodować poważne usterki i uszkodzenie silnika!
- Brak płynu do spryskiwaczy pogarsza widoczność przez przednią szybę.

## Akumulator 12 V

### Informacje ogólne

Akumulator znajduje się w komorze silnika i jest prawie **bezobsługowy**. Jest sprawdzany w ramach Przeglądu Serwisowego. Niezależnie od tego, należy sprawdzać, czy zaciski są czyste i są odpowiednio mocno dokręcone, szczególnie latem i zimą.

Praca z akumulatorem wymaga specjalistycznej wiedzy. Należy zwrócić się do specjalistycznego serwisu CUPRA, Autoryzowanego Serwisu SEAT-a lub warsztatu wyspecjalizowanego w akumulatorach: ryzyko poparzenia lub wybuchu akumulatora!

**Akumulatora nie należy otwierać.** Nigdy nie próbować zmieniać poziomu elektrolitu w akumulatorze. Z akumulatora mógłby zacząć wydzielać się wybuchowy gaz, który może spowodować eksplozję.

### Komunikaty ostrzegawcze akumulatora



Stosować ochronę oczu.





Kwas akumulatorowy jest silnie żrący. Zawsze należy używać rękawic ochronnych i chronić oczy. Splukać rozbryzgi elektrolitu dużą ilością wody.



Zabronione jest używanie otwartego ognia, wykonywania czynności powodujących powstawanie iskier i palenie tytoniu.



	Akumulator należy ładować wyłącznie w pomieszczeniach o sprawnej wentylacji. Zagrożenie wybuchem!
	Nie dopuszczać dzieci do elektrolitu i akumulatorów!
	Zawsze postępować zgodnie z instrukcją obsługi.

### Odłączanie akumulatora

Akumulator należy odłączać w wyjątkowych przypadkach. Kiedy akumulator jest odłączony, niektóre funkcje pojazdu nie działają. Funkcje te wymagają resetowania po ponownym podłączeniu akumulatora.

Przy odłączaniu akumulatora od instalacji elektrycznej pojazdu, odłączyć najpierw przewód ujemny, a następnie dodatni.

Wyłączyć alarm antykradzieżowy\* przed odłączeniem akumulatora. w przeciwnym przypadku włączy się alarm.

### Przy długich postojach pojazdu

Pojazd posiada system monitorowania zużycia prądu, kiedy silnik nie pracuje przez dłuższy czas»»» strona 318. Niektóre funkcje, takie jak światła wewnętrzne lub zdalne otwieranie drzwi, mogą być czasowo wyłączone, aby zapobiec rozładowaniu akumulatora. Funkcje te powrócą po włączeniu zapłonu i uruchomieniu silnika.

### Warunki zimowe

Zimą moc rozruchowa może być niższa, wobec tego w razie konieczności należy naładować akumulator. »»» 

#### UWAGA

Zawsze należy pamiętać o niebezpieczeństwie obrażeń i poparzeń oraz o zagrożeniu wypadkiem lub pożarem podczas wykonywania czynności przy akumulatorze i układzie elektrycznym:

- Stosować ochronę oczu. Chronić oczy, skórę i odzież przed kwasem i cząstkami zawierającymi ołów.
- Kwas akumulatorowy jest silnie żrący. Zawsze należy używać rękawic ochronnych i chronić oczy. Nie przechylać akumulatorów. Kwas może wylać przez odpowietrzniki.
- Zneutralizować wszystkie rozbryzgi elektrolitu na skórze, oczach lub odzieży roztworem mydła i spłukać dużą ilością wody. W razie przypadkowego połknięcia kwasu natychmiast skontaktować się z lekarzem.
- Zabronione jest używanie otwartego ognia, wykonywania czynności powodujących powstawanie iskier i palenie tytoniu. Podczas przenoszenia kabli i urządzeń elektrycznych, uniknąć iskier i ładunków elektrostatycznych. Nie wolno zwierać zacisków akumulatora. Iskry o dużej energii mogą spowodować obrażenia.

- Podczas ładowania akumulatora wydziela się mieszanina bardzo wybuchowych gazów. Akumulatory należy ładować wyłącznie w pomieszczeniach o sprawnej wentylacji.

- Nie dopuszczać dzieci do elektrolitu i akumulatorów.

- Przed przystąpieniem do wykonywania czynności przy układzie elektrycznym, wyłączyć silnik, stacyjkę i wszystkie odbiorniki elektryczne. Przewód ujemny akumulatora musi być odłączony. Przy wymianie żarówek wystarczy tylko wyłączyć światło.

- Wyłączyć alarm przeciwkradzieżowy przed odłączeniem akumulatora! W przeciwnym wypadku włączy się alarm.

- Przy odłączaniu akumulatora od instalacji elektrycznej pojazdu, odłączyć najpierw przewód ujemny, a następnie dodatni.

- Przed podłączeniem akumulatora wyłączyć wszystkie urządzenia zużywające prąd. Najpierw podłączyć ponownie przewód ujemny, a potem dodatni. Nigdy nie odwracać biegunów. Może to spowodować pożar elektryczny.

- Nigdy nie ładować zamrożonego akumulatora lub takiego, który został rozmrożony. Może to doprowadzić do wybuchu i poparzenia chemicznego. W przypadku zamrożenia akumulator należy wymienić. Rozładowany akumulator może również zamarznąć w temperaturze zbliżonej do 0°C.

- Zapewnić, aby giętki przewód odpowiadający był zawsze podłączony do akumulatora.
- Niedozwolone jest używanie uszkodzonego akumulatora. Może to spowodować wybuch. Niezwłocznie wymienić uszkodzony akumulator.

### ⚠ UWAGA

Akumulator 12 V ulega zużyciu. Zmniejszenie mocy akumulatora może oznaczać, że niektóre ważne systemy bezpieczeństwa, takie jak wspomaganie kierownicy, automatyczne hamowanie, światła lub systemy poduszek powietrznych, działają z ograniczeniami lub przestają działać całkowicie. Może to być przyczyną poważnych wypadków i obrażeń. Aby tego uniknąć, należy podjąć następujące środki bezpieczeństwa:

- Co cztery lata należy dokonywać wymiany akumulatora samochodowego 12 V w specjalistycznym centrum serwisowym.

### ⓘ OSTROŻNIE

- Nie wystawiać akumulatora na działanie promieni słonecznych przez dłuższy czas, bowiem intensywne promieniowanie ultrafioletowe może uszkodzić obudowę akumulatora.
- W przypadku dłuższego postoju, chronić akumulator przed „zamarznięciem”. Zamrożenie spowoduje jego uszkodzenie.

### Lampka ostrzegawcza

#### 🔧 Zapala się na czerwono

Usterka alternatora.

Lampka kontrolna zapala się w momencie włączenia zapłonu. Powinna zgasnąć po uruchomieniu silnika.

Jeśli lampka kontrolna  zapala się podczas jazdy, alternator nie ładuje akumulatora. Należy natychmiast udać się do najbliższego serwisu.

Należy unikać stosowania urządzeń elektrycznych, które nie są absolutnie konieczne, ponieważ spowoduje to rozładowanie akumulatora.

### Sprawdzanie poziomu elektrolitu akumulatora

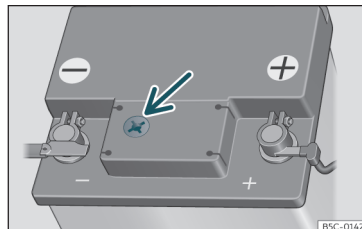

Rys. 192 Wziernik na górze baterii 12 V (schematyczne przedstawienie).

Należy regularnie sprawdzać poziom elektrolitu akumulatora w pojazdach o dużym przebiegu, eksploatowanych w ciepłych krajach i w starszych akumulatorach.

- Otworzyć pokrywę silnika i podnieść pokrywę zabezpieczającą przednią część akumulatora >>>  zob. Praca w komorze silnika na stronie 305.
- Przed rozpoczęciem należy sprawdzić „magiczne oko” akumulatora.
- Jeśli w okienku znajdują się pęcherzyki powietrza, delikatnie puknąć w nie, aby je rozproszyć.

Położenie akumulatora pokazano na odpowiednim rysunku komory silnika >>> strona 308.



Wskaźnik zwany „magiczne oko“ który znajduje się na górze akumulatora, zmienia barwę w zależności od stopnia naładowania i poziomu elektrolitu w akumulatorze.

Ma on dwa kolory:

**Żółty lub bezbarwny:** Poziom elektrolitu w akumulatorze jest zbyt niski. Udać się do specjalistycznego serwisu w celu sprawdzenia akumulatora i jego ewentualnej wymiany.

**Czarny:** Poziom elektrolitu w akumulatorze jest prawidłowy.

### Ładowanie lub wymiana akumulatora

w przypadku częstej jazdy na krótkich dystansach lub gdy pojazd nie jest używany przez dłuższy czas, akumulator powinien być sprawdzany przez wyspecjalizowany warsztat między planowymi serwisami.

Jeśli akumulator jest rozładowany i są problemy z uruchomieniem pojazdu, akumulator może być uszkodzony. Jeśli tak się stanie, zalecamy sprawdzenie akumulatora samochodowego przez Centrum Serwisowe, gdzie zostanie on doładowany lub wymieniony.

### Ładowanie akumulatora

Akumulator samochodowy powinien być ładowany wyłącznie w specjalistycznym warsztacie, bowiem pojazd wyposażono w akumu-

lator wykonany w specjalnej technologii wymagającej ładowania w nadzorowanym środowisku

### Wymiana akumulatora samochodowego

Akumulator został opracowany w sposób dostosowany do lokalnych warunków eksploatacyjnych i posiada specjalne zabezpieczenia. W razie konieczności wymiany akumulatora należy jeszcze przed zakupem zasięgnąć porady w serwisie w kwestii kompatybilności elektromagnetycznej, wielkości i konserwacji akumulatora, wymogów eksploatacyjnych i bezpieczeństwa danego akumulatora. CUPRA zaleca, aby wymianę akumulatora powierzyć serwisowi.

Systemy Start-Stop (»» strona 213) są wyposażone w specjalny akumulator. Dlatego też akumulator ten należy wymienić na inny o takich samych parametrach.

Samochód jest wyposażony w system inteligentnego zarządzania energią do sterowania dystrybucją energii elektrycznej»» strona 318. Funkcja zarządzania energią zapewnia skuteczniejsze ładowanie akumulatora w porównaniu z samochodami nie posiadającymi tej funkcji. Aby utrzymać tę funkcję po wymianie akumulatora, zalecamy użycie akumulatora tej samej marki i typu, co fabrycznie zamontowany akumulator. W celu właściwego wykorzystania funkcji zarządzania energią po wymianie akumulatora należy

zakodować akumulator do trybu zarządzania energią w serwisie.

### UWAGA

- Używać wyłącznie bezobsługowych akumulatorów, które nie rozładują się samoczynnie, których właściwości, specyfikacje i wielkość odpowiadają standardowemu akumulatorowi. Specyfikacje są podane na osłonie akumulatora.
- Przed rozpoczęciem jakiegokolwiek pracy na akumulatorze zawsze uwzględniać ostrzeżenia »»  zob. Informacje ogólne na stronie 316.

### Informacja dotycząca środowiska

 Akumulatory zawierają toksyczne substancje, takie jak kwas siarkowy i ołów. Należy je właściwie usuwać i nie umieszczać ze zwykłymi odpadami z gospodarstwa domowego..

## Zarządzanie energią

### Optymalizacja pojemności rozruchowej

Zarządzanie energią steruje rozkładem energii elektrycznej i pomaga zawsze zapewnić wystarczającą ilość energii do uruchomienia silnika.

Jeżeli samochód z konwencjonalnym systemem elektrycznym pozostanie na parkingu przez dłuższy czas, akumulator stopniowo się rozładuje, ponieważ pewne elementy wyposażenia elektrycznego, takie jak elektroniczna blokada skrzyni biegów, będą pobierać prąd nawet przy wyłączonym zapłonie. W niektórych przypadkach może nie wystarczyć prądu do uruchomienia silnika.

Samochód jest wyposażony w system inteligentnego zarządzania energią do sterowania dystrybucją energii elektrycznej. Poprawia to znacząco niezawodność przy uruchamianiu silnika, a także przedłuża okres użytkowania akumulatora.

Głównymi funkcjami w ramach systemu zarządzania energią są: **diagnostyka akumulatora**, **zarządzanie prądem różnicowym** i **dynamiczne zarządzanie energią**

### Diagnostyka akumulatora

Funkcja diagnostyki akumulatora stale rejestruje stan akumulatora. Czujniki wykrywają napięcie akumulatora, prąd akumulatora oraz jego temperaturę. Pozwala to systemowi na obliczenie aktualnego poziomu prądu i stanu naładowania akumulatora.

### Zarządzanie prądem różnicowym

Zarządzanie prądem różnicowym zmniejsza zużycie prądu w czasie postoju samochodu. Kontroluje zasilanie energią elektryczną róż-

nych urządzeń elektrycznych przy wyłączonym zapłonie. System uwzględni dane diagnostyczne akumulatora.

W zależności od poziomu naładowania akumulatora, poszczególne urządzenia elektryczne są wyłączane jedno po drugim, aby zapobiec zbyt dużej utracie prądu i zapewnić niezawodne uruchomienie silnika.

### Dynamiczne zarządzanie energią

Podczas jazdy funkcja ta zapewnia dystrybucję dostępnej energii do różnych urządzeń i systemów elektrycznych zgodnie z ich wymaganiami. Zarządzanie energią zapewnia, że systemy pokładowe nie zużywają więcej energii elektrycznej, niż może dostarczyć alternator, i tym samym utrzymuje maksymalny możliwy poziom naładowania akumulatora.

#### Informacja

- **System zarządzania energią nie jest w stanie pokonać pewnych ograniczeń fizycznych. Należy pamiętać, że moc i okres użytkowania akumulatora są ograniczone.**
- **W przypadku wystąpienia ryzyka nieuruchomienia pojazdu zapala się lampka ostrzegawcza awarii zasilania lub niskiego poziomu naładowania akumulatora**  »»» strona 84.

## Rozładowany akumulator

Zdolność uruchomienia jest priorytetowa.

Krótkie trasy przejazdów, jazda w ruchu ulicznym oraz niskie temperatury stanowią duże obciążenia dla akumulatora. W takich warunkach zużywana jest duża ilość energii, a dostarczana mała jej ilość. Sytuacja staje się także krytyczna, jeżeli używane są urządzenia elektryczne przy niewłączonym silniku. W takim przypadku zużywa się energię, przy braku jej dostarczania.

W takich sytuacjach należy być świadomym, że zadziała system zarządzania energią w celu sterowania jej dystrybucją.

### Przy długich postojach pojazdu

Jeżeli kierowca nie używa pojazdu przez kilkanaście dni lub tygodni, zarządzanie energią stopniowo wyłączy, jedno po drugim, urządzenia elektryczne lub zmniejszy ilość zużywanego przez nie prądu. Ogranicza to ilość zużywanej energii i pomaga zapewnić niezawodne uruchomienie nawet po długim okresie. W pewnych okolicznościach mogą być niedostępne niektóre funkcje Komfort, takie jak zdalne otwieranie drzwi pojazdu. Funkcje te zostaną przywrócone po włączeniu zapłonu i uruchomieniu silnika. »

### Przy wyłączonym silniku

Akumulator rozładowuje się, kiedy, na przykład, kierowca korzysta z systemu nagłośnienia przy wyłączonym silniku.

Jeżeli zużycie energii wskazuje na ryzyko nieuruchomienia silnika, pojawi się komunikat w pojazdach z systemem informowania kierowcy\*

Jest do dla kierowcy wskazanie, żeby uruchomił silnik, aby akumulator mógł się naładować.

### Przy włączonym silniku

Chociaż alternator dostarcza energii elektrycznej, akumulator może nadal się rozładować w czasie jazdy samochodu. Zjawisko takie może wystąpić, kiedy zużywa się duża ilość energii, przy jednoczesnym dostarczaniu niewielkich jej ilości, szczególnie jeżeli akumulator nie był od początku w pełni naładowany.

Aby przywrócić konieczną równowagę energii, system odetnie wtedy czasowo urządzenia elektryczne zużywające dużą ilość energii lub zmniejszy zużywany przez nie prąd. Szczególnie układy ogrzewania zużywają dużą ilość energii elektrycznej. Jeżeli kierowca zauważy na przykład, że podgrzewanie siedzenia\* lub ogrzewanie tylnej szyby nie działają, może to oznaczać, że zostały czasowo wyłączone lub przestawione na niższą moc grzania. Systemy te będą ponownie dostęp-

ne, kiedy tylko udostępniona zostanie wystarczająca ilość energii elektrycznej.

Zauważalne może być również, że silnik pracuje z nieco podwyższoną prędkością biegu jałowego. Jest to zjawisko zupełnie normalne i nie stanowi powodu do obaw. Podwyższona prędkość biegu jałowego pozwala alternatorowi na spełnienie wyższego zapotrzebowania na energię i ładowanie akumulatora w tym samym czasie.

## Koła

### Koła i opony

#### Uwagi ogólne

- Podczas jazdy z **nowymi oponami** zachować szczególną ostrożność w trakcie pierwszych 500 km.
- Jeśli trzeba wjechać na krawężnik lub podobną przeszkodę, należy wjeżdżać bardzo powoli i pod kątem jak najbliższym do kąta prostego wobec krawężnika.
- Okresowo sprawdzać, czy opony nie są uszkodzone (przebiecia, przecięcia, pęknięcia lub wgniecenia). Usuwać wszystkie ciała obce znajdujące się w bieżniku.
- Zużyte lub uszkodzone opony i koła należy niezwłocznie wymienić.
- Smary, olej i paliwo trzymać z dala od opon.
- Brakujące nakrętki zaworów jak najszybciej wymienić.
- Oznaczyć koła przed ich zdemontowaniem, tak, aby obracały się w tym samym kierunku po ponownym zamontowaniu.
- Po zdemontowaniu koła lub opony należy przechowywać w chłodnym, suchym i najlepiej ciemnym miejscu.

### Opony niskoprofilowe

Opony niskoprofilowe mają szerszy bieżnik, większą średnicę i niższe ściany. Dlatego pozwalają na bardziej sportową jazdę.

Opony niskoprofilowe mogą zużywać się szybciej niż standardowe, na przykład z uwagi na silne uderzenia, dziury w nawierzchni, pokrywy studzienek kanalizacyjnych czy krawężniki. Sprawdzenie ciśnienia w oponach jest bardzo ważne»» strona 323.

Aby uniknąć uszkodzeń opon i kół, należy jechać ostrożnie na drogach o złym stanie nawierzchni.

Obejrzyć opony pod kątem uszkodzeń co 3000 km.

Jeżeli obręcze i opony doznały silnego uderzenia lub zostały uszkodzone, należy je sprawdzić i, w razie konieczności, wymienić w specjalistycznym serwisie.

Opony niskoprofilowe mogą zużywać się szybciej niż standardowe.

### Ukryte uszkodzenia

Uszkodzenia opon i felg często nie są widoczne od razu. W razie stwierdzenia nie-normalnych **drgań** lub **ściągnięcia pojazdu na jedną stronę**, może to oznaczać, że jedna z opon jest uszkodzona. Zmniejszyć natychmiast prędkość, jeśli istnieje podejrzenie, że mogło dojść do uszkodzenia. Sprawdzić, czy opony nie są uszkodzone. Jeśli nie ma wi-

docznych uszkodzeń, dojechać powoli i ostrożnie do najbliższego serwisu, w którym należy zlecić kontrolę samochodu.

### Ciała obce w oponie

- Nie usuwać przedmiotów obcych wbitych w ścianę opony!
- Jeżeli w samochodzie znajduje się zestaw do naprawy opon, w razie potrzeby naprawić oponę w sposób opisany w rozdziale»» strona 46. Naprawę lub wymianę opony zlecić specjalistycznemu serwisowi. W tym celu należy udać się do specjalistycznego dealera CUPRA lub do dowolnego salonu SEAT-a.

Masa uszczelniająca w dolnej części opony otacza ciało obce, w ten sposób przewoźniczo naprawiając uszkodzenie.

### Opony z bieżnikiem kierunkowym

Strzałka na boku opony wskazuje kierunek obrotu opony o bieżniku kierunkowym. Przy montażu koła zawsze należy przestrzegać wskazanego kierunku obrotu. Dzięki temu można w pełni wykorzystać właściwości opony pod względem zapobiegania aquaplaningowi, zapewnienia przyczepności, ograniczenia hałasu i zużycia.

### Doposażenie w akcesoria

W razie zamiaru zmiany lub zamontowania innych opon, obręczy lub kołpaków zalecamy zwrócenie do specjalistycznego serwisu

CUPRA lub Autoryzowanego Serwisu SEAT-a o poradę dotyczącą aktualnych zaleceń technicznych.

### Indeksy prędkości

Indeks prędkości określa maksymalną dozwoloną prędkość dla opony.

P	maks. 150 km/h
Q	maks. 160 km/h
R	maks. 170 km/h
S	maks. 180 km/h
T	maks. 190 km/h
U	maks. 200 km/h
H	maks. 210 km/h
V	maks. 240 km/h
Z	maks. 240 km/h
W	maks. 270 km/h
Y	maks. 300 km/h

Niektórzy producenci stosują kod „ZR“ do opon, których dopuszczalna prędkość maksymalna przekracza 240 km/h.

### UWAGA

- Przez pierwsze 500 km nowe opony nie mają maksymalnej przyczepności. Prowadzić ze szczególną ostrożnością, aby uniknąć wypadku.



- Niedopuszczalna jest jazda z uszkodzonymi oponami. Może to spowodować wypadek.
- W przypadku zauważenia nietypowych drgań lub gdy pojazd zjeżdża na jedną stronę podczas jazdy, natychmiast zatrzymać pojazd i sprawdzić opony.
- Pod żadnym pozorem nie należy używać starych opon lub ogumienia o nieznanym historii eksploatacji.

### Koła i opony

Najlepiej, żeby cały serwis kół i opon był przeprowadzany w specjalistycznym serwisie. Mechanicy posiadają odpowiednią wiedzę, specjalne narzędzia oraz odpowiednie części zamienne.

- Nawet opony zimowe tracą przyczepność na lodzie. Po założeniu nowych opon pierwsze 500 km należy przejechać ostrożnie i z umiarkowaną prędkością.
- Wszystkie koła muszą być wyposażone w opony tego samego rodzaju, rozmiaru (obwód toczenia) i najlepiej z tym samym bieżnikiem.

- Przy zmianie opon nie wymieniać tylko jednej; zmienić co najmniej dwie na tej samej osi.
- Jeżeli pojazd ma być doposażony w kombinację opon i obręczy inną niż montowana fabrycznie, przed ich zakupem należy skonsultować się z serwisem. >>> 

Rozmiary opon zimowych zatwierdzonych dla samochodu podano w dokumentacji pojazdu (np. świadectwo zgodności WE lub inny certyfikat zgodności – COC<sup>1)</sup>). Dokumentacja samochodu różni się w zależności od kraju zamieszkania.

Jeżeli koło zapasowe różni się od normalnych kół – np. w przypadku opon zimowych lub szczególnie szerokich opon – to można z niego korzystać tylko tymczasowo w przypadku przebicia opony, a samochód należy prowadzić ostrożnie. Możliwie najszybciej zamontować zwyczajowe koło jezdne.

W samochodach z napędem na cztery koła wszystkie koła muszą mieć opony tej samej marki, rodzaju i z tym samym bieżnikiem, aby układ trakcji nie został uszkodzony z powodu różnic w liczbie obrotów kół. Dlatego w przypadku przebicia opony można używać tylko koła zapasowego o tym samym obwodzie, co normalne opony.

### Data produkcji

Data produkcji podana jest również z boku opony (lub po wewnętrznej stronie koła):

**DOT . . . 2218 . . .**

oznacza to, na przykład, że opona została wyprodukowana w 22. tygodniu 2018 roku.

### UWAGA

- Stosować tylko kombinacje obręczy i opon oraz śrub kół, które są zatwierdzone przez CUPRA. W przeciwnym wypadku można uszkodzić samochód i spowodować wypadek.
- Z przyczyn technicznych nie ma możliwości wykorzystania felg z innych pojazdów; w niektórych przypadkach nie można nawet założyć kół z tego samego modelu.
- Wybrane opony muszą zapewniać odpowiedni odstęp od nadkola. Przy wyborze opon na wymianę nie należy całkowicie polegać na nominalnym rozmiarze opony zaznaczonym na oponie, ponieważ ten sam rozmiar nominalny może się różnić w zależności od producenta. Niezachowanie odstępu od nadkola może uszkodzić opony pojazdu i tym samym zagrozić bezpieczeństwu na drodze. Ryzyko wypadku!
- Opon starszych niż 6 lat używać tylko w sytuacjach awaryjnych i jechać ostrożnie.

<sup>1)</sup> COC = certyfikat zgodności.



- W tym pojeździe nie można zakładać opon antyprzebieciowych! Ich założenie może być przyczyną wypadków lub uszkodzenia pojazdu.
- Jeżeli zakładane są kołpaki, należy sprawdzić, czy zapewniają odpowiedni dopływ powietrza do chłodzenia układu hamulcowego. Ryzyko wypadku!
- Modele z aerodynamicznymi obręczami kół i / lub z przykręcanymi plastikowymi elementami (konstrukcja bardziej zamknięta) zwiększają prawdopodobieństwo gromadzenia się lodu i śniegu od wewnątrz. Należy wziąć to pod uwagę w zależności od sytuacji drogowej, ponieważ śnieg lub lód nagromadzony w kołach może powodować wibracje w pojeździe jadącym z prędkością ponad 40 km/h. Zalecamy usuwanie lodu i śniegu z wnętrza kół za pomocą gorącej wody.
- W przypadku jazdy po nawierzchni szutrowej lub zwirowej prawdopodobieństwo uwięzienia kamieni wewnątrz felg z plastikowymi elementami zwiększa się podczas jazdy z dużą prędkością lub w sportowym stylu. W przypadku zaobserwowania kamieni między aluminiową obręczą koła a wkładką należy spróbować je usunąć za pomocą wody pod ciśnieniem.

#### Informacja dotycząca środowiska

Stare opony muszą być utylizowane zgodnie z prawem obowiązującym w danym kraju.

#### Informacja

- Należy sprawdzić w serwisie CUPRA, czy można zamontować felgi lub opony w rozmiarze innym niż oryginalnie zamontowane przez CUPRA oraz jakie są dozwolone kombinacje na osi przedniej (oś 1) i tylnej (oś 2).
- Nie montować używanych opon, jeżeli nie jest się pewnym ich „historii“.

#### Okres użytkowania opon

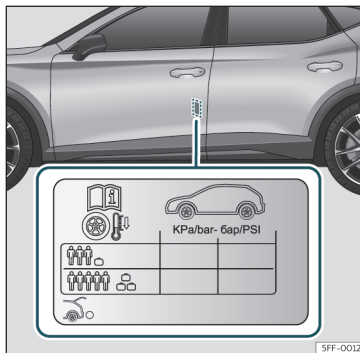

**Rys. 193** Umieszczenie nalepki z zalecanym ciśnieniem w oponach.

Poprawne ciśnienie i rozsądne nawyki jazdy wydłużą okres użytkowania opon.

- Sprawdzać ciśnienie w oponach przynajmniej raz w miesiącu oraz przed każdą dłuższą podróżą.
- Ciśnienie w oponach można sprawdzać tylko przy zimnych oponach. Nie obniżać ciśnienia w rozgrzanych oponach.
- Ciśnienie w oponach dostosować do ciężaru przewożonych ładunków»» **rys. 193**.
- W samochodach ze wskaźnikiem ciśnienia w oponach zapisać ciśnienie po zmianie opon»» strona 327.
- Unikać pokonywania zakrętów z dużą prędkością i gwałtownego przyspieszania.
- Sprawdzać od czasu do czasu, czy opony są równomiernie zużyte.

#### Ciśnienie w oponach

Plakietka z wartościami ciśnienia w oponach znajduje się na tylnej części ramy lewych drzwi przednich»» **rys. 193**.

Zbyt małe lub zbyt duże ciśnienie znacznie zmniejsza okres użytkowania opon i niekorzystnie wpływa na funkcjonowanie samochodu i jazdę. Właściwe ciśnienie w oponach jest bardzo ważne, zwłaszcza przy **dużych prędkościach**.

»

Ciśnienie w oponach należy skorygować w zależności od obciążenia samochodu. Jeżeli samochód będzie jeździć z maksymalnym obciążeniem, ciśnienie w oponach należy zwiększyć do maksymalnej wartości wskazanej na plakietce»» **rys. 193**.

Przy sprawdzaniu ciśnienia w oponach nie zapomnieć o kole zapasowym: Koło zapasowe powinno być napompowane do najwyższego ciśnienia wymaganego dla zwyczajowych kół jezdnych.

w przypadku tymczasowego koła dojazdowego (125/70 R18) dopompować do ciśnienia 4,2 barów, jak wskazano na plakietce ciśnienia w oponach»» **rys. 193**.

### Styl jazdy

Szybkie pokonywanie zakrętów, przyspieszanie i intensywne hamowanie (piszczące opony) zwiększają zużycie opon.

### Wyważenie kół

Koła w nowych samochodach są wyważone. Jednak w pewnych okolicznościach może dojść do prowadzić do utraty wyważenia (bicia), odczuwanego w postaci drgania kierownicy.

Niewyważone koła należy ponownie wyważyć, w przeciwnym przypadku powodują zwiększone zużycie układu kierowniczego, zawieszania i opon. Koło musi być także wy-

ważone po zamontowaniu nowej opony lub naprawie opony.

### Nieprawidłowa geometria kół

Nieprawidłowa geometria kół powoduje zwiększone zużycie opon, pogarszając bezpieczeństwo pojazdu. W razie zauważenia zwiększonego zużycia opon sprawdzić ustawienie kół w specjalistycznym serwisie CUPRA lub Autoryzowanym Serwisie SEAT-a.

#### UWAGA

Nieprawidłowe obchodzenie się z kołami i oponami może prowadzić do nagłej utraty ciśnienia w oponach, oddzielenia się bieżnika od osnowy, a nawet do pęknięcia opony.

- Kierowca jest odpowiedzialny za zapewnienie, aby wszystkie opony w samochodzie miały prawidłowe ciśnienie. Zalecane ciśnienie w oponach wskazano na plakietce »» **rys. 193**.

- Regularnie sprawdzać ciśnienie w oponach i utrzymywać je w nakazanym zakresie. Jeżeli ciśnienie w ogumieniu jest zbyt niskie, opony mogą ulec przegrzaniu, co może spowodować oderwanie się bieżnika opony, a nawet jej rozerwanie.

- Ciśnienie w zimnych oponach powinno odpowiadać ciśnieniu wskazanemu na plakietce»» **rys. 193**.

- Systematycznie sprawdzać ciśnienie w zimnych oponach. W razie konieczności

zmienić ciśnienie w oponach, kiedy są zimne.

- Systematycznie sprawdzać opony pod kątem uszkodzeń i zużycia.
- Pod żadnym pozorem nie należy przekraczać maksymalnej dozwolonej prędkości lub obciążeń określonych dla danego typu opony zamontowanej w pojeździe.

#### Informacja dotycząca środowiska

Zbyt niskie ciśnienie w oponach jest przyczyną zwiększonego zużycia paliwa.

## Wskaźniki zużycia bieżnika

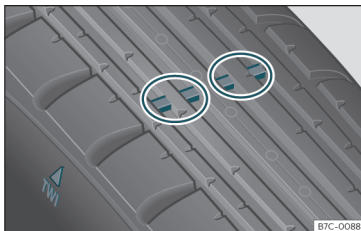

Rys. 194 Profil opony: wskaźniki zużycia bieżnika.

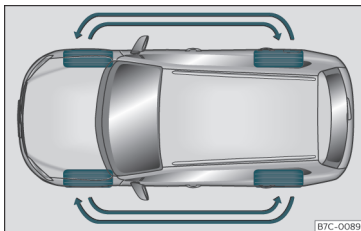

Rys. 195 Zamiana opon miejscami.

Na dnie oryginalnego bieżnika znajdują się wskaźniki zużycia o wysokości 1,6 mm, rozmieszczone w regularnych odstępach przez cały bieżnik»» rys. 194. Miejsce, gdzie znaj-

dują się wskaźniki zużycia, oznaczone jest literami TWI lub trójkątami na ścianie bocznej opony.

Osiągnięta została minimalna dozwolona wysokość bieżnika<sup>1)</sup>, jeżeli opony zostały zużyte do znaczników. Wymienić opony na nowe »» ⚠.

### Wymiana kół między osiami

Aby zapewnić jednakowe zużycie opon na wszystkich kołach, należy je regularnie zamieniać miejscami co pewien czas, zgodnie z systemem»» rys. 195. Okres użytkowania wszystkich opon będzie wtedy taki sam.

#### ⚠ UWAGA

Opony należy wymienić najpóźniej wtedy, kiedy bieżnik został zużyty do wskaźników zużycia bieżnika. Nieprzestrzeganie powyższego może być przyczyną wypadku.

- Szczególnie w trudnych warunkach jazdy, na przykład na śliskiej lub oblodzonej nawierzchni. Bieżnik opony powinien być możliwie jak najgłębszy, o zbliżonej głębokości na wszystkich kołach, zarówno przednich, jak i tylnych.

- Zmniejszenie bezpieczeństwa jazdy z powodu niewystarczającej głębokości bieżnika jest szczególnie widoczne w zachowaniu

samochodu w warunkach występowania ryzyka „aquaplaningu” lub przejeżdżania przez głębokie kałuże, i jazdy na zakrętach, kiedy to również zmniejszona zostaje siła hamowania.

- Należy odpowiednio dostosować prędkość, w przeciwnym przypadku istnieje ryzyko utraty kontroli nad pojazdem.

## Śruby kół

Śruby kół dopasowane są do felg. W przypadku zamontowania innych felg (np. ze stopu metali lekkich lub kół z oponami zimowymi) należy użyć właściwych śrub o odpowiedniej długości i z odpowiednim łbem. Dzięki temu koła będą solidnie zamocowane, a układ hamulcowy będzie działał prawidłowo.

Śruby koła muszą być czyste i łatwo się dokręcać.

Specjalny adapter jest konieczny do śrub zabezpieczających przed kradzieżą koła\* »» strona 49.

#### ⚠ UWAGA

Śrub kół nie należy smarować.

<sup>1)</sup> Przestrzegać przepisów obowiązujących w danym kraju.

- Stosować wyłącznie śruby kół stanowiące element zestawu danych kół.
- Jeśli moment dokręcania śrub koła jest zbyt niski, mogą się one poluzować podczas jazdy. Ryzyko wypadku! Jeśli moment dokręcania jest za wysoki, śruby kół i gwinty mogą ulec uszkodzeniu.

### ❗ OSTROŻNIE

Zob. »» strona 52 , aby sprawdzić moment dokręcania śrub w przypadku kół stalowych i ze stopów.

## Opony zimowe

- Opony zimowe należy montować **na wszystkich czterech** kołach.
- Należy stosować tylko opony zimowe dopuszczone dla danego pojazdu.
- Należy zauważyć, że maksymalna dozwolona prędkość dla samochodu z oponami zimowymi może być niższa niż dla pojazdu z oponami letnimi.
- Ponadto opony zimowe nie są skuteczne, kiedy **bieżnik** jest zużyty.
- Po zamontowaniu kół zawsze sprawdzić ciśnienie w oponach. Należy się przy tym

kierować prawidłowymi wartościami ciśnienia w oponach podanym na plakietce umieszczonej na wewnętrznej stronie klapyki wlewu paliwa»» strona 323 .

W zimowych warunkach drogowych opony zimowe znacznie poprawiają zachowanie pojazdu. Konstrukcja opon letnich (szerokość, mieszanka gumy, bieżnik) zapewnia mniejszą przyczepność na lodzie i śniegu. Dotyczy to szczególnie samochodów wyposażonych w **opony o szerokim przekroju** lub w **opony do wysokich prędkości** (indeks H, V lub Y na ścianie bocznej).

Należy stosować wyłącznie opony zimowe dopuszczone dla danego pojazdu. Rozmiar opon podano w dokumentacji pojazdu (np. świadectwo zgodności WE lub inny certyfikat zgodności – COC<sup>1)</sup>). Dokumentacja samochodu różni się w zależności od kraju zamieszkania.

Opony zimowe tracą dużą część swoich właściwości, kiedy **bieżnik** jest zużyty do głębokości 4 mm.

Funkcjonowanie opon zimowych znacznie się pogarsza z powodu **starzenia** się opon, nawet jeżeli bieżnik nadal jest dużo głębszy niż 4mm.

Na wszystkich oponach zimowych znajduje się oznaczenie literowe wskazujące na dopuszczalną prędkość»» strona 321 .

Pojazdy, które mogą przekraczać te prędkości, powinny posiadać odpowiednią **naklejkę** widoczną dla kierowcy. Odpowiednie naklejki dostępne są w specjalistycznych serwisach CUPRA, Autoryzowanych Serwisach SEAT-a i specjalistycznych warsztatach. Należy zwrócić uwagę na obowiązujące w tym zakresie przepisy w danym kraju.

Opony „całoroczne“ mogą być używane zamiast opon zimowych.

### Używanie opon zimowych z indeksem V

Należy zauważyć, że zwykle stosowany indeks prędkości 240 km/h dla opon zimowych z literą V podlega **ograniczeniom technicznym; maksymalna dozwolona prędkość dla pojazdu może być znacznie niższa**. Maksymalna prędkość dla opon z indeksem V zależy bezpośrednio od maksymalnego obciążenia osi samochodu oraz od indeksu nośności stosowanych opon.

Najlepiej skontaktować się ze specjalistycznym serwisem CUPRA lub Autoryzowanym Serwisem SEAT-a, aby sprawdzić maksymalną prędkość dozwoloną dla opon z indeksem V zamontowanych w samochodzie.

<sup>1)</sup> COC = certyfikat zgodności.

**⚠ UWAGA**

Przekroczenie maksymalnej prędkości dozwolonej dla opon zimowych zamontowanych w samochodzie może spowodować awarię opony i w konsekwencji utratę kontroli nad pojazdem - ryzyko wypadku.

**🌿 Informacja dotycząca środowiska**

Po ustaniu warunków zimowych, należy opony wymienić na letnie. W temperaturze powyżej +7°C opony letnie będą sprawować się lepiej niż zimowe. Zmniejszy się hałas toczenia, zużycie opon i paliwa.

**Łańcuchy śniegowe**

Łańcuchy śniegowe należy zakładać tylko na przednie koła, nawet w samochodach z napędem na cztery koła.

- Po przejechaniu kilku metrów sprawdzić, czy łańcuchy śniegowe zostały poprawnie zamocowane; w razie potrzeby poprawić ich mocowanie na kołach zgodnie z instrukcją montażu producenta.
- Utrzymywać prędkość poniżej 50 km/h.
- W razie ryzyka zakopania się w miejscu pomimo zamontowania łańcuchów śniegowych najlepiej wyłączyć kontrolę trakcji (TCS) w systemie ESC»» strona 272, Włączenie i wyłączenie ESC i TCS.

Łańcuchy śniegowe poprawiają *zdolność hamowania* oraz *trakcję* w warunkach zimowych.

Ze względów technicznych łańcuchy śniegowe mogą być używane wyłącznie na kołach o następującej charakterystyce felgi i opony.

Opony	Obręcz koła	Łańcuchy
215/55 R17	7.5Jx17ET40	Maks. ogniwo 15 mm
225/55 R17	7.5Jx17ET40	Maks. ogniwo 9 mm
225/50 R18	8x18 ET40	
245/45 R18	8x18 ET40	
245/40 R19	8x19 ET40	
Pozostałe wymiary nie pozwalają na montaż łańcuchów.		

Przed założeniem łańcuchów śniegowych zdjąć z kół osłony piast.

**⚠ UWAGA**

**Stosowanie nieodpowiednich lub nieprawidłowo zamontowanych łańcuchów może doprowadzić do poważnych wypadków i szkód.**

- **Zawsze używać odpowiednich łańcuchów śniegowych.**
- **Należy przestrzegać instrukcji montażu dostarczonych przez producenta łańcuchów śniegowych.**

- **Nigdy nie należy przekraczać maksymalnych dopuszczalnych prędkości podczas jazdy z łańcuchami śniegowymi.**

**ⓘ OSTROŻNIE**

- **Łańcuchy śniegowe należy zdjąć do jazdy po odśnieżonych drogach. W przeciwnym razie będą one niekorzystnie wpływać na prowadzenie samochodu, mogą uszkodzić opony i bardzo szybko ulegają zużyciu.**
- **Łańcuchy mogą również uszkodzić lub zarysować felgi przy bezpośrednim kontakcie z nimi. CUPRA zaleca stosowanie powlekanych łańcuchów śniegowych.**

**System monitorowania ciśnienia w oponach****Lampka kontrolna****(!) Zapala się**

Ciśnienie w oponie jednego lub więcej kół jest znacznie niższe niż wartość ustawiona przez kierowcę, lub opona została uszkodzona mechanicznie. Ponadto rozlega się sygnał dźwiękowy, a na wyświetlaczu tablicy rozdzielczej pojawia się komunikat tekstowy.

**🛑 Zatrzymać pojazd!** Należy niezwłocznie zatrzymać pojazd w bezpiecznym miejscu. Sprawdzić wszystkie opony i ciśnienie. Wymienić wszystkie uszkodzone opony.



**(L) Miga**

Usterka systemu

Lampka kontrolna miga przez około jedną minutę i następnie zapala się na stałe.

Jeżeli ciśnienie w oponie jest poprawne, wyłączyć zapłon i włączyć go ponownie. Ponownie skalibrować wskaźnik ciśnienia w oponach»» strona 328 . Jeżeli usterka nadal trwa, udać się do wyspecjalizowanego warsztatu.

W momencie włączenia zapłonu na kilka sekund zapala się kilkanaście lampek ostrzegawczych i kontrolnych, sygnalizując przeprowadzenie testu funkcji. Lampki kontrolne gasną po kilku sekundach.

**⚠ UWAGA**

**Należy przestrzegać zaleceń dotyczących bezpieczeństwa »» ⚠ zob. Lampki kontrolne i ostrzegawcze na stronie 86.**

**Wskaźnik ciśnienia w oponach**



**Rys. 196** Tablica przyrządów: ostrzeżenie o spadku ciśnienia w oponach.

Wskaźnik ciśnienia w oponach porównuje prędkości poszczególnych kół i tym samym ich promień dynamiczny, korzystając z czujników ABS.

Jeżeli obwód toczenia jednego lub więcej kół uległ zmianie, system monitorowania opon wskaże to na tablicy rozdzielczej za pomocą lampki ostrzegawczej oraz ostrzeżenia dla kierowcy»» **rys. 196** . Kiedy dotyczy to tylko jednego koła, zostanie wskazane jego położenie w samochodzie.

**(L) Utrata ciśnienia: Sprawdzić ciśnienie w oponach!**

**Zmiana bieżnika opony**

Średnica koła zmienia się, gdy:

- ciśnienie w oponie zostanie zmienione ręcznie,
- ciśnienie w oponie jest zbyt niskie,
- struktura opony jest uszkodzona,
- pojazd jest nierównomiernie obciążony ładunkiem,
- Koła na jednej osi podlegają większemu obciążeniu (np. w przypadku ciężkiego ładunku)
- zostały założone łańcuchy śniegowe,
- zostało zamontowane dojazdowe koło zapasowe,
- koło na jednej osi zostało wymienione.

Reakcja wskaźnika ciśnienia w oponach może być opóźniona (L) lub może on nic nie wskazywać w pewnych okolicznościach (np. jazda w stylu sportowym, jazda po drodze ośnieżonej lub nieutwardzonej, jazda z łańcuchami śniegowymi).

**Kalibracja wskaźnika ciśnienia w oponach**

Po zmianie ciśnienia w oponach lub wymianie jednego lub więcej kół wskaźnik ciśnienia w oponach należy ponownie skalibrować. To samo dotyczy, na przykład, zamiany miejscami kół przednich i tylnych.

- Włączyć zapłon.
- Zachować nową wartość ciśnienia w systemie Infotainment: przycisk funkcyjny  >

## Informacje o pojeździe &gt; Stan pojazdu

»» strona 90.

• LUB: z menu **Przegląd** tablicy rozdzielczej  
»» strona 73.

Podczas jazdy system sam kalibruje ciśnienie w oponach zadane przez kierowcę i zamontowane koła. Po długiej podróży z różnymi prędkościami, zaprogramowane wartości są zbierane i monitorowane.

Kiedy koła są mocno obciążone, ciśnienie w oponach powinno zostać podwyższone do pełnej wartości zalecanego ciśnienia w oponach przed kalibracją»» rys. 193.

### ⚠ UWAGA

Jeśli ciśnienia w poszczególnych oponach są różne lub zbyt niskie, opona może ulec uszkodzeniu, co może spowodować utratę panowania nad pojazdem i poważny wypadek, mogący stanowić zagrożenie życia.

• Jeśli zapali się lampka (⚠), natychmiast zmniejszyć prędkość jazdy i unikać nagłych manewrów lub hamowania. Zatrzymać się, gdy jest to możliwe, i sprawdzić ciśnienie w oponach oraz ich stan.

• System monitorowania opon może działać poprawnie tylko wtedy, kiedy wszystkie opony mają prawidłowe ciśnienie zmierzone przy zimnych oponach.

• Jeżeli opona nie została przebita, nie wymaga natychmiastowej zmiany; podjechać z umiarkowaną prędkością do najbliższego

serwisu i zlecić kontrolę opony oraz pompowanie jej do właściwego ciśnienia.

### i Informacja

- Podczas pierwszej jazdy samochodem z nowymi oponami i z dużą prędkością opony mogą ulec niewielkiemu rozszerzeniu, co może wywołać ostrzeżenie o ciśnieniu w oponach.
- W przypadku wykrycia niskiego ciśnienia w oponach, przy włączonym zapłonie, rozlegnie się sygnał dźwiękowy. W przypadku awarii systemu rozlegnie się sygnał dźwiękowy.
- Jazda na drogach gruntowych przez dłuższy czas lub jazda w stylu sportowym może spowodować czasową dezaktywację TPMS. Lampka kontrolna pokazuje błąd, ale gaśnie po zmianie warunków drogowych lub stylu jazdy.
- Nie należy polegać wyłącznie na systemie monitorowania ciśnienia w oponach. Systematycznie sprawdzać, czy ciśnienie w oponach jest prawidłowe i czy opony nie są uszkodzone wskutek przebiecia, przecięcia, rozzerwania lub uderzenia/wgniecenia. Z opony wyjąć ciała obce, o ile nie przebiły opony.
- Wskaźnik ciśnienia w oponach nie działa w przypadku błęd w ESC lub ABS»» strona 269.

## Koło zapasowe

### Miejsce przechowywania i używanie dojazdowego koła zapasowego

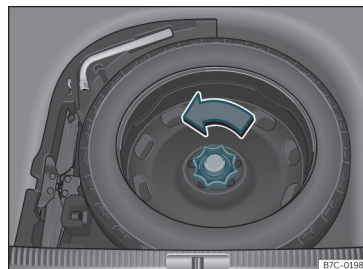

Rys. 197 W bagażniku: uniesiona podłoga bagażnika.

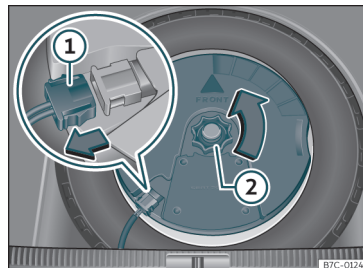

Rys. 198 W bagażniku: wyjąć głośnik niskotonowy. »

Dojazdowe koło zapasowe mieści się w zagłębieniu pod płytą podłogi w bagażniku i jest zamocowane nakrętką skrzydełkową.

Dojazdowe koło zapasowe przeznaczone jest do używania przez krótki czas. Sprawdzić opony i wymienić jak najszybciej w specjalistycznym serwisie CUPRA, Autoryzowanym Serwisie SEAT-a lub w specjalistycznym warsztacie.

Nie można używać koła zapasowego od innego pojazdu.

### Zdejmowanie dojazdowego koła zapasowego

- Podnieść i przytrzymać płytę podłogową w celu wyjęcia dojazdowego koła zapasowego»»» strona 141.
- Obrócić nakrętkę skrzydełkową zabezpieczającą oponę w lewo»»» **rys. 197**.
- Wyjąć dojazdowe koło zapasowe.

### Wyjmowanie koła zapasowego z pojazdów z 10-głośnikowym systemem nagłośnienia BEATS Audio (z głośnikiem niskotonowym)\*

Aby wyjąć koło zapasowe, należy najpierw wymontować głośnik niskotonowy.

- *Pojazdy bez regulowanej podłogi bagażnika:* pociągnąć podłogę (wykładzinę) bagażnika do góry, aby ją wyciągnąć.

- *Pojazdy z regulowaną podłogą bagażnika:* unieść i zamocować podłogę bagażnika, według opisu w»»» strona 141.

- Odłączyć przewód głośnikowy *głośnika niskotonowego*»»» **rys. 198 ①**.

- Obrócić w prawo śrubę mocującą »»» **rys. 198 ②**.

- Wyjąć *głośnik niskotonowy* oraz koło zapasowe.

- Przy wymianie koła zapasowego umieścić *głośnik niskotonowy* u podstawy felgi. Należy przy tym uważać, by strzałka „FRONT“ na *głośniku niskotonowym* była skierowana do przodu.

- Ponownie podłączyć przewód głośnika i mocno obrócić śrubę mocującą w prawo, tak aby *głośnik niskotonowy* i koło znalazły się na swoich miejscach.

### Łańcuchy

Ze względów technicznych na dojazdowe koło zapasowe nie wolno zakładać łańcuchów śniegowych.

Jeżeli w jednym z kół przednich w czasie używania łańcuchów śniegowych została przebita opona, założyć koło zapasowe w miejsce jednego z tylnych kół. Założyć łańcuchy śniegowe na tylnym kole, które zostało zdjęte, i wymienić przednie koło z przebitą oponą na to koło.

### UWAGA

- Po zamontowaniu dojazdowego koła zapasowego, możliwie najszybciej sprawdzić ciśnienie w oponach. Nieprzestrzeganie powyższego może spowodować wypadek. Wartości ciśnienia podane są na tylnej części ramy lewych drzwi przednich »»» **rys. 193**.

- Na założonym dojazdowym kole zapasowym nie przekraczać prędkości 80 km/h - ryzyko wypadku!

- Na tymczasowym kole zapasowym nie należy pokonywać odległości powyżej 200 km.

- Unikać gwałtownego przyspieszania, gwałtownego hamowania i pokonywania zakrętów z dużą prędkością.

- Pod żadnym pozorem nie używać więcej niż jednego dojazdowego koła zapasowego na raz, ryzyko wypadku.

- Na obręczy dojazdowego koła zapasowego nie można zamontować żadnego innego typu opony (zimowej ani letniej).

- Jazda na kole zapasowym może spowodować automatyczne wyłączenie się tempomatu ACC w trakcie jazdy. Przy rozruchu należy wówczas go wyłączyć.



# Konserwacja

## Przegląd

### Okresy między przeglądami

#### Serwisowanie i cyfrowa książka serwisowa

#### Dziennik przeglądów („Cyfrowa książka serwisowa“)

Wyspecjalizowane salony CUPRA, dealerzy SEAT-a i specjalistyczne warsztaty zapisują historię serwisowania w systemie centralnym. Dzięki takiej kompleksowej dokumentacji można w dowolnym momencie sprawdzić, jakie usługi były wykonane. CUPRA zaleca, aby po każdym serwisowaniu pobierać wydruk historii serwisowej z wyszczególnieniem wszystkich wykonanych czynności.

Historia serwisowa jest aktualizowana przy każdym serwisie.

**Cyfrowa książka serwisowa nie jest dostępna na wszystkich rynkach. w takim przypadku dealer CUPRA lub SEAT-a poinformuje o aktualnej dokumentacji wykonanych prac.**

#### Czynności serwisowe

w cyfrowej książce serwisowej specjalistyczny dealer CUPRA, autoryzowany serwis SEAT-a lub specjalistyczny warsztat zapisują następujące informacje:

- Data wykonania czynności serwisowych.
- Czy zasugerowano konkretną naprawę, np. wymianę klocków hamulcowych w najbliższym czasie.
- Czy klient zażyczył sobie wykonanie konkretnych czynności. Doradca serwisowy wypisze odpowiednie zlecenie.
- Wymienione elementy lub płyny eksploatacyjne.
- Data następnego przeglądu.

Gwarancja Long Life Mobility jest ważna do daty następnego przeglądu. Informacja ta jest odnotowywana dla wszystkich czynności sprawdzających.

Rodzaj i zakres usługi serwisowej mogą się różnić w zależności od pojazdu. Specjalistyczny warsztat udzieli konkretnych informacji o czynnościach do wykonania w danym pojeździe.

#### UWAGA

Jeżeli nie wykonano całości lub części czynności serwisowych lub nie dotrzymano terminu przeglądu, pojazd może ulec awarii

na drodze, co może skutkować wypadkiem i poważnymi obrażeniami.

- Należy dopilnować, aby wszystkie naprawy były wykonywane przez specjalistyczny serwis CUPRA, autoryzowany serwis SEAT-a lub specjalistyczny warsztat.

#### OSTROŻNIE

CUPRA nie ponosi odpowiedzialności za uszkodzenia pojazdu spowodowane zaniechaniem czynności serwisowych lub brakiem dostępności części zamiennych.

#### Informacja

Regularne serwisowanie nie tylko chroni wartość pojazdu, ale także zapewnia jego właściwe działanie i bezpieczeństwo na drodze. Z tego powodu należy serwisować pojazd zgodnie z zaleceniami CUPRA.

### Stałe lub elastyczne okresy między przeglądami

Przeglądy klasyfikowane są jako **przegląd z wymianą oleju** lub **przegląd kontrolny**. Przypomnienie o kolejnym przeglądzie pojawia się na wyświetlaczu tablicy rozdzielczej.

W zależności od wyposażenia, silnika i warunków użytkowania samochodu wymiana »

oleju odbywa się na zasadzie **Stałych okresów między przeglądami** lub **Elastycznych okresów między przeglądami**.

**Jak się dowiedzieć, który rodzaj serwisowania jest wymagany**

- Informacja w tabelach poniżej:

Przeгляд z wymianą oleju <sup>a)</sup>		
PR nr	Rodzaj przeglądu	Okres między przeglądami
Q11	Stały	Co 5 000 km lub po upływie 1 roku <sup>b)</sup>
Q12		Co 7500 km lub po upływie 1 roku <sup>b)</sup>
Q13		Co 10000 km lub po upływie 1 roku <sup>b)</sup>
Q14		Co 15000 km lub po upływie 1 roku <sup>b)</sup>
Q16	Elastyczny	Zgodnie z wyświetlanym terminem następnego przeglądu

<sup>a)</sup> Dane są oparte na zwyczajowych warunkach użytkowania.

<sup>b)</sup> W zależności co nastąpi najpierw.

### Przeгляд kontrolny<sup>a)</sup>

Zgodnie z wyświetlanym terminem następnego przeglądu

<sup>a)</sup> Dane są oparte na zwyczajowych warunkach użytkowania.

### Informacje na temat elastycznych okresów między przeglądami

W przypadku **Elastycznych okresów między przeglądami** wymiany oleju dokonuje się tylko wtedy, gdy wymaga tego pojazd. Aby określić, kiedy trzeba wymienić olej, należy wziąć pod uwagę dane warunki użytkowania i indywidualny styl jazdy. Ważnym elementem koncepcji elastycznych okresów między przeglądami jest stosowanie oleju LongLife zamiast zwykłego oleju silnikowego.

Należy uwzględnić specyfikację oleju silnikowego zgodnie ze standardami VW >>> strona 308.

**Można zażyczyć sobie zmiany z elastycznych na stałe okresy między przeglądami. Stałe okresy między przeglądami mogą jednak zwiększać koszty serwisowania.** Doradca serwisowy udzieli wszelkich porad w tym zakresie.

### Wyświetlanie okresów między przeglądami

W pojazdach CUPRA wskazanie daty przeglądu serwisowego pojawia się na wyświetla-

czu zestawu wskaźników >>> strona 81 lub w menu **Ustawienia samochodu** systemu Infotainment >>> strona 87 >>> strona 91.

Komunikat o okresie między przeglądami podaje termin przeglądu z wymianą oleju lub przeglądu kontrolnego. W terminie danego przeglądu można wykonać dodatkowe wymagane czynności, np. wymianę płynu hamulcowego lub świec zapłonowych.

### Informacje dotyczące warunków użytkowania

Okresy między przeglądami i grupy przeglądów są oparte na **normalnych warunkach użytkowania**.

Jeżeli pojazd jest użytkowany w **niekorzystnych warunkach**, niektóre czynności muszą być wykonywane na wcześniejszym przeglądzie lub nawet między przeglądami.

**Niekorzystne warunki użytkowania to np.:**

- Stosowanie paliwa o dużej zawartości siarki.
- Częsta jazda na krótkich dystansach.
- Pozostawianie silnika długo na biegu jałowym, np. w przypadku taksówek.
- Użytkowanie pojazdu w zapyłonym terenie.
- Częsta jazda z przyczepą (w zależności od wyposażenia).

- Użytkowanie pojazdu w warunkach dużego ruchu i częstego zatrzymywania się (np. w mieście).
- Używanie pojazdu głównie w zimie.

Warunki te mają wpływ przede wszystkim na następujące elementy (w zależności od wyposażenia):

- Filtr kurzu i filtr przeciwpyłkowy
- Air Care filtr antyalergiczny
- Filtr powietrza
- Łańcuszek rozrządu
- Filtr cząstek stałych
- Olej silnikowy

**Doradca serwisowy w specjalistycznym serwisie udzieli informacji** na temat czynności serwisowych, które trzeba wykonać między planowymi przeglądami, uwzględniając indywidualne warunki użytkowania danego pojazdu.

#### UWAGA

Jeżeli nie wykonano całości lub części czynności serwisowych lub nie dotrzymano terminu przeglądu, pojazd może ulec awarii na drodze, co może skutkować wypadkiem i poważnymi obrażeniami.

- Należy dopilnować, aby wszystkie naprawy były wykonywane przez specjalistyczny serwis CUPRA, autoryzowany serwis SEAT-a lub specjalistyczny warsztat.

#### OSTROŻNIE

CUPRA nie ponosi odpowiedzialności za uszkodzenia pojazdu spowodowane zaniedbaniem czynności serwisowych lub brakiem dostępności części zamiennych.

#### Zestawy czynności serwisowych

Zestawy czynności serwisowych obejmują **wszystkie czynności serwisowe** konieczne do zapewnienia prawidłowego funkcjonowania pojazdu (w zależności od warunków użytkowania i specyfikacji pojazdu, na przykład typu silnika, skrzyni biegów lub płyt eksploatacyjnych). Czynności serwisowe dzielą się na *czynności kontrolne i sprawdzające*. Informacje na temat czynności do wykonania w danym samochodzie można uzyskać w:

- salonie CUPRA
- autoryzowanym serwisie SEAT-a
- Specjalistycznym warsztacie.

Z przyczyn technicznych (ciągłe doskonalenie części) zestawy czynności mogą ulegać zmianom. Specjalistyczne salony CUPRA, salony SEAT-a i wyspecjalizowane warsztaty otrzymują na bieżąco informacje o wszelkich modyfikacjach.

## Oferta dodatkowych czynności serwisowych

### Zatwierdzone części zamienne

Oryginalne części zamienne SEAT zostały opracowane specjalnie do tych samochodów i zatwierdzone przez SEAT-a ze szczególnym uwzględnieniem kwestii bezpieczeństwa. Części te odpowiadają dokładnie wymaganiom producenta pod względem konstrukcji, dokładności pomiaru i użytych materiałów. Oryginalne części zamienne SEAT zostały stworzone specjalnie do Państwa pojazdu. Dlatego też zawsze zalecamy stosowanie oryginalnych części zamiennych SEAT. SEAT nie ponosi odpowiedzialności za bezpieczeństwo i odpowiedniość części pochodzących od innych producentów.

### Zatwierdzone części zamienne

Zatwierdzone części zamienne, zgodnie z wymaganiami producenta, to dodatkowa usługa dla klienta. Oferuje możliwość wymiany całych podzespołów, np. silnika, skrzyni biegów, głowicy, jednostek sterujących, części elektrycznych itp.

Są to **części zatwierdzone**, takie same jak części fabryczne, które także są zatwierdzonymi częściami zamiennymi.

### Oryginalne akcesoria

Zalecamy używanie wyłącznie Oryginalnych akcesoriów CUPRA lub akcesoriów zatwierdzonych przez CUPRA. Akcesoria te zostały sprawdzone pod kątem niezawodności, bezpieczeństwa i przydatności do danego typu pojazdu. CUPRA nie ponosi odpowiedzialności za bezpieczeństwo i odpowiedność części pochodzących od innych producentów.

### Usługa Mobility (Service Mobility)

Od momentu zakupu samochodu można cieszyć się ochroną i korzyściami płynącymi z usługi CUPRA Mobility.

Usługą CUPRA Mobility objęte są wszystkie nowe pojazdy CUPRA przez okres dwóch lat bez żadnych dodatkowych kosztów.

Usługę tę można następnie przedłużyć, o ile zalecane przeglądy i usługi serwisowe wykonywane są w specjalistycznych serwisach CUPRA lub autoryzowanych serwisach SEAT-a.

Jeżeli Państwa samochód zostanie unieruchomiony na drodze w wyniku awarii lub wypadku, nasze usługi pomocy drogowej zapewnią Państwu mobilność.

Należy wziąć pod uwagę, że usługi Mobility różnią się w zależności od kraju, w którym za-

kupiono pojazd. Więcej informacji można uzyskać u dealerów CUPRA i SEAT lub na stronie internetowej CUPRA dla danego kraju.

### Gwarancja

#### Gwarancja bezawaryjnego działania

Specjalistyczne serwisy CUPRA oraz autoryzowane serwisy SEAT-a zapewniają idealny stan nowych pojazdów. Szczegółowe warunki gwarancji znajdują się w umowie sprzedaży lub w uzupełniającej dokumentacji technicznej. Więcej informacji na ten temat można uzyskać w specjalistycznym serwisie CUPRA lub w autoryzowanym serwisie SEAT-a.

## Pielęgnacja pojazdu

### Konserwacja i mycie

#### Uwagi podstawowe

Systematyczna i dokładna pielęgnacja pomaga zachować wartość pojazdu. Oprócz tego może okazać się niezbędnym warunkiem wstępnym w przypadku zażądania naprawy gwarancyjnej z tytułu korozji lub wad powłoki lakierniczej nadwozia.

Specjalistyczne warsztaty dysponują niezbędnymi produktami do pielęgnacji. Należy postępować zgodnie z instrukcjami podanymi na opakowaniu.

#### UWAGA

- Środki czystości i inne materiały używane do pielęgnacji pojazdu mogą być szkodliwe dla zdrowia w przypadku niewłaściwego ich stosowania.
- Środki do pielęgnacji samochodu należy przechowywać w bezpiecznym, niedostępnym dla dzieci miejscu. Niebezpieczeństwo zatrucia!

#### Informacja dotycząca środowiska

- Przy zakupie środków pielęgnacji pojazdu starać się wybierać środki nieszkodliwe dla środowiska.

- Odpadów po produktach do pielęgnacji pojazdów nie należy wyrzucać ze zwykłymi odpadami domowymi.

### Mycie pojazdu

Im dłużej pozostawimy zabrudzenia, np. pozostałości owadów, ptasie odchody, żywicę z drzew czy sól drogową na pojeździe, tym większe będą uszkodzenia powierzchni. Uszkodzenia są również potęgowane przez wysokie temperatury (np. silne nasłonecznienie).

Przed myciem pojazdu należy zmiękczyć brud dużą ilością wody.

Aby usunąć zaschnięty brud, taki jak owady, ptasie odchody czy żywicę, należy użyć ściereczki z mikrofibry i dużych ilości wody.

Po zakończeniu zimowego posypywania dróg solą należy zlecić umycie podwozia pojazdu.

### Ciśnieniowe urządzenia myjące

Podczas mycia samochodu urządzeniem wysokociśnieniowym należy zawsze postępować zgodnie z instrukcją obsługi urządzenia. Dotyczy to w szczególności ciśnienia roboczego i odległości dyszy od pojazdu. Nie kierować strumienia bezpośrednio na uszczelki szyb bocznych, drzwi, osłony czy dach panoramiczny\*; to samo dotyczy opon, przewodów gumowych, materiału wyciszają-

cego, czujników\* i obiektywów kamer\*. Zachować odległość co najmniej 40 cm.

Nie używać myjki ciśnieniowej do oczyszczania pojazdu ze śniegu i lodu.

Nie należy używać dysz wyrzucających skoncentrowany strumień wody ani dysz rotacyjnych do usuwania brudu.

Temperatura wody nie może przekraczać 60°C.

### Automatyczne myjnie samochodowe

Przed wjazdem na myjnię należy spłukać pojazd wodą.

Sprawdzić, czy szyby i dach panoramiczny\* są zamknięte, a wycieraczki przedniej szyby wyłączone. Stosować się do instrukcji użytkownika myjni, zwłaszcza w przypadku demontowalnych części.

W miarę możliwości zaleca się korzystanie z myjni bezszczotkowych.

### Mycie ręczne

Umyć pojazd miękką gąbką lub szczotką od góry do dołu. Stosować wyłącznie produkty do czyszczenia niezawierające rozpuszczalników.

### Ręczne mycie pojazdów z lakierem matowym

Aby zapobiec uszkodzeniom podczas mycia, najpierw usunąć nagromadzony kurz i większe zabrudzenia. Do usuwania owadów, tłustych zabrudzeń i śladów palców najlepiej użyć specjalnego środka do czyszczenia lakierów matowych.

Produkt nakładać ściereczką z mikrofibry. Nie używać zbyt dużej siły, aby nie uszkodzić lakieru.

Spłukać dużą ilością wody. Następnie użyć obojętnego środka czyszczącego i miękkiej ściereczki z mikrofibry.

Ponownie opłukać pojazd dużą ilością wody i zostawić do wyschnięcia. Zacieki usunąć irycha.

### UWAGA

- Pojazd myć tylko przy wyłączonym zapłonie lub zgodnie z instrukcjami na myjni automatycznej. Ryzyko wypadku!
- Podczas czyszczenia podwozia lub wnętrza nadkoli należy uważać na ostre lub wystające części metalowe. Ryzyko skaleczenia!
- Po myciu hamulce mogą działać wolniej z powodu wody lub (w zimie) lodu na tarczach i klockach hamulcowych. Ryzyko wypadku! W takim przypadku hamulce należy osuszyć naciskając kilkakrotnie na pedał hamulca.



## ⓘ OSTROŻNIE

- Przed myciem samochodu w myjni automatycznej złożyć lusterka boczne, aby zapobiec ich uszkodzeniu. Elektrycznie sterowane lusterka można składać i rozkładać tylko elektrycznie!
- Nie myć pojazdu bezpośrednio na słońcu. Grozi to uszkodzeniem lakieru!
- Nie używać gąbek, gąbek z materiałem ściernym lub podobnych do usuwania pozostałości owadów. Grozi to uszkodzeniem powierzchni!
- Części pojazdu z matowym lakierem:
  - Nie używać pasty polerskiej ani wosku twardego. Grozi to uszkodzeniem powierzchni!
  - Na myjni nie wybierać programów z woskowaniem. Może to pogorszyć wygląd lakieru matowego.
  - Nie umieszczać naklejek ani magnesów na częściach z matowym lakierem, ponieważ przy ich usuwaniu lakier może zostać uszkodzony.

## 🌿 Informacja dotycząca środowiska

Pojazd można myć tylko na specjalnych stanowiskach do mycia. Zapobiega to przedostaniu się wody z resztkami oleju do kanalizacji miejskiej.

## Wskazówki dotyczące czyszczenia i konserwacji

Wskazówki dotyczące czyszczenia i konserwacji poszczególnych elementów znajdują się w tabelach poniżej. Są to jedynie zalecenia. W przypadku dalszych pytań lub części niewymienionych w tabelach należy zasięgnąć informacji w specjalistycznym serwisie. Należy brać pod uwagę zalecenia ogólne >>> Δ zob. Szczególnie uważać na... na stronie 339.

## Czyszczenie nadwozia

### Wycieraczki przedniej szyby

Problem	Rozwiązanie
Brud	Miękka szmatka do wycieraczek

### Światła przednie / tylne

Problem	Rozwiązanie
Brud	Miękka gąbka i roztwór obojętnego mydła <sup>a)</sup>

a) Roztwór obojętnego mydła: maksymalnie dwie łyżki na 1 litr wody

## Czujniki / obiektywy kamer

Problem	Rozwiązanie
Brud	<i>Czujniki:</i> miękka szmatka ze środkiem czyszczącym bez rozpuszczalników <i>Obiektywy kamer:</i> miękka szmatka ze środkiem czyszczącym bez alkoholu
Śnieg / lód	Szczotka ręczna / odmrażacz w aerozolu bez rozpuszczalników

## Koła

Problem	Rozwiązanie
Sól zapobiegająca zamarzaniu	Woda
Pył z okładzin hamulcowych	Specjalny środek czyszczący bez kwasów

## Końcówki układu wydechowego

Problem	Rozwiązanie
Sól zapobiegająca zamarzaniu	Woda, jeżeli wymagany jest środek do czyszczenia stali

## Elementy wykończenia / osłony

Problem	Rozwiązanie
Brud	Roztwór obojętnego mydła <sup>a)</sup> , jeżeli wymagany jest środek do czyszczenia stali

<sup>a)</sup> Roztwór obojętnego mydła: maksymalnie dwie łyżki na 1 litr wody

## Lakier

Problem	Rozwiązanie
Uszkodzenia lakieru	Sprawdzić kod lakieru w autoryzowanym serwisie i zamaskować uszkodzenia odpowiednim lakierem do zaprawek
Rozlane paliwo	Natychmiast zmyć wodą
Warstwa rdzy środowiskowej	Zastosować środek do usuwania rdzy, a następnie twardy wosk. W przypadku pytań zasięgnąć informacji w autoryzowanym serwisie.
Korozja	Zlecić specjalistycznemu warsztatowi
Woda nie tworzy kropeł na czystym lakierze	Nakładać twardy wosk (co najmniej dwa razy w roku)
Brak połysku pomimo właściwej konserwacji / lakieru	Nałożyć odpowiedni wosk i środek konserwujący lakier, jeżeli wosk nie zawiera takich środków

Problem	Rozwiązanie
Zaschnięty brud, np. owady, ptasie odchody, żywica, sól drogowa	Natychmiast zwilżyć wodą i usunąć ściereczką z mikrofibry
Tłuste zabrudzenia, np. kosmetyki, krem do opalania	Natychmiast usunąć roztworem obojętnego mydła <sup>a)</sup> i miękką ściereczką

<sup>a)</sup> Roztwór obojętnego mydła: maksymalnie dwie łyżki na 1 litr wody

## Elementy z włókna węglowego

Problem	Rozwiązanie
Brud	Czyścić tak samo jak elementy lakierowane»» strona 335

## Listwy dekoracyjne

Problem	Rozwiązanie
Brud	Miękka gąbka i roztwór obojętnego mydła <sup>a)</sup>

<sup>a)</sup> Roztwór obojętnego mydła: maksymalnie dwie łyżki na 1 litr wody

## Czyszczenie wnętrza

### Szyby

Problem	Rozwiązanie
Brud	Umyć płynem do szyb i wytrzeć szmatką

## Elementy wykończenia / osłony

Problem	Rozwiązanie
Brud	Roztwór obojętnego mydła <sup>a)</sup>

<sup>a)</sup> Roztwór obojętnego mydła: maksymalnie dwie łyżki na 1 litr wody

## Elementy plastikowe

Problem	Rozwiązanie
Brud	Wilgotna ściereczka
Zaschnięty brud	Roztwór obojętnego mydła <sup>a)</sup> , w miarę możliwości środek do tworzyw sztucznych bez rozpuszczalników

<sup>a)</sup> Roztwór obojętnego mydła: maksymalnie dwie łyżki na 1 litr wody

## Wyświetlacze / tablica przyrządów

Problem	Rozwiązanie
Brud	Miękka szmatka ze środkiem do czyszczenia wyświetlaczy ciekłokrystalicznych

## Panele sterowania

Problem	Rozwiązanie
Brud	Miękka szmatka, następnie miękka szmatka z roztworem obojętnego mydła <sup>a)</sup>

<sup>a)</sup> Roztwór obojętnego mydła: maksymalnie dwie łyżki na 1 litr wody

## Pasy bezpieczeństwa

Problem	Rozwiązanie
Brud	Roztwór obojętnego mydła <sup>a)</sup> , pozostawić do wyschnięcia przed zwinieniem

<sup>a)</sup> Roztwór obojętnego mydła: maksymalnie dwie łyżki na 1 litr wody

## Tkanina, sztuczna skóra, Alcantara

Problem	Rozwiązanie
Kurz na powierzchniach	Odkurzacze
Zabrudzenia na bazie wody, np. kawa, herbata, krew itp.	Chłonna szmatka i roztwór obojętnego mydła <sup>a)</sup>
Tłuste zabrudzenia, np. olej, środki do makijażu itp.	Użyć neutralnego roztworu mydła <sup>a)</sup> . Zebrać rozpuszczony tłuszcz i cząstki farby chłonną szmatką, jeżeli trzeba jeszcze użyć wody.
Zabrudzenia szczególnie, np. plamy z długopisu, lakieru do paznokci, farb dyspersyjnych, pasty do butów itp.	Usuwanie zabrudzeń szczególnych: osuszyć chłonną szmatką, w razie potrzeby użyć roztworu obojętnego mydła <sup>a)</sup>

<sup>a)</sup> Roztwór obojętnego mydła: maksymalnie dwie łyżki na 1 litr wody

## Skóra naturalna

Problem	Rozwiązanie
Świeże zabrudzenia	Bawełniana szmatka i roztwór obojętnego mydła <sup>a)</sup>
Zabrudzenia na bazie wody, np. kawa, herbata, krew itp.	Świeże plamy: chłonna szmatka Wyschnięte plamy: odplamiacz odpowiedni do skóry
Tłuste zabrudzenia, np. olej, środki do makijażu itp.	Świeże plamy: chłonna szmatka i odpowiedni odplamiacz do skóry Zaschnięte plamy: spray rozpuszczający tłuszcz
Zabrudzenia szczególnie, np. plamy z długopisu, lakieru do paznokci, farb dyspersyjnych, pasty do butów itp.	Odplamiacz odpowiedni do skóry
Pielęgnacja	Regularnie nakładać krem do konserwacji skóry, aby chronić przed słońcem. W razie konieczności stosować środek do utrzymania koloru

<sup>a)</sup> Roztwór obojętnego mydła: maksymalnie dwie łyżki na 1 litr wody

## Elementy z włókna węglowego

Problem	Rozwiązanie
Brud	Czyścić tak samo jak elementy plastikowe

## Szczególnie uważać na...

### Światła przednie / tylne

- Nie wycierać światła suchą szmatką lub gąbką.
- Nie używać środków czyszczących zawierających alkohol. Ryzyko pęknięcia!

### Koła

- Nie używać wosku do lakieru ani produktów ściernych.
- Jeśli powłoka ochronna na lakierze felgi została uszkodzona (np. przez uderzenie kamieniem, zarysowanie itp.), należy ją niezwłocznie naprawić.

### Obiektywy kamer

- Nie należy używać gorącej ani ciepłej wody do usunięcia lodu i śniegu z obiektywu. Ryzyko pęknięcia szyby!
- Do czyszczenia obiektywu kamery nie wolno używać ściernych środków czyszczących ani produktów z alkoholem. Ryzyko zarysowania lub pęknięcia!

### Szyby

- Śnieg i lód z szyb okien i lusterek zewnętrznych usuwać wyłącznie za pomocą plastikowej skrobaczki. Aby uniknąć zarysowań, skrobaczkę należy pchać tylko w jednym kierunku, a nie przesuwac tam i z powrotem.



- Nigdy nie należy używać ciepłej ani gorącej wody do usuwania śniegu lub lodu z szyb i lusterek bocznych. Ryzyko pęknięcia szyby! Ryzyko pęknięcia szyby!
- Aby uniknąć uszkodzeń, nie naklejać nalepek na elementy grzejne szyby.

### Elementy wykończenia / osłony

- Nie używać środków czyszczących ani środków z chromem.

### Lakier

- Przed nałożeniem wosku lub produktów pielęgnacyjnych należy oczyścić samochód z brudu i kurzu. Ryzyko zarysowania!
- Nie nakładać wosku ani produktów pielęgnacyjnych w pełnym słońcu. Grozi to uszkodzeniem lakieru!
- Rdzy środowiskowej nie można ścierać. Grozi to uszkodzeniem lakieru!
- Niezwłocznie usuwać resztki kosmetyków i filtrów przeciwsłonecznych. Grozi to uszkodzeniem lakieru!

### Wyświetlacze / tablica przyrządów

- Ekranów, tablicy rozdzielczej i sąsiadujących elementów nie można czyścić na sucho. Ryzyko zarysowania!
- Tablica rozdzielcza musi być wyłączona i musi się ochłodzić przed czyszczeniem.

- Dopilnować, aby między tablicą rozdzielczą a sąsiadujące elementy nie dostała się woda. Ryzyko uszkodzenia!

### Panele sterowania

- Dopilnować, aby do paneli sterowania nie dostała się woda. Ryzyko uszkodzenia!

### Pasy bezpieczeństwa

- Nie wyciągać pasów z pojazdu w celu ich wyczyszczenia.
- Pasów bezpieczeństwa i ich elementów nie wolno czyścić środkami chemicznymi, ani nie powinny być dopuszczone do kontaktu z korozyjnymi cieczami, rozpuszczalnikami lub ostrymi przedmiotami. Ryzyko uszkodzenia tkaniny!
- W razie stwierdzenia uszkodzenia taśmy pasa, elementów złącznych pasa, związka taśmy lub klamry, pas należy wymienić w autoryzowanym serwisie.

### Tkaniny / sztuczna skóra / mikrofibra

- Nie używać środków do skóry, rozpuszczalników, pasty woskowej, pasty do butów, odplamiaczy ani innych podobnych produktów do czyszczenia sztucznej skóry / mikrofibry .
- Jeżeli plama jest bardzo oporna, udać się do specjalistycznego warsztatu w celu jej usunięcia. W ten sposób można zapobiec uszkodzeniom.
- Do czyszczenia nie używać myjek parowych, szczotek, twardych gąbek itp.

- Nie włączać podgrzewania siedzeń\* do suszenia siedzeń.

- Elementy odzieży o ostrych krawędziach, takie jak zamki błyskawiczne, nity czy paski, mogą uszkodzić powierzchnię siedzeń.
- Otwarte zapięcia na rzepy mogą uszkodzić tapicerkę siedzeń. Dopilnować, aby rzepy były zapięte.

### Skóra naturalna

- Do powierzchni skórzanych nie stosować rozpuszczalników, past woskowych, past do butów, odplamiaczy ani podobnych środków.
- Elementy odzieży o ostrych krawędziach, takie jak zamki błyskawiczne, nity czy paski, mogą uszkodzić powierzchnię siedzeń.
- Do czyszczenia nie używać myjek parowych, szczotek, twardych gąbek itp.
- Nie włączać podgrzewania siedzeń\* do suszenia siedzeń.
- Uniknąć wystawiania skóry na działanie promieni słonecznych przez dłuższy czas, aby nie straciła koloru. Jeżeli samochód pozostaje przez dłuższy czas w pełnym słońcu, najlepiej skórę przykryć.

### UWAGA

**Nie używać powłok hydrofobowych na przedniej szybie. W warunkach złej widoczności, np. przy dużej wilgotności powietrza, w nocy lub przy niskim słońcu, widoczność może być pogorszona. Ryzyko wypadku!**



Powłoki tego rodzaju mogą także spowodować hałaśliwą pracę piór wycieraczek przedniej szyby.

#### Informacja

- Pozostałości owadów łatwiej usuwać z odpowiednio konserwowanego lakieru.
- Regularne dbanie o lakier ogranicza osadzanie się rdzy ze środowiska.

### Wyłączenie pojazdu z ruchu

Należy skontaktować się ze specjalistycznym warsztatem, jeżeli pojazd ma być nieużywany przez dłuższy czas. Pracownicy poinformują, jakie środki należy podjąć, np. zapewnić ochronę antykorozyjną, wykonać czynności serwisowe oraz udzielić rad dotyczących przechowywania pojazdu.

Trzeba też przestrzegać instrukcji dotyczących akumulatora»» strona 315.

## Akcesoria i modyfikacje w pojeździe

### Akcesoria, części zamienne i naprawy

#### Wprowadzenie

Przed zakupem akcesoriów i części zamiennych warto zawsze zwrócić się do dealera lub wyspecjalizowanego sklepu o radę.

Samochód ma, w zamyśle, oferować wysoki standard biernego i czynnego bezpieczeństwa. Z tego powodu zalecamy zwrócić się do specjalistycznego serwisu CUPRA lub Autoryzowanego Serwisu SEAT-a o poradę przed zamontowaniem akcesoriów lub części zamiennych. Autoryzowany Serwis posiada najnowsze informacje od producenta i może polecić akcesoria i części wymienne odpowiadające wymaganiom kierowcy. Serwis może także odpowiedzieć na wszelkie pytania dotyczące obowiązujących przepisów.

Zalecamy używanie wyłącznie **Akcesoriów CUPRA i Oryginalnych Części CUPRA®**. Specjalistyczne serwisy CUPRA i autoryzowane Serwisy SEAT-a mają odpowiednie doświadczenie i zaplecze zapewniające poprawny i fachowy montaż części.

**Wszelkie elementy**, w jakie może być doposażony samochód, które wprowadzają zmianę bezpośrednio w samochodzie lub sposobie jego prowadzenia, takie jak montaż tempomatu lub zawieszania sterowanego elektronicznie wymagają homologacji do stosowania w samochodzie i muszą być oznaczone symbolem e (symbol homologacji Unii Europejskiej).

Jeżeli zamontowano dodatkowe urządzenia elektryczne nie służące do kontroli samego samochodu (na przykład lodówka, laptop lub wentylator itp.), elementy te muszą być opatrzone znakiem CE (deklaracja zgodności producenta w Unii Europejskiej).

#### UWAGA

**Akcesoriów, takich jak uchwyty na telefony lub kubki, nigdy nie należy mocować na pokrywach poduszek powietrznych ani w zasięgu ich działania. W przeciwnym przypadku istnieje ryzyko odniesienia obrażeń w razie wyzwolenia poduszki powietrznej podczas wypadku.**

#### Przeróbki techniczne

Niedozwolone modyfikacje elementów elektronicznych, oprogramowania, okablowania lub przesyłu danych mogą spowodować awarię pojazdu.

Wyspecjalizowane salony CUPRA i dealerzy SEAT-a nie odpowiadają za szkody spowodowane przez przeróbki techniczne lub nieprawidłowo wykonane naprawy.

Zalecamy, aby wszystkie prace były wykonywane przez specjalistyczny serwis CUPRA lub Autoryzowany Serwis SEAT z użyciem **Oryginalnych Części CUPRA®**.

### UWAGA

Niewłaściwie wykonane przeróbki w pojeździe mogą prowadzić do wadliwego funkcjonowania i spowodować wypadek.

### Radiotelefony i sprzęt biurowy

#### Nadajniki radiowe (instalacja zamontowana na stałe)

Doposażenie w nadajniki radiowe wymaga uprzedniego zatwierdzenia. CUPRA zasadniczo zezwala na instalacje zatwierdzonych typów nadajników radiowych w pojeździe, pod warunkiem że:

- Antena jest poprawnie zainstalowana.
- Antena jest zainstalowana na zewnątrz pojazdu (z użyciem przewodów ekranowanych wraz ze strojeniem anteny bez odbicia).
- Efektywna moc nadawcza nie przekracza 10 watów przy wsporniku anteny.

Specjalistyczny serwis CUPRA, autoryzowany Serwis SEAT-a lub wyspecjalizowany warsztat poinformują o opcjach montażu i eksploatacji nadajników radiowych z większą mocą nadawczą.

#### Mobilne nadajniki radiowe

Telefony komórkowe lub wyposażenie radiowe mogą interferować z wyposażeniem elektronicznym samochodu i powodować wadliwe funkcjonowanie. Może to być spowodowane:

- brakiem anteny zewnętrznej;
- nieprawidłowo zamontowaną anteną zewnętrzną;
- mocą nadawczą powyżej 10 W.

Dlatego nie należy korzystać z telefonów komórkowych lub wyposażenia radiowego *wewnątrz pojazdu* bez właściwie zamontowanej anteny zewnętrznej »» .

Należy także zauważyć, że maksymalny zasięg sprzętu można uzyskać jedynie za pomocą zewnętrznej anteny.

#### Wyposażenie biznesowe

Doposażenie samochodu w akcesoria biznesowe lub prywatne jest dozwolone pod warunkiem, że wyposażenie nie przeszkadza w bezpośredniej kontroli nad samochodem przez kierowcę, i że wyposażenie takie jest opatrzone znakiem C€. Wszelkie elementy

doposażenia samochodu, które mogą wpływać na kontrolę nad samochodem przez kierowcę, muszą posiadać zatwierdzenie typu dla danego samochodu i muszą być opatrzone znakiem e.

### UWAGA

Telefony komórkowe lub wyposażenie radiowe eksploatowane wewnątrz pojazdu bez odpowiednio zamontowanej anteny zewnętrznej mogą wytwarzać nadmierne pole magnetyczne, które może spowodować zagrożenie dla zdrowia.

### Informacja

- Doposażenie samochodu w urządzenia elektryczne lub elektroniczne wpływa na typ licencji i w pewnych okolicznościach może prowadzić do odebrania dowodu rejestracyjnego pojazdu.
- Zob. instrukcja obsługi telefonu komórkowego / radia.

### Uwagi dla użytkownika

### Uwagi dla użytkownika

### Informacje przechowywane przez moduły sterujące

#### Przechowywanie danych o wypadku (rejestrator zdarzeń)

Pojazd jest wyposażony w rejestrator zdarzeń (EDR).

Jego zadaniem jest zapisywanie danych w przypadku kolizji lub poważnych wypadków. Dane te są wykorzystywane do analizy sposobu zadziałania różnych układów pojazdu.

Rejestrator zdarzeń zapisuje dynamiczne dane dotyczące jazdy i dane z układów bezpieczeństwa biernego w zmniejszonym przedziale czasowym (z reguły 10 sekund lub mniej), takie jak:

- Jak zachowały się poszczególne układy pojazdu.
- Czy kierowca i pasażerowie mieli zapięte pasy bezpieczeństwa.
- Jak mocno wciśnięty był pedał przyspieszenia lub hamulca.
- Prędkość pojazdu.

Dane te umożliwiają lepsze zrozumienie okoliczności wypadku.

Zapisywane są również dane z systemów wspomagania jazdy. Obejmuje to np. informację, czy układy były wyłączone czy włączone i czy takie działanie miało wpływ na dynamiczne zachowanie pojazdu poprzez zmianę toru ruchu w ww.

W zależności od wyposażenia pojazdu obejmuje to dane z takich układów, jak:

- Aktywny tempomat (ACC)
- Układ wspomagania hamowania awaryjnego (Front Assist)
- System czujników parkowania (Park Pilot)
- Asystent parkowania (Park Assist)
- Asystent pasa ruchu (Lane Assist)

Dane z rejestratora zapisywane są tylko w szczególnych okolicznościach związanych z wypadkiem. W zwyczajowych warunkach jazdy żadne dane nie są zapisywane.

We wnętrzu ani wokół samochodu nie są zapisywane żadne dane audio ani wideo.

W żadnych okolicznościach nie są zapisywane dane osobowe, takie jak imię i nazwisko, wiek czy płeć. Niemniej jednak strony trzecie (np. organy ścigania w postępowaniu karnym) mogą powiązać dane z rejestratora z informacjami z innych źródeł i odnieść te informacje do konkretnej osoby w toku dochodzenia w sprawie wypadku.

Aby odczytać dane z rejestratora, należy (jeżeli jest to prawnie dozwolone) uzyskać dostęp do interfejsu systemu ODB („On-Board-Diagnose“) przy włączonym pojeździe.

CUPRA nie ma dostępu do danych z rejestratora bez zgody właściciela (lub w przypadku „leasingu“ bez zgody leasingodawcy lub wynajmującego). Od tej sytuacji mogą zaistnieć odstępstwa, w zależności od przepisów prawa lub postanowień umownych.

Z uwagi na wymagania prawne dotyczące produktów związanych z bezpieczeństwem CUPRA może wykorzystywać dane z rejestratorów do badań terenowych oraz w celu usprawnienia systemów pojazdu. Wszelkie dane wykorzystywane do badań są anonimowe (czyli niepowiązane z pojazdem, właścicielem ani leasingodawcą/wynajmującym).

### Inne ważne informacje

#### Oddziaływanie na środowisko

Ochrona środowiska jest najwyższym priorytetem przy projektowaniu, doborze materiałów i produkcji nowych pojazdów CUPRA.

#### Konstruktywne działania zachęcające do recyklingu

- Spojny i łączenia projektowane z myślą o łatwym demontażu

- Modułowa konstrukcja ułatwiająca demontaż.
- Zwiększone użycie materiałów podlegających recyklingowi.
- Części plastikowe i elastomery oznaczone są zgodnie z ISO 1043, ISO 11469 i ISO 1629.

### Dobór materiałów

- Użycie surowców wtórnych
- Użycie kompatybilnych tworzyw sztucznych w tej samej części, jeżeli jej komponenty mniej łatwo oddzielić
- Użycie surowców wtórnych i / lub materiałów pochodzących ze źródeł odnawialnych
- Zmniejszenie ilości komponentów lotnych, w tym zapachów, w materiałach z tworzyw sztucznych.
- Używanie płynu chłodzącego niezawierającego związków freonu (CFC).

**Zakaz używania metali ciężkich, z wyjątkami podyktowanymi prawem (załącznik II do dyrektywy ELV 2000/53/WE):** kadm, ołów, rtęć, chrom sześciowartościowy.

### Metody produkcji

- Zmniejszenie ilości rozcieńczalnika w woskach antykorozyjnych
- Stosowanie plastikowej folii służącej do ochrony pojazdów podczas transportu

- Stosowanie klejów bezrozpuszczalnikowych
- Zastosowanie bezfreonowych związków chłodzących w układach chłodzenia
- Recykling i odzyskiwanie energii z odpadów (paliwo RDF)
- Poprawienie jakości zrzutu wody
- Użycie systemów odzyskiwania pozostałości ciepła odpadowego (odzysk ciepła, wymienniki entalpii itd.).
- Stosowanie farb rozpuszczalnych w wodzie

### Recykling urządzeń elektrycznych i elektronicznych

Wszystkie urządzenia elektryczne lub elektroniczne, które nie są na stałe zamontowane w pojeździe, muszą być oznaczone symbolem:



Symbol ten oznacza, że urządzenia nie można wyrzucić do śmieci komunalnych, tylko usunąć w ramach selektywnej zbiórki odpadów.

## Informacje dotyczące unijnej dyrektywy 2014/53/UE

### Uproszczona deklaracja zgodności UE

Samochód jest wyposażony w różne urządzenia radioelektryczne. Producenci tych urządzeń deklarują, że są one zgodne z dyrektywą 2014/53/UE, jeżeli jest to wymagane przepisami prawa.

Pełny tekst deklaracji zgodności UE jest dostępny pod następującym adresem internetowym:

[www.cupraofficial.com](http://www.cupraofficial.com)



### Adresy producentów

Zgodnie z dyrektywą 2014/53/UE wszystkie odpowiednie elementy muszą być oznaczone adresem producenta.

Poniżej znajdują się adresy producentów części, na których ze względu na rozmiar lub charakter nie można umieścić naklejki, a jest to prawnie wymagane: »

## Uwagi dla użytkownika

Urządzenia radioelektryczne zamontowane w pojeździe	Adresy producentów
Kluczyk z pilotem radiowym zdalnego sterowania	Della KGaA Hueck & Co. Rixbecker Straße 75 59552 Lippstadt, NIEMCY
Pilot radiowy zdalnego sterowania (do ogrzewania pomocniczego)	Digades GmbH Äußere Weberstraße 20 02763 Zittau, NIEMCY
Nadajnik-odbiornik (ogrzewanie niezależne)	

Urządzenia radioelektryczne zamontowane w pojeździe	Adresy producentów
Czujniki radarowe do systemów wspomagania	ADC Automotive Distance Control Systems GmbH Peter-Dornier-Straße 10 88131 Lindau, NIEMCY
	Robert Bosch GmbH Postfach 16 61 71226 Leonberg, NIEMCY

## Pasma częstotliwości, moc stacji

Sprzęt radioelektryczny <sup>a)</sup>	Pasma częstotliwości	Maks. moc stacji	Dotyczy modeli
Pilot radiowy zdalnego sterowania (pojazd)	433,05-434,78 MHz	10 mW (ERP)	Wszystkie modele CUPRA
	433,05-434,79 MHz	10 mW	
	434,42 MHz	32 µW	
Pilot radiowy zdalnego sterowania (do ogrzewania pomocniczego)	868,7-869,2 MHz (869,0 MHz)	25 mW	Formentor
Nadajnik-odbiornik (ogrzewanie niezależne)	868,7-869,2 MHz (869,0 MHz)	23,5 mW	Formentor
Bluetooth	2400-2483,5 MHz	10 dBm	Wszystkie modele CUPRA

## Uwagi dla użytkownika

Sprzęt radioelektryczny <sup>a)</sup>	Pasma częstotliwości	Maks. moc stacji	Dotyczy modeli
Podłączenie do anteny zewnętrznej pojazdu	GSM 900: 880-915 MHz	33 dBm	Leon, Formentor
	GSM 1800: 1710-1785 MHz	30 dBm	
	WCDMA FDD I: 1920-1980 MHz	21 dBm	
	WCDMA FDD III: 1710-1785 MHz	21 dBm	
	WCDMA FDD VIII: 880-915MHz	21 dBm	
	LTE FDD1: 1920-1980 MHz	23 dBm	
	LTE FDD3: 1710-1785 MHz	23 dBm	
	LTE FDD7: 2500-2570 MHz	23 dBm	
	LTE FDD8: 880-915 MHz	23 dBm	
LTE FDD20: 832-862 MHz	23 dBm		
Bezprzewodowy punkt dostępu	2400-2483,5 MHz	10 dBm	Wszystkie modele CUPRA
System Keyless	434,42 MHz	32 μW	Wszystkie modele CUPRA
Czujniki radarowe do systemów wspomagania	76 GHz-77 GHz	28,2 dBm	Leon, Formentor
		35,0 dBm	Ateca
	24050-24250 MHz	20 dBm	Ateca
Ładowanie bezprzewodowe	110-120 kHz	10 W	Ateca
	111-120 kHz	10 W	Leon, Formentor
Tablica przyrządów	125 kHz	40 dBμA/m	Wszystkie modele CUPRA »

## Uwagi dla użytkownika

Sprzęt radioelektryczny <sup>a)</sup>	Pasma częstotliwości	Maks. moc stacji	Dotyczy modeli
Moduł łączności online	EGSM900: 880-915 MHz	33 dBm	Wszystkie modele CUPRA
	DCS1800: 1710-1785 MHz	31 dBm	
	UMTS FDD 1: 1920-1980 MHz	24 dBm	
	UMTS FDD 3: 1710-1785 MHz	24 dBm	
	UMTS FDD 8: 880-915 MHz	24 dBm	
	E-UTRA FDD 1: 1920-1980 MHz	23,5 dBm	
	E-UTRA FDD 3: 1710-1785 MHz	23,0 dBm	
	E-UTRA FDD 7: 2500-2570 MHz	23,5 dBm	
	E-UTRA FDD 8: 880-915 MHz	23,0 dBm	
	E-UTRA FDD 20: 832-862 MHz	23,5 dBm	
E-UTRA FDD 28: 703-748 MHz	23,0 dBm		

<sup>a)</sup> W niektórych europejskich krajach technologie radioelektryczne mogą być dopuszczane do eksploatacji lub zatwierdzone z pewnymi ograniczeniami, całkowicie zabronione lub dozwolone tylko przy spełnieniu dodatkowych wymagań.

Molex CVS Dabendorf GmbH niniejszym oświadcza, że typ urządzenia radiowego LTE-MBC-EU2 jest zgodny z dyrektywą 2014/53/UE. Pełny tekst deklaracji zgodności UE jest dostępny pod następującym adresem internetowym:

<http://www.molex.com/doc>



### Dane techniczne

## Informacje o danych technicznych

### Ważne informacje

#### Wprowadzenie

Wartości wskazane w danych technicznych mogą się różnić w zależności od wyposażenia dodatkowego lub wersji modelu, a także w przypadku pojazdów specjalnych i wyposażenia w niektórych krajach.

Wszystkie dane w oficjalnej dokumentacji pojazdu są zawsze nadrzędne w stosunku do innych danych.

#### Skróty stosowane w rozdziale Specyfikacje techniczne

kW	Kilowat – jednostka mocy silnika
KM (PS)	Koń mechaniczny – dawniej stosowana jednostka mocy silnika
obr./min, 1/min	Obroty na minutę – jednostka prędkości obrotowej silnika
Nm	Niutonometr – jednostka momentu obrotowego silnika
CZ	Liczba cetanowa - wskaźnik zdolności oleju napędowego do samozapłonu.
RON	Liczba oktanowa - wskaźnik odporności na spalanie stukowe benzyny.

#### Dane identyfikacyjne pojazdu

##### Numer identyfikacyjny pojazdu

Numer identyfikacyjny pojazdu można znaleźć w następujący sposób:

- W systemie Infotainment za pomocą przycisku funkcyjnego  > **Wnętrze** > **Zestaw wskaźników** > **Przegląd**
- Na tabliczce znamionowej
- Z przodu pojazdu, pod przednią szybą
- W komorze silnika po prawej stronie

#### Tabliczka z oznaczeniem typu

Tabliczka z oznaczeniem typu jest umieszczona na prawym słupku drzwi. Pojazdy na niektórych rynkach eksportowych nie posiadają tej tabliczki.

#### Zużycie paliwa

Wartości zużycia zostały obliczone na podstawie pomiarów wykonanych lub nadzorowanych przez certyfikowane laboratoria UE zgodnie z obowiązującymi w danym czasie (więcej informacji można uzyskać z Urzędu Oficjalnych Publikacji Unii Europejskiej w serwisie EUR-Lex: © Unia Europejska, <http://eur-lex.europa.eu>) i dotyczą podanej charakterystyki danego pojazdu.

Wartości zużycia paliwa i emisji CO<sub>2</sub> podano w dokumentacji dostarczonej nabywcy samochodu w momencie zakupu.

Zużycie paliwa i emisja CO<sub>2</sub> zależą od wyposażenia/charakterystyki każdego indywidualnego samochodu, oraz od takich czynników jak: styl jazdy, warunki na drodze, natężenie ruchu, warunki środowiskowe, obciążenie i liczba pasażerów

## Pojemność zbiorników

### Zbiornik paliwa

Pojazdy z napędem na przód:	50 l, 7 l rezerwy
Pojazdy z napędem na cztery koła:	55 l, 8,5 l rezerwy

### Pojemność zbiornika płynu do spryskiwaczy

ok. 3 litry

## Masa

### Obciążenie dachu

Maksymalne dopuszczalne obciążenie dachu to 75 kg.

### Masa pustego pojazdu, masa całkowita, nacisk na oś

Masa pustego pojazdu z kierownicą (75 kg) została obliczona zgodnie ze standardem (UE) 1230/2012. Wyposażenie dodatkowe może zwiększyć masę pustego pojazdu, co oznacza odpowiednie zmniejszenie ładowności.

### Masa przyczepy

Dozwolone maksymalne obciążenie przegubu kulowego zaczepu wynosi **80 kg**.

## UWAGA

Nie wolno przekraczać maksymalnych obciążeń. Ryzyko wypadku i uszkodzenia pojazdu!

### Dane techniczne silnika

Silniki benzynowe	1.5 TSI Start-Stop		2.0 TSI Start-Stop
Moc silnika w kW (KM) przy obr./min	110 (150)/5000-6000		228 (310)/5 450-6 500
Maksymalny moment obrotowy (w Nm przy obr./min)	250/1 500-3 500		400/2000-5 450
Liczba cylindrów / pojemność (cm <sup>3</sup> )	4/1 498		4/1 984
Paliwo	Benzyna super 95 / zwykła 91 (z nieznaczną utratą mocy) ROZ		Benzyna super 98 / zwykła 95 (z nieznaczną utratą mocy) ROZ
Skrzynia biegów	ręczna	DSG	DSG
Prędkość maksymalna (km/h)	a)	a)	a)
Przyspieszenie 0-100 km/h (sekundy)	a)	a)	a)
Maksymalna dopuszczalna masa (w kg)	a)	a)	2 140

a) Brak danych w czasie oddania tej edycji do druku.

## Wymiary.

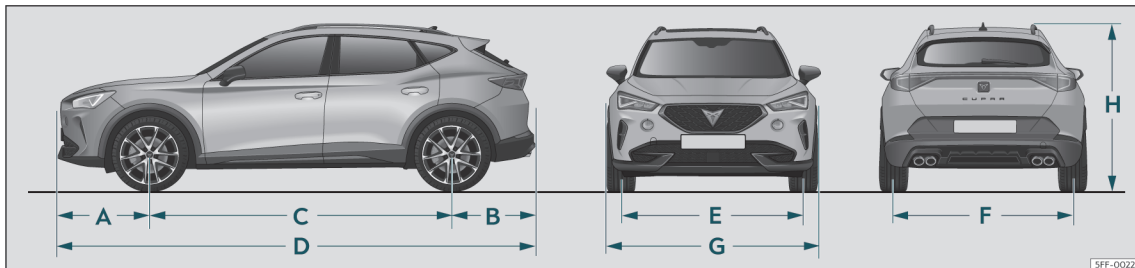

SFF-0022

Rys. 199 Wymiary.

»» rys. 199		Formmentor	Napęd 4Drive modelu Formentor
A/B	Nawis przedni i tylny (mm)	893/877	893/877
C	Rozstaw osi (mm)	2 680	2 680
D	Długość (mm)	4 450	4 450
E/F	Przód / tył <sup>a)</sup> rozstaw kół (mm)	1 585/1 559	1 585/1 559
G	Szerokość (mm)	1 839	1 839
H	Wysokość przy masie własnej (mm)	1 508	1 510
	Średnica zawracania (m)	11,4	11,4

<sup>a)</sup> Dane te zmieniają się w zależności od typu felg.

## Indeks

### Liczby i symbole

4Drive ..... 227

### A

ACC ..... 243

Akcesoria ..... 340

Akcesoria elektryczne  
patrz Gniazda zasilania ..... 149

Akcesoria schowka  
zob. Przechowywanie ..... 147

Aktywacja usługi CUPRA CONNECT ..... 177

Aktywna regulacja prędkości ..... 248

jazda ..... 249

ograniczenia ..... 249

problemy i rozwiązania ..... 250

włączanie ..... 249

Aktywny tempomat ..... 243

lampka kontrolna i ostrzegawcza ..... 244

obsługa ..... 244

odgłosy ..... 248

wadliwe działania ..... 248

wyjatkowe sytuacje na drodze ..... 246

wyświetlacz stanu ..... 245

Akumulator 12 V

eksploatacja zimowa ..... 315

ładowanie ..... 318

odłączanie i podłączanie ..... 82, 315

poziom elektrolitu ..... 317

poziom naładowania ..... 318

rozruch wspomagany ..... 55

zarządzanie energią ..... 318

zastąpienie ..... 318

Alarm antykradzieżowy ..... 103

przyczepa ..... 294

Alternator

lampki ostrzegawcze ..... 317

Android Auto™

cechy szczególne ..... 183

menu ..... 183

nawiązanie połączenia ..... 183

rozłączanie ..... 183

wymagania ..... 183

Antena zewnętrzna ..... 341

Aplikacje ..... 181

Apple CarPlay

cechy szczególne ..... 182

menu ..... 182

nawiązanie połączenia ..... 182

odłączanie ..... 182

wymagania ..... 182

Asystenta pasa ruchu (Lane Assist).

lampka kontrolna i ostrzegawcza ..... 251

Asystent cofania (Rear View)

instrukcja obsługi ..... 289

lista kontrolna ..... 289

podłączanie przyczepy ..... 289

ruch poprzeczny ..... 289

ustawienia ..... 289

wymagania ..... 289

Asystent parkowania

ustawianie wskazań i sygnałów dźwięko-  
wych ..... 285, 287

usterka ..... 285, 287

wskazniki wizualne ..... 285

zaczep holowniczy ..... 287

patrz również Asystent parkowa-  
nia ..... 282, 283, 286

Asystent pasa ruchu

patrz Asystent pasa ruchu (Lane Assist) .. 250

Asystent pasa ruchu (Lane Assist) ..... 250

Asystent podróży

patrz Asystent podróży (Travel Assist) . . . 253

Asystent podróży (Travel Assist) ..... 253

obsługa ..... 255

wyświetlacz stanu ..... 254

Asystent świateł ..... 120

Asystent świateł drogowych ..... 120

Asystent wyjazdu z miejsca parkowania ..... 261

Asystent zjazdu ..... 220

Asystent zjazdu (HDC).

lampka kontrolna ..... 223

Auto Hold ..... 268

Automatyczna skrzynia biegów ..... 216

asystent zjazdu ..... 220

blokada dźwigni skrzyni biegów ..... 217

holowanie ..... 57

kick-down ..... 219

kierownica z łopatkami do zmiany biegów . 218

lampka kontrolna ..... 216

położenia dźwigni zmiany biegów ..... 216

porady dla kierowców ..... 218

program sterowania przyspieszeniem

Launch-Control ..... 220

tiptronic ..... 216, 218

usterka ..... 219

Automatyczna skrzynia biegów DSG

patrz Automatyczna skrzynia biegów ..... 216

Automatyczne sterowanie światłami mijania . 118

Awaria silnika			
lampka kontrolna	304		
Awaryjne otwieranie			
klapa bagażnika	112		
Awaryjne rygłowanie przednich drzwi pasażera	107		
<b>B</b>			
Bagażnik	108, 138		
awaryjne odryglowanie	112		
elektryczne otwieranie i zamykanie	109		
oświetlenie bagażnika	124		
otwieranie i zamykanie sterowane czujnikami (Easy Open)	111		
powiększanie	136		
przechowywanie rolety	140		
regulowana podłoga bagażnika	141		
torba siatkowa	143		
właściwości elektrycznie sterowanej klapy bagażnika	110		
Bagażnik dachowy	145		
montowanie belek poprzecznych	145		
Bagażnik rowerowy			
maksymalna nośność	299		
montaż na zakrywanym haku holowniczym	299		
Bateria	95		
wymiana w pilocie (ogrzewanie niezależne)	161		
Bębenek zamka w drzwiach	106		
Benzyna			
dodatki	302		
filtr cząstek stałych	304		
tankowanie	302		
Bezpieczeństwo			
bezpieczeństwo dzieci	33		
bezpieczna jazda	12		
foteliki dziecięce	33		
Bezpieczeństwo dzieci			
mocowanie za pomocą pasa bezpieczeństwa	42		
Bezpieczna jazda	12		
Bezpieczniki	61		
identyfikacja przepalonego bezpiecznika	62		
oznaczenie kolorami	61		
przygotowanie do wymiany bezpieczników	62		
skrzynka bezpiecznikowa	61, 62		
wymiana	62		
Blokada bezpieczeństwa Safe	102		
Blokada drzwi przed dziećmi			
elektrycznie sterowane szyby	112		
Blokada dźwigni skrzyni biegów	217		
Bluetooth®	174		
profile	174		
<b>C</b>			
Cechy szczególne			
Android Auto™	183		
Apple CarPlay	182		
ciśnieniowe urządzenia myjące	297		
holowania	56		
holowanie	59		
MirrorLink®	184		
tryb jazdy z przyczepą	296		
uruchamianie przez zaciąganie	56		
Centralny zamek	96		
alarm antykradzieżowy	103		
kluczyk z pilotem	97		
przycisk centralnego zamka	98		
rygłowanie awaryjne	107		
rygłowanie i odryglowanie pojazdu (System Keyless)	99		
ustawienia	97		
Centralny zamek (Auto Lock)	96		
Centrum łączności	207		
Chłodzenie	151		
Ciśnienie oleju silnikowego			
lampka kontrolna	309		
Ciśnienie w oponach	323		
Coming Home	122		
CUPRA CONNECT	175		
dezaktywacja	179		
przepisy prawne	178		
usterki	179		
Części zamienne	340		
Czołowa poduszka powietrzna pasażera			
lampka kontrolna	27		
Czujnik deszczu	127		
kontrola funkcji	128		
Czujniki radarowe	231		
Czynniki mające negatywny wpływ na bezpieczeństwo jazdy	12		
Czyszczenie pojazdu			
ciśnieniowe urządzenia myjące	335		
nadwozie	336		
wnętrze pojazdu	337		
Czyszczenie samochodu			
mycie samochodu	335		
<b>D</b>			
Dach otwierany	114		
awaria	114		

Dach panoramiczny . . . . .	115	EDL		Filtr kurzu i filtr przeciwpyłkowy . . . . .	151
funkcja zapobiegająca przytrzaśnięciu . . .	116	<i>patrz</i> Elektroniczna blokada mechanizmu		Fotelki dziecięce	
<i>patrz również</i> Dach otwierany . . . . .	114	różnicowego . . . . .	269	instrukcje bezpieczeństwa . . . . .	35
Dane dot. jazdy . . . . .	73	Eko-rady . . . . .	79	klasyfikacja grup . . . . .	34
Dane techniczne . . . . .	347	Ekran		system ISOFIX . . . . .	38
masa . . . . .	348	czyszczenie . . . . .	172	system Top Tether . . . . .	38, 40, 41
nacisk na złącze haka . . . . .	290	Ekran dotykowy . . . . .	168	Full Link . . . . .	180
obciążenie dachu . . . . .	146	Elektrolit . . . . .	317	aplikacje . . . . .	181
wymiaru pojazdu . . . . .	350	Elektroniczna blokada mechanizmu różni-		symbole . . . . .	181
zużycie paliwa . . . . .	347	cowego . . . . .	269	ustawienia . . . . .	181
Dane techniczne silnika . . . . .	349	Elektroniczna blokada mechanizmu różni-		Funkcja asystenta zjazdu . . . . .	220
dezaktywacja czołowej poduszki powietrznej	28	cowego (XDS) . . . . .	270	Funkcja Auto Hold . . . . .	268
Digital Cockpit . . . . .	69	Elektroniczna samoblokada . . . . .	269	Funkcja awaryjnego hamowania . . . . .	267
profile informacyjne . . . . .	69	Elektroniczny hamulec postojowy . . . . .	266	Funkcja kierunkowskazów komfortowych . . .	119
Docieranie		automatyczne odłączanie . . . . .	266	Funkcja otwieranie Komfort	
nowe klocki hamulcowe . . . . .	264	automatyczne podłączanie . . . . .	267	szyby . . . . .	113
nowe opony . . . . .	320	funkcja awaryjnego hamowania . . . . .	267	Funkcja pamięci . . . . .	135
nowy silnik . . . . .	226	lampka . . . . .	264	Funkcja zamykanie Komfort	
Dostosowanie głośności odtwarzania . . . . .	172	odłączanie . . . . .	266	szyby . . . . .	113
Drive Profile . . . . .	225	podłączanie . . . . .	266	Funkcja zapobiegająca przytrzaśnięciu	
Drzwi . . . . .	105	Elektroniczny system stabilizacji jazdy (ESC)	269	dach panoramiczny . . . . .	116
blokada przed dziećmi . . . . .	107	Elektrycznie		roleta przeciwstłoneczna (dach przeszklo-	
DSG . . . . .	216	szyby . . . . .	112	ny) . . . . .	116
Dynamiczna regulacja zasięgu reflektorów . .	123	Elektrycznie sterowane szyby . . . . .	112	szyby . . . . .	114
Dywaniki . . . . .	16	Elementy sterowania i wyświetlacze		<b>G</b>	
Dźwignia kierunkowskazów . . . . .	119	informacje ogólne . . . . .	67	Głębokość bieżnika . . . . .	325
Dźwignia świateł drogowych . . . . .	119	Emergency Assist . . . . .	255	Głośność	
Dźwignia zmiany biegów (automatyczna		podłączanie i odłączanie . . . . .	256	ustawianie dla zewnętrznych źródeł	
skrzynia biegów)		problemy i rozwiązania . . . . .	256	dźwięku . . . . .	172
położenia . . . . .	216	ESC		Gniazda zasilania . . . . .	149
<b>E</b>		hamulec pokolizyjny . . . . .	270	przyczepa . . . . .	293
e-Call . . . . .	44	tryb Sport . . . . .	272	Gniazdo	
Easy Open		<b>F</b>		błędy . . . . .	150
cechy szczególne . . . . .	111	Filtr cząstek stałych . . . . .	304	Gniazdo USB . . . . .	208

Godzina	
ustaw	73, 79
Gwarancja	334

## H

Haczyki na torby	144, 149
Hak holowniczy	
późniejsze doposażenie	299
Hamulce	264
elektroniczny hamulec postojowy	266
funkcja awaryjnego hamowania	267
nowe klocki hamulcowe	264
płyn hamulcowy	313
wspomaganie hamowania	269
wspomaganie hamulców	264
Hamulec pokolizyjny	270
Hamulec ręczny	
patrz Elektroniczny hamulec postojowy	266
HHC	
patrz Wspomaganie ruszania pod górę (HHC)	221
Hołowanie pojazdu	56
cechy szczególne	59
przednie mocowanie linki holowniczej	59
tylne mocowanie linki holowniczej	60
Hołowanie samochodu	58
automatyczna skrzynia biegów	57, 58
cechy szczególne	56
linka holownicza	57
napęd na cztery koła	57
zaczep holowniczy	57
zakaz holowania	57
z zaczepem holowniczym	57

## I

Identyfikacja rodzaju paliwa	302
Immobilizer elektroniczny	106, 211
Indeks prędkości	321
Informacje o pojeździe	90
Informacje o ruchu drogowym (TP)	191
Infotainment	87
Android Auto™	183
Apple CarPlay	182
chronione ustawienia Wi-Fi (WPS)	185
dostęp do Internetu	186
informacje o pojeździe	90
Instrukcje bezpieczeństwa	164
interfejs telefonu	202
MirrorLink®	184
nawigacja	195
obsługa	170
pierwsza konfiguracja	89
podłączanie i odłączanie	170
przed pierwszym użyciem	164
przyciski funkcyjne	88
tryb Media	192
ustawienia dźwięku	171
ustawienia systemowe	172
WLAN	185
współdzielenie połączenia WLAN	185
wykonywanie funkcji	170
Instrukcje bezpieczeństwa	164
boczne poduszki powietrzne	31
korzystanie z fotelików dziecięcych	35
poduszki powietrzne chroniące głowę	32
środkowa poduszka powietrzna	30

Instrukcje dotyczące bezpieczeństwa	
napinacze pasów bezpieczeństwa	22
używanie pasów bezpieczeństwa	18
Interfejs telefonu	202, 203
miejsca zagrożone wybuchem	204
ISOFIX	38

## J

Jazda	
bezpiecznie	12
ekonomiczna	228
jazda po zalanych drogach	229
jazda za granicą	123, 230
parkowanie na wzniesieniach	273
parkowanie na zboczach	273
z przyczepą	296
Jazda po zalanych drogach	229
Jazda za granicą	
benzyna	230
reflektory	123

## K

Kamera	
asystent pasa ruchu (Lane Assist)	250
czyszczenie	78
Kamera cofania	287
Katalizator	304
Keyless Access	
cechy szczególne	102
przycisk Startowy	209
Kick-down	
automatyczna skrzynia biegów	219
Kierowca	
patrz Prawidłowa pozycja siedząca	13



Kierownica		Kluczyk z pilotem	
łopatki zmiany biegów (automatyczna zmiana biegów) .....	218	ryglowanie i odryglowanie .....	97
podgrzewanie .....	158	selektywne odblokowanie .....	97
przyciski sterujące .....	92	Koła	
ustawić .....	16	koło zapasowe .....	329
wielofunkcyjna .....	92	łańcuchy śniegowe .....	327
Kierunek obrotu		nowe koła .....	322
opony .....	52	śruby kół .....	325
Klamka drzwi .....	106	wymiana .....	49, 52
Kłapa bagażnika .....	112	wymiana koła .....	49
<i>patrz również</i> Bagażnik .....	109	zmiana .....	325
Kłapka wlewu paliwa		Koło zapasowe .....	329
otwieranie i zamykanie .....	301	Kołpak	
Klimatyzacja .....	151	zdejmovanie .....	49
instrukcja obsługi .....	156	Komora silnika .....	305, 308
kontrola .....	153	akumulator .....	315
nadmuch na postoju .....	158	instrukcje bezpieczeństwa .....	305
ogrzewanie pomocnicze .....	160	olej silnikowy .....	310
wyloty nawiewu .....	156	otwieranie i zamykanie .....	307
Klucz do kół .....	45	płyn chłodzący .....	311, 312
Klucze		płyn hamulcowy .....	313
instrukcje dla kierowcy (kontakt mecha- niczny) .....	212	zbiornik płynu do spryskiwaczy .....	314
ryglowanie i odryglowanie .....	97, 106	Komunikaty drogowe	
Kluczyki		zob. Informacje o ruchu drogowym (TP) ..	191
kluczyki do samochodu .....	93	Komunikaty systemu rozpoznawania znaków drogowych	
pilot .....	93	jak działa .....	76
przypisanie kluczyka .....	93	Konserwacja	
synchronizacja .....	95	<i>patrz</i> Przegląd .....	331
wyciąganie trzpienia kluczyka .....	94	Kontrola odległości	
wymiana baterii .....	95	<i>patrz</i> Aktywny tempomat .....	243
zapasowe kluczyki .....	93	Kontrola poziomu .....	348
Kluczyki dorabiane .....	93	kontrola trakcji .....	269
Kluczyki samochodowe .....	93	Korek wlewu paliwa	
		otwieranie i zamykanie .....	301

## L

Lakierowanie pojazdu	
pielęgnacja .....	336
Lampki kontrolne i ostrzegawcze .....	84
aktywny tempomat .....	244
alternator .....	317
asystenta pasa ruchu (Lane Assist) .....	251
asystent podróży .....	255
asystent zjazdu .....	223
blokada kolumny kierownicy .....	224
elektromechaniczny układ kierowniczy ..	224
elektroniczna blokada mechanizmu różni- cowego EDL .....	269
elektroniczny hamulec postojowy .....	264
Emergency Assist .....	256
filtr cząstek stałych .....	304
kontrola emisji spalin .....	304
nacisnąć hamulec .....	243
olej silnikowy .....	309
ostrzegawczy sygnał dźwiękowy .....	84
pasa bezpieczeństwa .....	17
pilot (ogrzewanie niezależne) .....	161
płyn chłodzący silnik .....	81
poduszki powietrzne .....	28
rezerva paliwa .....	80
Start-Stop .....	213
system ESC .....	269, 272
system monitorowania ciśnienia w opo- nach .....	327
system monitorowania ruchu poprzeczne- go przy cofaniu (RCTA) .....	258
system ostrzegający o zjeżdżaniu z pasa ruchu (Side Assist) .....	258

system poduszek powietrznych .....	27	składanie .....	129	MirrorLink®	
system TCS .....	269, 272	ustawienia .....	129	cechy szczególne .....	184
światła .....	117	Lusterko do makijażu .....	131	menu .....	184
tankowanie .....	80, 301	Lusterko wewnętrzne		nawiązanie połączenia .....	184
tempomat (CSS) .....	234	ściemniane .....	128	rozłączanie .....	184
układ hamulcowy .....	264	<b>Ł</b>		ustawienia .....	181
układ zapobiegający blokowaniu kół pod- czas hamowania ABS .....	269	łączność .....	174	wymagania .....	184
wymiana .....	216	punkt dostępowy WLAN .....	185	Moment dokręcenia	
zaczep holowniczy .....	298	ładowanie bagażnika		śruby kół .....	52
zarządzanie pracą silnika .....	304	bagażnik .....	138	Monitorowanie wnętrza i zabezpieczenie	
zmiana biegów .....	222	rozmięszczenie ładunku .....	138	przed holowaniem	
Leaving Home .....	122	uchwyty mocujące .....	142	włączanie .....	104
Licencje .....	172	wskazówki ogólne .....	138	Multimedia .....	189, 208
Liczba oktanowa (benzyna) .....	302	ładowanie bezprzewodowe .....	207	korzystanie z usług streamingowych .....	194
Liczba siedzeń .....	14	ładowarka bezprzewodowa .....	207	odtworzenie .....	193
Licznik przebiegu .....	69	ładunki do holowania		ulubione .....	193
przebieg całkowity .....	72	załadunek przyczepy .....	295	wybór źródła .....	193
przebieg częściowy .....	72	łańcuchy śniegowe .....	327	My Beat .....	212
Licznik przebiegu częściowego .....	73	napęd na cztery koła .....	227	Mycie pojazdu	
Linka holownicza .....	292, 294	Łopatkki zmiany biegów (automatyczna zmiana biegów) .....	218	cechy szczególne .....	111
Listy kontrolne		<b>M</b>		ciśnieniowe urządzenia myjące .....	335
asystent cofania (Rear View) .....	289	Masa .....	348	czujniki .....	274
wymagania dla Android Auto™ .....	183	Menu Przegląd		pielęgnacja specjalna .....	338
wymagania dla Apple CarPlay .....	182	godzina .....	73	Mycie samochodu	
wymagania dla MirrorLink® .....	184	oznaczenie identyfikacyjne na silniku .....	73	konserwacja nadwozia .....	335
Lokalizacja pojazdu .....	178	zzerowanie dziennego przebiegu .....	73	Myjnia automatyczna .....	335
Lusterka		wyświetlanie okresów między przeglądami .....	73	odłączanie funkcji Auto Hold .....	268
regulacja bocznych lusterek .....	129	zzerowanie okresu wymiany oleju .....	73	<b>N</b>	
wewnętrzne antyodblaskowe .....	128	Miejsca zagrożone wybuchem .....	204	Nacisk na złącze	
patrz również Lusterka .....	128	Miejsca, w których obowiązują przepisy szczególne .....	204	załadunek przyczepy .....	295
Lusterka boczne		Mikrofibra: czyszczenie .....	337	Nacisk na złącze haka .....	290
jazda z przyczepą .....	293			Nadmuch na postoju .....	158
ogrzewane .....	129				

Napęd na cztery koła .....	227	wykorzystanie danych kontaktowych .....	200	wyłączenie .....	160
holowanie .....	57	zapisane cele podróży .....	199	zasięg pilota .....	162
łańcuchy śniegowe .....	227	zapisane dane .....	197, 201	Okresy międzyobsługowe .....	81
opony zimowe .....	227	zapisz cel podróży .....	199	olej silnikowy	
Napełnianie zbiornika paliwa .....	301	Numer alarmowy .....	44	przegląd kontrolny .....	308
Napinacze pasów bezpieczeństwa .....	22	<b>O</b>		serwisowanie .....	308
lampka kontrolna .....	27	Obciążenie dachu .....	146	specyfikacje .....	308
Napinanie pasa bezpieczeństwa .....	22	dane techniczne .....	146	sprawdzanie poziomu oleju .....	310
Naprawa opon .....	46, 47	Obrotomierz .....	69, 80	uzupełnianie .....	310
Naprawy .....	340	Obsługa awaryjna		wymiana .....	311
Naprawy opon .....	46	przednie drzwi pasażera .....	107	zmiana .....	308
Nawigacja .....	195	Obsługa głosowa		zużycie .....	310
często wpisywane cele podróży .....	199	Siri™ (Apple CarPlay™) .....	182	Oparcie tylnego siedzenia	
edytowanie drogi przejazdu .....	201	O czym należy pamiętać przed uruchomien- niem pojazdu .....	12	podnoszenie .....	136
funkcja: wprowadzanie celu .....	199	Odgłosy		składanie .....	136
funkcje .....	197	ESC .....	269	Opony	
inne opcje .....	201	hamulce .....	264	akcesoria .....	321
komunikaty nawigacji .....	196	hamulec postojowy .....	266	bieżnik kierunkowy .....	52
korzystanie z map .....	199	ogrzewanie pomocnicze .....	163	ciała obce w oponie .....	321
korzystanie z mapy do wprowadzania celu .....	199	opony .....	321, 326	ciśnienie w oponach .....	323
mapa .....	196, 199	odpinanie pasa bezpieczeństwa .....	20	indeks prędkości .....	321
obsługa map .....	196	Ogranicznik prędkości .....	236	na zimę .....	326
ograniczenia .....	196	obsługa .....	237	nowe opony .....	322
okno dodatkowe .....	201	wskazania wyświetlacza .....	236	okres eksploatacji .....	323
ostatnie cele .....	199	Ogrzewanie dodatkowe		wskaźniki zużycia bieżnika .....	325
pomniejszanie mapy nawigacji .....	196	<i>patrz</i> Ogrzewanie pomocnicze .....	160	wymiana .....	49
powiększanie mapy nawigacji .....	196	Ogrzewanie pomocnicze .....	160	z bieżnikiem kierunkowym .....	321
symbole .....	197	cechy szczególne .....	161, 163	Opony zimowe .....	326
szczegóły drogi przejazdu .....	201	instrukcja obsługi .....	162	napęd na cztery koła .....	227
tryb offroad .....	200	odbiorniki prądu .....	163	Oryginalne akcesoria .....	334
uczenie się nawigacji .....	201	pilot radiowy zdalnego sterowania .....	161	Oryginalne części zamienne .....	333
ulubione cele .....	199	programowanie .....	162	Ośłony przeciwsłoneczne .....	131
widok szczegółowy .....	201	włączanie .....	160, 162	Ostrzegawcze sygnały dźwiękowe	
wprowadzanie adresu celu .....	199			świata .....	117

Ostrzegawczy sygnał dźwiękowy	
lampki kontrolne i ostrzegawcze	84
niezapięty pas bezpieczeństwa	17
Ostrzeżenie o hamowaniu awaryjnym	123
Oszczędzanie paliwa	
tryb inercyjny	221
Oświetlenie	
oświetlenie wnętrza	124
światło do czytania	124
Oświetlenie wewnętrzne	125
Oświetlenie zewnętrzne	
wymiana żarówki	64
Otwieranie	96
dach panoramiczny	115
klapa bagażnika	109
korek wlewu	301
pokrywa silnika	307
szyby	112
Otwieranie awaryjne	
drzwi kierowcy	106
Otwieranie i zamykanie	96
dach panoramiczny	115
drzwi	105
klapa bagażnika otwierana i zamykana	
elektrycznie	109
korek wlewu	301
pilotem	97
pokrywa bagażnika	108
pokrywa silnika	307
szyby	112
za pomocą przycisku centralnego zamka	98
za pomocą zamka w drzwiach	106

## P

Paliwo	
benzyna	302
identyfikacja	302
oszczędzanie	228
tankowanie	301
wskaźnik paliwa	80
Parkowania	273
Parkowanie	
automatyczna skrzynia biegów	218
prostopadłe z systemem	
wspomagania cofania	289
z układem wspomagania parkowania (Park Assist)	279
Pasma częstotliwości	190
Pasy bezpieczeństwa	17
cel	17, 24
dopasowanie pasa bezpieczeństwa	21
funkcja ochronna	18
instrukcje dotyczące bezpieczeństwa	18
lampka kontrolna	17
niezapięte	19
regulacja	20
Pedały	14, 16
Pełne światła LED	64
Pielęgnacja	
<i>patrz</i> Czyszczenie pojazdu	334
Pielęgnacja pojazdu	334
Pielęgnacja samochodu	
położenie serwisowe wycieraczek	53
Pilot radiowy zdalnego sterowania	
<i>patrz</i> Kluczyki	93
Pilot (ogrzewanie niezależne)	161
wymiana baterii	161

Pióra wycieraczek przedniej i tylnej szyby	
czyszczenie	53, 336
położenie serwisowe	53
wymiana	53
Płyn chłodzący silnik	
lampka kontrolna	81
lampka ostrzegawcza	81
wskaźnik temperatury	81
Płyn chłodzący silnika	311
G12evo	311
G12 plus-plus	311
G13	311
specyfikacje	311
sprawdzić poziom	312
Płyn do spryskiwaczy	
ilość do uzupełnienia	314
sprawdzenie	314
uzupełnienie	314
Płyn hamulcowy	313
Podgrzewanie	151
Podgrzewanie kierownicy	158
Podgrzewanie siedzenia	157
Podłoga bagażnika	141
Podłokietniki środkowe	138
Podnośnik	45
punkty unoszenia	51
Podparcie lędźwiowe	131
Podświetlenie tablicy rozdzielczej	124
Poduszki czołowe	27
Poduszki powietrzne	24
bok	31
chroniące głowę	32
chroniące kolana	29
opis	25
przednie	28

środkowe .....	30	tryb jazdy z przyczepą .....	296	Przycisk rozrusznika .....	209
włączenie i wyłączenie .....	28	załadunek przyczepy .....	295	Przycisk Startowy	
Pojazd		Przednie światło przeciwmgielne z funkcją		przycisk rozrusznika .....	209
dane identyfikacyjne .....	347	doświetlania zakrętów .....	122	rozruch silnika .....	210
numer identyfikacyjny .....	347	Przed rozpoczęciem jazdy .....	12	Przyczepa .....	290
numer identyfikacyjny pojazdu .....	347	Przeгляд .....	308	alarm antykradzieżowy .....	294
parkowanie na wzniesieniach .....	273	cyfrowa książka serwisowa .....	331	asystent parkowania .....	287
parkowanie na zbozcach .....	273	czynności serwisowe .....	331	awaria .....	293
ryglowanie i odryglowanie (System Keyless) .....	99	dokumentacja serwisowa .....	331	cechy szczególne .....	263
tabliczka znamionowa .....	347	elastyczne okresy między przeglądami .....	331	doposażenie w hak holowniczy .....	299
unoszenie .....	51	przeгляд .....	331	elektryczne odblokowanie zaczepu .....	297
wynajem lub sprzedaż .....	178	przeгляд kontrolny .....	331	gniazdo zasilania .....	293
Pojemność zbiorników		stałe okresy między przeglądami .....	331	linka holownicza .....	292, 294
płyn do spryskiwaczy .....	314	warunki użytkowania .....	332	lusterka boczne .....	293
zbiornik paliwa .....	348	wymiana oleju .....	331	ładunki do holowania .....	295
zbiornik płynu do spryskiwaczy .....	348	zestawy czynności serwisowych .....	333	nacisk na złącze haka .....	290
Pokrywa bagażnika .....	108	Przeгляд kontrolny .....	308, 331	nfacisk na złącze .....	295
Pokrywa silnika .....	305, 308	Przejście do bagażnika do transportu dłu-		obciążenie .....	295
otwieranie i zamykanie .....	307	gich przedmiotów .....	144	podłączanie .....	293
Potwierdzenie tożsamości .....	177	Przełącznik kluczykowy .....	28	regulacja reflektorów .....	296
Potwierdzenie własności pojazdu .....	177	Przepalone żarówki		stabilizacja pojazdu holującego i przyczep-	
Powiadomienie o przeglądzie: sprawdzanie .....	82	wymiana żarówki .....	64	py .....	297
Prawidłowa pozycja siedząca .....	13	Przepisy prawne .....	178	światła tylne .....	292, 294
kierowca .....	13	Przeróbki techniczne .....	340	światła tylne LED .....	292, 294
Prawo autorskie .....	172	Przewody rozruchowe .....	55	tryb jazdy z przyczepą .....	296
Profile informacyjne .....	69	Przewożenie dzieci .....	33	wspomaganie parkowania .....	286
Profil jazdy .....	226	Przewożenie przedmiotów .....	138	wymogi techniczne .....	292
Profil opony .....	325	bagażnik dachowy .....	145	zahaczanie .....	293
Przechowywanie danych o wypadku .....	342	haczyki na torby .....	144	Zapomnienie o przeglądzie .....	81
Przechowywanie przedmiotów		rozmieszczenie ładunku .....	138		
przejście do bagażnika do transportu dłu-		system bagażnika dachowego .....	145		
gich przedmiotów .....	144	uchwyty mocujące .....	142		
przyczepa .....	290	Przycisk blokady .....	217		
system bagażnika dachowego .....	146	Przyciski sterujące umieszczone na kierow-			
torba siatkowa .....	143	nicy .....	92		

## R

Radio .....	189
Informacje o ruchu drogowym (TP) .....	191
pasma częstotliwości .....	190
przyciski stacji .....	190

symbole .....	190	Schówek .....	147	Silnik i zapłon	
ustawianie stacji .....	190	dokumentacja pokładowa .....	147	automatyczne wyłączanie zapłonu .....	209
wyposażenie .....	190	oświetlenie schowka po stronie pasażera ..	124	My Beat .....	212
Radiotelefony .....	341	po stronie pasażera .....	147	rozruch awaryjny .....	212
RCTA .....	261	pozostałe schowki i uchwyty .....	149	rozruch silnika .....	210
zob. System monitorowania ruchu po- przecznego przy cofaniu (RCTA) .....	257	schówek podręczny po stronie pasażera ..	147	rozruch silnika za pomocą Przycisku Star- towego .....	210
Reflektory		wysuwane schowki .....	148	wstępne podgrzewanie silnika .....	210
jazda za granicą .....	123	Schówek podręczny po stronie pasażera ...	147	wyłączanie silnika .....	211
wymiana żarówki .....	64	Schówek po stronie pasażera .....	147	Spaliny .....	303
Regulacja		SEAT Ident .....	177	Sprawdzanie poziomów	
siedzenie z pamięcią .....	135	Selektywne odblokowanie .....	97	komora silnika .....	308
Regulacja położenia pasa bezpieczeństwa ...	21	Serwisowanie .....	308	Spryskiwacz przedniej szyby .....	126
Regulacja zasięgu świateł .....	123	Siatka na bagaż		Spryskiwacz szyb	
Regulowana podłoga bagażnika .....	141	bagażnik .....	143	poziom płynu do spryskiwaczy .....	126
Rejestrator zdarzeń .....	342	Siedzenia		Sprzedaż pojazdu .....	178
Roleta bagażnika		funkcja pamięci .....	135	Sprzęgło (lampka) .....	222
przechowywanie .....	140	liczba siedzeń .....	14	Stabilizacja pojazdu holującego i przyczep ...	297
Roleta przeciwsłoneczna .....	131	nieprawidłowa pozycja .....	15	Start-Stop .....	213
funkcja zapobiegająca przytrzaśnięciu (dach przeszklony) .....	116	oparcie tylnego siedzenia .....	136	Sterowanie głosem .....	187
Rozruch wspomagany .....	55	podgrzewanie .....	157	Android Auto™ .....	183
Rozruch za pomocą przewodów:		ręczna regulacja .....	131	Sterowanie przyspieszeniem (automatyczna skrzynia biegów) .....	220
opis .....	55	regulacja elektryczna .....	132	Sterowanie szybami .....	112
Ryglowanie i odryglowanie .....	99	regulacja zagłówków .....	134	Strefy dotykowe .....	168
drzwi .....	105	zakładanie zagłówka .....	134	Sygnalizacja przy parkowaniu	
pilotem .....	97	zdejmnowanie zagłówka .....	134	<i>patrz</i> Asystent parkowania .....	282, 283, 286
za pomocą przycisku centralnego zamka ..	98	Siedzenia samochodu .....	14	Sygnał dźwiękowy .....	67
za pomocą zamka w drzwiach .....	106	Silnik		Symbole ostrzeżeń	
Ryzyko nieużywania pasów bezpieczeństwa .	19	docieranie .....	226	<i>patrz</i> Lampki kontrolne i ostrzegawcze ....	84
<b>S</b>		odgłosy .....	210	System bagażnika dachowego .....	145
S-PIN .....	177	rozruch wspomagany .....	55	System czujników parkowania	
Safe .....	211	rozruch (komunikaty dla kierowcy z kon- taktem mechanicznym) .....	212	<i>patrz</i> Asystent parkowania .....	282, 283, 286
		System Start-Stop .....	213		

System ESC	opis	25	radar przedni	231
elektroniczny system stabilizacji jazdy	poduszki czołowe	27	system ostrzegania kierowcy	75
(ESC)	włączanie	26	system PreCrash	23
System Infotainment	System PreCrash	23	uwagi ogólne	230
dostosowanie menu	awaria	24	Systemy wspomagania	
menu rozwijane	system monitorujący Front Assist	23	asystent podróży (Travel Assist)	253
personalizacja	wybór profilu jazdy	24	asystent zjazdu (HDC)	223
przegląd i sterowniki	wyświetlanie stanu	24	Emergency Assist	255
spersonalizowane menu	System rozpoznawania znaków drogowych	76	monitorowanie ciśnienia w oponach	327
tryb Radio	na wyświetlaczu	76	ogranicznik prędkości	236
ustawienia pojazdu	ograniczone działanie	78	ostrzeżenie przy otwartych drzwiach (Exit Assist)	257
zob. Infotainment	przyczepa	77	system monitorowania ruchu poprzecznego przy cofaniu (RCTA)	257
System ISOFIX	strzeżenie o prędkości	77	system ostrzegający o zjeżdżaniu z pasa ruchu (Side Assist)	257
System Keyless	uszkodzenie przedniej szyby	78	tempomat	234
rozruch silnika	System Start-Stop		tylny czujnik parkowania	286
ryglowanie i odryglowanie pojazdu	jak działa	213	układ wspomagania parkowania (Park Assist)	274
System Lane Assist Plus	komunikaty dla kierowcy	213	wskaźnik ciśnienia w oponach	328
System monitorowania ciśnienia w oponach	lampki	213	wspomaganie parking plus	283
wskaźnik ciśnienia w oponach	odłączanie i włączanie ręczne	215	wspomaganie ruszania pod górę (HHC)	221
System monitorowania ruchu poprzecznego przy cofaniu (RCTA)	silnik nie wyłącza się	213	Sytuacje awaryjne	44
lampka kontrolna	silnik włącza się samoczynnie	213	awaryjne holowanie pojazdu	57
System nagłośnienia	wyłączanie i rozruch silnika	213	przewody rozruchowe	55
System ostrzegający o zjeżdżaniu z pasa ruchu (Side Assist)	System Top Tether	38, 40, 41	światła awaryjne	123
jak działa	System wspomagania z kamerą cofania	287	wymiana akumulatora	318
lampka kontrolna	Systemy wspomagające		wymiana koła	49
Lampka ostrzegawcza	aktywna regulacja prędkości	248	wymiana przepalonego bezpiecznika	62
warunki jazdy	aktywny tempomat	243	zestaw do naprawy uszkodzonych opon	46
System ostrzegania kierowcy	funkcja Auto Hold	268	zestaw narzędzi samochodowych	45
System poduszek powietrznych	hamowanie awaryjne (Front Assist)	238	Szyby	
dezaktywacja czołowej poduszki powietrznej	komunikaty systemu rozpoznawania znaków drogowych	76	automatyczne otwieranie/zamykanie	113
jak działa	odłączanie	83	otwieranie Komfort	113
lampka kontrolna	ograniczenia systemu	231		
	podłączanie	83		
	porady dotyczące bezpieczeństwa	230		

sterowanie automatyczne .....	113	światła mijania .....	117	Telefony komórkowe .....	341
zamykanie Komfort .....	113	światła pozycyjne .....	117	Tempomat .....	234
<b>Ś</b>					
Średnie zużycie paliwa .....	69	światła przeciwmgielne .....	117	obsługa .....	235
Środek zapobiegający zamarzaniu .....	311	włączanie i wyłączanie .....	117	Tiptronic (automatyczna skrzynia biegów) ..	218
Środki do pielęgnacji pojazdu .....	334	wymiana żarówki .....	64	Tiptronic (automatyczna zmiana biegów) ..	216
<b>Środowisko</b>					
ekologiczna jazda .....	228	Światła awaryjne .....	123	Topanina: czyszczenie .....	337
oddziaływanie na środowisko .....	342	Światła tylne .....		Top Tether .....	38, 40, 41
tankowanie .....	301	wymiana żarówki .....	64	Torba siatkowa .....	
Śruby kół .....	50, 325	<b>T</b>			
moment dokręcenia .....	52	Tablica przyrządów .....	68	bagażnik .....	143
nasadki .....	49	lampki kontrolne i ostrzegawcze .....	84	Transmisja danych .....	175
zabezpieczenia przed kradzieżą .....	49, 50	struktura menu .....	72	Trójkąt ostrzegawczy .....	123
<b>Światła</b>					
AUTO .....	118	wyświetlacz stanu .....	71, 72	Tryb holowania przyczepy .....	
coming home .....	122	Tablicy przyrządów .....		zob. Przyczepa .....	290
doświetlanie zakrętów .....	122	cyfrowa (Digital Cockpit) .....	69	Tryb inercyjny .....	221
dźwignia kierunkowskazów .....	119	Tablicy rozdzielczej .....		Tryb jazdy .....	226
dźwignia świateł drogowych .....	119	obsługa za pomocą kierownicy wielofunkcyjnej .....	83	Tryb Media .....	192
lampki kontrolne i ostrzegawcze .....	117	wyświetlanie okresów między przeglądami ..	81	Tryb Radio .....	189
leaving home .....	122	Tabliczka znamionowa .....	347	Tryb Sport .....	272
ostrzegawcze sygnały dźwiękowe .....	117	Tankowanie .....		Tyłne siedzenie .....	
podświetlenia wnętrza .....	125	lampka kontrolna .....	80	składanie za pomocą dźwigni odblokowującej w bagażniku .....	137
podświetlenie kontrolne .....	124	otwieranie klapki wlewu paliwa .....	301	Tyłne światło przeciwmgielne .....	
podświetlenie przyrządów .....	124	wskaźnik paliwa .....	80	lampka kontrolna .....	117
przednie światło przeciwmgielne z funkcją doświetlania zakrętów .....	122	<b>Telefon</b>			
przełącznik .....	117	kontakty .....	206	Tyłny czujnik parkowania .....	286
regulacja zasięgu reflektorów .....	123	książka telefoniczna .....	206	Tyłny montaż .....	
sterowanie światłami .....	117	odłączanie .....	204	urządzenie holownicze .....	299
światła autostradowe .....	118	parowanie telefonu komórkowego .....	204	<b>U</b>	
światła do jazdy dziennej .....	118	przyciski szybkiego wybierania .....	206	Uchwyt na napoje .....	
światła drogowe .....	117	ulubione .....	206	przedni .....	148
		wykonywanie połączeń .....	205	uchwyt na butelkę .....	148
		wysyłanie wiadomości .....	206	w podłokietniku środkowym z tyłu .....	148
		Telefon komórkowy .....	341	Uchwyty mocujące .....	142



Układ chłodzenia			
sprawdzanie poziomu płynu chłodzącego . . . . .	312		
uzupełnianie płynu chłodzącego . . . . .	312		
Układ hamulcowy			
lampka ostrzegawcze . . . . .	264		
Układ kierowniczy			
elektromechaniczny układ kierowniczy . . . . .	224		
lampka kontrolna . . . . .	224		
Układ kontroli spalin			
filtr cząstek stałych . . . . .	304		
katalizator . . . . .	304		
lampka kontrolna . . . . .	304		
Układ spryskiwaczy . . . . .	314		
Układ wspomagania hamowania awaryjnego	231		
asystent manewru omijania . . . . .	240		
asystent skrętu . . . . .	240		
czasowa dezaktywacja . . . . .	242		
ograniczenia systemowe . . . . .	240		
ostrzeżenia . . . . .	239		
rozpoznawanie pieszych i rowerzystów . . . . .	239		
włączanie i wyłączanie . . . . .	241		
wyświetlacz stanu . . . . .	239		
Układ wspomagania hamowania awaryjnego (Front Assist)			
patrz Układ wspomagania hamowania awaryjnego . . . . .	238		
Układ wspomagania parkowania (Park Assist)	274		
automatyczne hamowanie . . . . .	281		
automatyczne przerwanie manewru . . . . .	275		
awaria . . . . .	274		
parkowanie prostopadłe . . . . .	279		
parkowanie równoległe . . . . .	279		
warunki parkowania . . . . .	279		
warunki wyjeżdżania z miejsca parkingowego . . . . .	280		
wczesne zatrzymanie . . . . .	275		
wyjeżdżanie z miejsca parkingowego (wyłącznik z parkowania równoległego) . . . . .	280		
zob. Układ wspomagania parkowania (Park Assist) . . . . .	274		
Układ zapobiegający blokowaniu kół podczas hamowania . . . . .	269		
Unoszenie pojazdu . . . . .	51		
Uruchamianie silnika przez holowanie cech szczególnych . . . . .	56		
Uruchamianie silnika przez zaciąganie . . . . .	57		
Uruchamianie silnika za pomocą przewodów rozruchowych . . . . .	55		
Urządzenia elektryczne . . . . .	149		
USB . . . . .	208		
Usługa Mobility . . . . .	334		
Usługa numeru alarmowego . . . . .	44		
Usługi online . . . . .	175		
Ustaw			
godzina . . . . .	79		
Ustawić			
fotele przednie . . . . .	131		
siedzenia . . . . .	13		
światła . . . . .	123		
zagiętek . . . . .	134		
Ustawienia dźwięku . . . . .	171		
Ustawienia pojazdu . . . . .	91		
Ustawienia systemowe . . . . .	172		
Usterka			
automatyczna skrzynia biegów . . . . .	219		
Utylizacja			
napinacze pasów bezpieczeństwa . . . . .	22		
Używanie w ziemie			
akumulator . . . . .	315		
łańcuchy śniegowe . . . . .	327		
opony . . . . .	326		
sól na drodze . . . . .	128		
<b>W</b>			
Wadliwe działanie			
aktywny tempomat . . . . .	248		
dach otwierany . . . . .	114		
sprzęgło . . . . .	222		
system PreCrash . . . . .	24		
układ wspomagania parkowania (Park Assist) . . . . .	274		
wymiana . . . . .	222		
zaczep holowniczy . . . . .	293		
Warunki zimowe			
dach otwierany . . . . .	114		
przyczepa . . . . .	290		
Wentylacja . . . . .	151		
Wi-Fi . . . . .	174		
Widok ogólny (lewostronny układ kierowniczy) . . . . .	9		
Widok ogólny (prawostronny układ kierowniczy) . . . . .	10		
Widok wnętrza . . . . .	11		
Widok zewnętrzny . . . . .	7, 8		
Wieszaki . . . . .	149		
WLAN . . . . .	185		
Włączanie świateł . . . . .	117		
Wskazówki dotyczące środowiska			
tankowanie . . . . .	301		
Wskaźnik biegu . . . . .	222		
Wskaźnik danych dot. jazdy . . . . .	73		

Wskaźnik paliwa . . . . .	80	Wyjeżdżanie z miejsca parkingowego z wykorzystaniem układ wspomagania parkowania . . . . .	280	Wyświetlanie okresów między przeglądami (LDM)	
Wskaźnik temperatury		Wyloty nawiewu . . . . .	156	wyświetlacz . . . . .	73
lusterka . . . . .	71	Wyłączanie		Wyświetlanie stanu	
Wspomaganie cofania (Rear View)		interfejs telefonu . . . . .	204	ACT . . . . .	228
parkowanie prostopadłe . . . . .	289	telefon . . . . .	204	ECO . . . . .	72
Wspomaganie hamowania . . . . .	269	Wyłączanie świateł . . . . .	117	eko-rady . . . . .	79
Wspomaganie jazdy (Asystent podróży)		Wyłączanie usług CUPRA CONNECT . . . . .	179	godzina . . . . .	79
problemy i rozwiązania . . . . .	255	Wymagania dla Apple CarPlay . . . . .	182	komunikaty ostrzegawcze i informacyjne . . . . .	74
Wspomaganie kierownicy		Wymiana baterii		licznik przebiegu . . . . .	72
patrz Układ kierowniczy . . . . .	224	w kluczyku samochodu . . . . .	95	monitorowanie ciśnienia w oponach . . . . .	328
Wspomaganie parkowania		Wymiana części . . . . .	340	ogranicznik prędkości . . . . .	236
automatyczne włączenie . . . . .	284	Wymiana koła . . . . .	49	okresy międzyobsługowe . . . . .	81
czujniki i kamera: czyszczenie . . . . .	336	kolejne czynności . . . . .	53	ostrzeżenie o prędkości . . . . .	72
hamowanie podczas manewrowania . . . . .	286	Wymiana oleju . . . . .	311	otwarte drzwi, pokrywa silnika i pokrywa bagażnika . . . . .	71
ostrzeżenie dotyczące otoczenia . . . . .	283	Wymiana piór wycieraczek . . . . .	53	oznaczenie identyfikacyjne na silniku . . . . .	72
tryb jazdy z przyczepą . . . . .	286	Wymiana żarówki . . . . .	64	położenia dźwigni zmiany biegów . . . . .	71, 216
tylny czujnik parkowania . . . . .	286	Wymiary pojazdu . . . . .	350	system PreCrash . . . . .	24
wspomaganie parking plus . . . . .	283	Wyposażenie		temperatura zewnętrzna . . . . .	71
zob. Układ wspomagania parkowania (Park Assist) . . . . .	274	interfejs telefonu . . . . .	203	wskazania kompasu . . . . .	72
Wspomaganie ruszania pod górę (HHC) . . . . .	221	Wyposażenie bezpieczeństwa . . . . .	13	zalecenia dotyczące zmiany biegu . . . . .	71
Wsteczny (automatyczna skrzynia biegów) . . . . .	216	Wysuwane schowki . . . . .	148	znaki drogowe . . . . .	76
Wstępne podgrzewanie silnika . . . . .	210	Wyświetlacz radia: czyszczenie . . . . .	337	Wyważenie kół . . . . .	323
Wtyczki		Wyświetlacz stanu		Wzmocniacz sygnału . . . . .	207
błędy . . . . .	150	aktywny tempomat . . . . .	245	Wzmocniacz sygnału komórkowego . . . . .	207
Wycieraczka tylnej szyby . . . . .	126	asystent podróży (Travel Assist) . . . . .	254		
Wycieraczki przedniej szyby . . . . .	126	Drive Profile . . . . .	225		
cechy szczególne . . . . .	126	tablica przyrządów . . . . .	71		
czujnik deszczu . . . . .	127	układ wspomagania hamowania awaryjnego (Front Assist) . . . . .	239		
funkcje . . . . .	127	Wyświetlacz tablicy rozdzielczej . . . . .	69, 71		
opuszczanie wycieraczek . . . . .	53	Wyświetlacz wielofunkcyjny . . . . .	73		
podnoszenie wycieraczek . . . . .	53	Wyświetlanie okresów międzyobsługowych . . . . .	73		
położenie serwisowe . . . . .	53	Wyświetlanie okresów między przeglądami . . . . .	332		

## X

XDS . . . . . 270

## Z

Zaczep elektryczne odblokowanie . . . . . 297

Zaczep holowniczy		Zestaw do naprawy uszkodzonych opon .	45, 46
awaria .....	293	elementy .....	47
lampka kontrolna .....	298	kontrola po 10 minutach .....	48
montowanie bagażnika rowerowego .....	299	pompowanie opony .....	47
zaczep holowniczy z elektrycznym odblo-		uszczelnianie opony .....	47
kowaniem .....	297	Zestaw narzędzi samochodowych .....	45
Zagłówek .....	133, 134	Zewnętrzne źródła dźwięku	
Zalecenia dotyczące zmiany biegu .....	222	dostosowanie głośności odtwarzania .....	172
Załączona dokumentacja .....	164	Zmiana koła	
Załadunek bagażnika		śruby kół .....	50
bagażnik .....	108	Znaki drogowe	
przejście do bagażnika do transportu dłu-		na wyświetlaczu .....	76
gich przedmiotów .....	144	Znaki towarowe .....	172
przyczepa .....	295	Zużycie opon .....	325
system bagażnika dachowego .....	146	Zużycie paliwa	
Zamek drzwi .....	106	odłączanie inercyjne .....	228
Zamknięty obieg powietrza .....	157	przyczyna zwiększonego zużycia paliwa ..	304
Zamykanie .....	96		
dach panoramiczny .....	115		
klapa bagażnika .....	109		
pokrywa silnika .....	307		
szyby .....	112		
Zarządzanie energią .....	318		
Zarządzanie pracą silnika .....	303		
lampka kontrolna .....	304		
Zderzenia czołowe a prawa fizyki .....	19		
Zegary			
cyfrowa .....	79		
ustawianie godziny .....	79		
Zestaw do naprawy opon .....	45, 46		
<i>patrz również</i> Zestaw do naprawy uszko-			
dzonych opon .....	46		
Zestaw do naprawy opon (TMS)			
<i>patrz</i> Zestaw do naprawy			
uszkodzonych opon .....	46		







SEAT S.A. prowadzi nieustanne prace nad rozwojem i doskonaleniem wszystkich typów i modeli. Z tego względu w każdej chwili mogą nastąpić zmiany w zakresie kształtu, wyposażenia i techniki dostarczanych produktów. W związku z tym, dane, rysunki i opisy zawarte w niniejszej instrukcji obsługi nie mogą stanowić podstawy jakichkolwiek roszczeń prawnych.

Wszystkie teksty, rysunki i wskazówki zawarte w niniejszej instrukcji obsługi zostały zaktualizowane zgodnie ze stanem obowiązującym w dniu przekazania materiałów do druku. Informacje zawarte w niniejszej instrukcji obowiązują na dzień zakończenia druku. Prawo do błędów i pominięć zastrzeżone.

Przedruk, kopiowanie lub tłumaczenie niniejszej instrukcji, także we fragmentach, bez pisemnej zgody SEAT S.A. jest zabronione.

Wszystkie prawa zastrzeżone na rzecz SEAT S.A. według ustawy o prawie autorskim. Prawo do zmian zastrzeżone.

 Papier użyty do druku niniejszej instrukcji został wyprodukowany z celulozy białej niezawierającej związków chloru.

© SEAT S.A. - Przedruk: 15.11.20

Polaco 5FF012711BC (11.20)



5FF012711BC

